



# ATLAS

## Automatic Cat Toilet

Rotating self-cleaning system

Art. 561962

## INSTRUCTIONS MANUAL

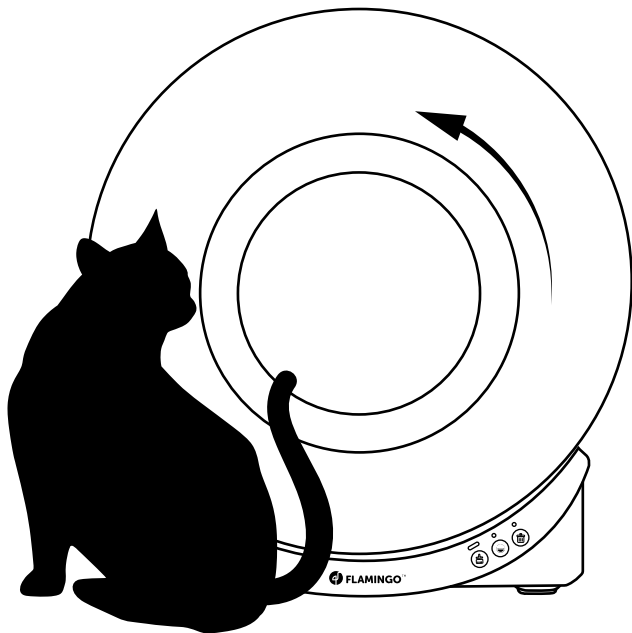



# PRODUCT INTRODUCTION

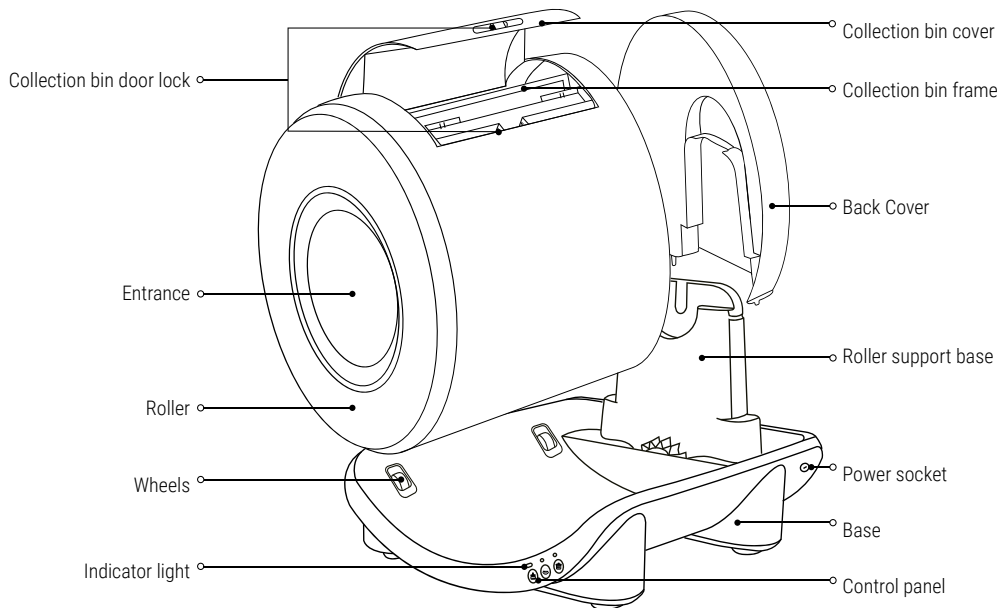

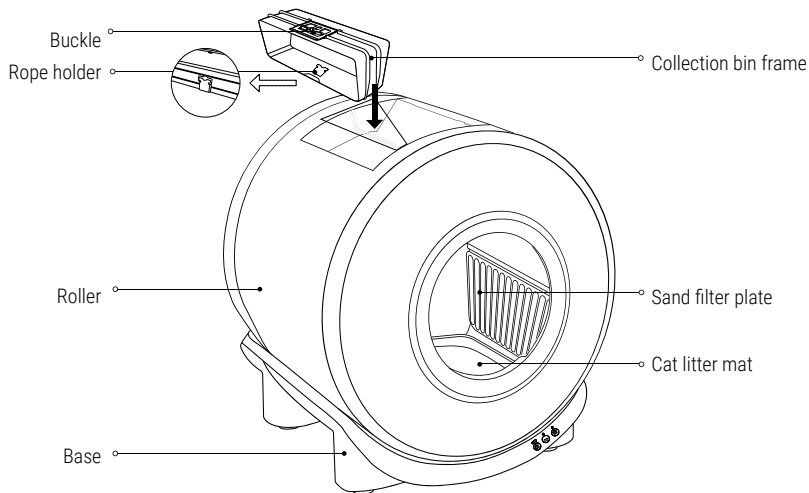

Model	561962 - Atlas	Maximum load capacity	15kg
Size	52x49x56cm	Maximum litter capacity	4L
Rated voltage	12V --- 1A	Rated power	12W
<b>CE</b>	RED 2024/53/EU	Suitable for clumping cat litter	

# PRODUCT LIST

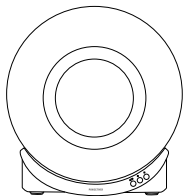

Main device

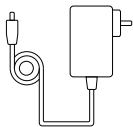

Power adaptor

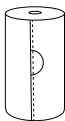

1 roll of waste bags



Instruction manual

## Note:

- The power adaptor is packed in a small box.
- Do not discard the packaging until the setup process is completed.

# INSTALLATION

## • Installation and disassembly of the main device

1. Unpack and remove the device.

2. Please place the device on a flat, hard surface, and then place the roller horizontally on the roller support base of the main unit. Insert the back cover into the slot of the base at the end.

Note: When disassembling the device, please lift the back cover first, as indicated by (1) and (2), then lift the roller.

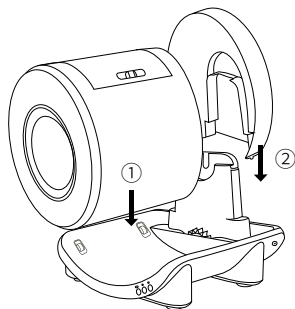

(Assembly instructions)

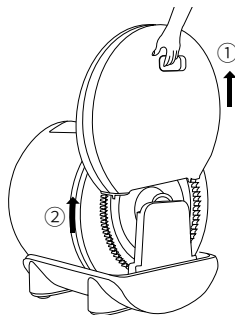

(Disassembly instructions)

3. Please add cat litter before plugging in the power, and then wait for the device to set up automatically.

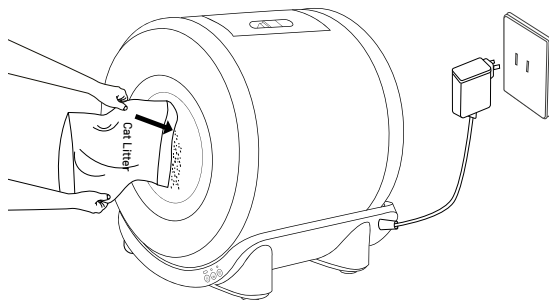

## • Installation of the waste bag

A. Pinch the collection bin door button to unlock and open the bin cover.

B. Lift the collection bin frame up.



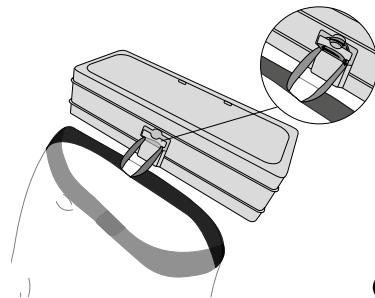
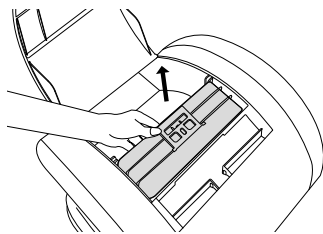
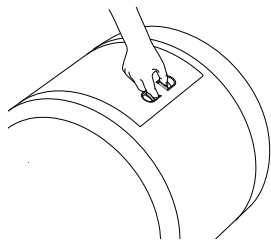

C. Pull out the string of the trash bag and hang it on the rope holder. It's recommended to wrap it around once to make it tighter.

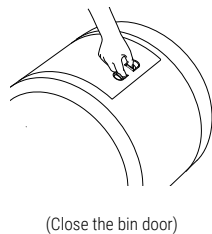
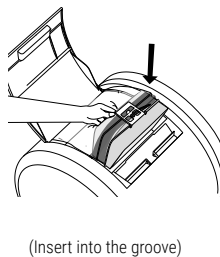
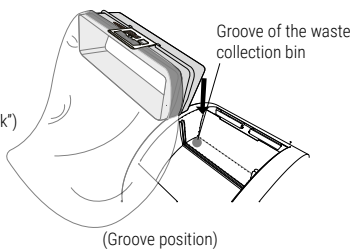
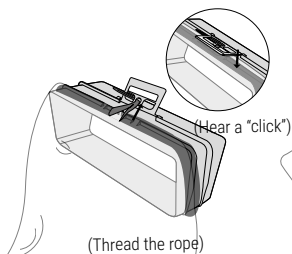

4. Lift the buckle, thread the waste bag rope through the hole, and tighten the bag around the waste collection frame. Press the buckle down to secure the bag, then insert the frame into the groove, pressing firmly until you hear a 'click.' Ensure that the bin door is closed.



## • Emptying & replacing cat litter

1. Before emptying or replacing the litter, please ensure that the waste bag inside the waste collection bin is properly installed and has sufficient space for emptying litter. (It is recommended to empty all waste inside the waste bag in advance to prevent blockage.)
2. Press and hold the **"Empty button"**  for 3 seconds, or click the **(Empty Litter)**  icon in the APP to perform emptying litter function.
3. Please wait for the device to empty cat litter. After hearing a "beep" sound and the device pauses, empty the cat litter from the waste collection bin, replace the waste bag, and add new cat litter in the roller.
4. After adding new cat litter, click the **"Smooth button"**  on the device, or click **(Confirm)**  in the APP to complete the litter empty operation, and the device will resume operation.

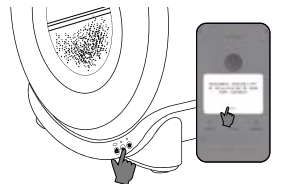
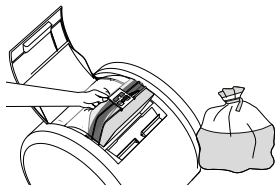
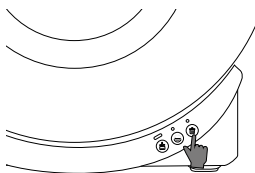

## HELP CATS ADAPT TO THE DEVICE

To help cats adapt to use this device more quickly, here are suggestions for those few cats that may initially struggle:

1. Place this device alongside the cat's previous litter box (without moving the old box) and sprinkle some old litter from the previous box onto the new litter in this device. Curious cats may explore the new device within a few days.
2. If the cat remains uninterested, use catnip or the cat's favourite treats or items to guide them into the new device.
3. Consider adding especially designed litter for training cats to use the litter box inside this device.
4. When transitioning to this device, it's advisable not to change the brand/type of litter previously used, as this can create resistance and anxiety in cats.
5. For timid cats, when initially introducing this device, turn off the power and gradually reintroduce it once the cat has adapted.
6. Avoid cleaning the old litter box, as cats naturally prefer clean litter. Increasingly dirty litter signals to cats that they should look for a cleaner spot to relieve themselves.
7. Once the cat starts using this device, promptly remove the old litter box.

## PRODUCT CLEANING

### Regular cleaning steps

#### 1. One-click to empty cat litter

Refer to the steps for **\*Emptying & Replacing Cat Litter\*** to empty the cat litter, and then disconnect the power.

#### 2. Remove the back cover and roller in sequence

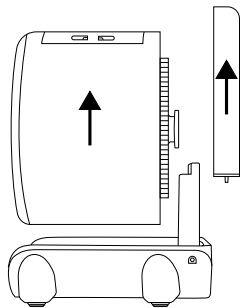

### 3. Clean the components

- (1) After cleaning the sand filter plate, back cover and roller, please make sure all components are completely dry before reassembling for use (the back cover, roller and sand filter plate can be directly washed).
- (2) The exterior surface of the base can be wiped with a damp cloth (the base contains electronic components and cannot be directly washed with water).

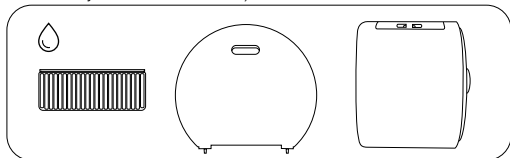

These items can be washed.

Please make sure all components are completely dry before reassembling for use.

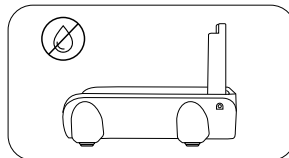

(Smooth the cat litter and restore operation)

### Remove the filter plate:

- (1) Hold the top of the sand filter plate and slightly lift it forward to bend the plate, while using another hand to detach the sand filter plate from the slot.

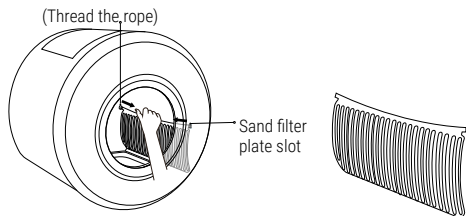

(Detach from the slot)

(Slightly Bent sand filter board)

### Install the filter plate:

- (1) Insert one end of the sand filter plate into the slot, bend the sand filter plate, and then insert the other end into the slot.

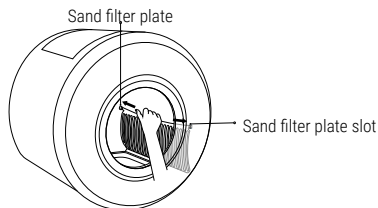









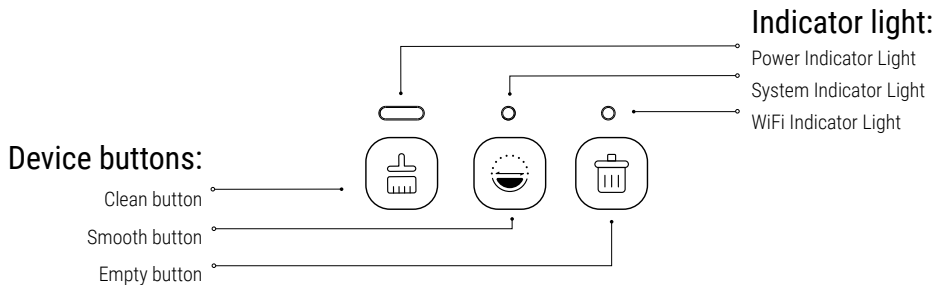



(Fit into the slot)









### 4. After cleaning and drying

Follow the instructions for "Installation and Disassembly of the Main Device", "Installation of the waste bag", and "Emptying & Replacing Cat Litter" to reassemble the device and reconnect the power.

# INDICATOR LIGHT STATUS AND BUTTON FUNCTIONS



 Power indicator light	<b>White Light</b> Quickly Flashes 3 Times  : The device is locked (under child lock protection).	
	<b>White Light</b> solid  : The device is operating normally.	
	<b>White Light</b> Flashes  : The device is in the process of restoring.	
 System indicator light	<b>Green Light</b> Flashes  : The device is cleaning cat litter.	
	<b>Green Light</b> Solid  : Cleaning cat litter process is paused.	
	<b>Blue Light</b> Flashes  : The device is smoothing cat litter.	<b>Red Light</b> Flashes  : 1. External pressure detected while the device is in operation 2. Pets approaching the device during operation 3. Back cover or the roller is not installed properly
	<b>Blue Light</b> Solid  : Smoothing cat litter process is paused.	
	<b>White Light</b> Flashes  : The device is emptying cat litter.	
	<b>White Light</b> Solid  : Emptying cat litter process is paused.	<b>Red + Green Lights Flashes Alternately:</b> The roller operation is obstructed. Please check!









 WiFi indicator light	<b>Blue Light Flashes Quickly</b>  : Bluetooth pairing mode is on.
	<b>Blue Light Flashes slowly</b>  : AP (Access point) pairing mode is on.
	<b>Blue Light Off</b>  : The device has been connected to WIFI.
  Power indicator light      System indicator light	<b>White Lights both flashing</b>  : The litter has been emptied. Please replace the waste bag and add new cat litter. Then, press the "Smooth Button"  to resume the operation.

When using the device for the first time, in the first 3 minutes before startup, the device will automatically enter Bluetooth pairing mode

\* Within 3 minutes, once the device successfully connects to the network, the WIFI indicator light will turn off.

\* If the device loses network connection suddenly or fails to connect to WIFI, the WIFI indicator light will continue flashing blue.

## • Button functions

 Clean button	<b>Click</b> the Clean Button: Start the cat litter cleaning process. <b>Click</b> it again to pause/resume the cleaning process.
	<b>Press and hold</b> the Clean Button for 3 seconds during the cleaning process: Cancels cleaning, and the device will automatically restore.
 Smooth button	<b>Click</b> the Smooth Button: Start the cat litter smoothing process. <b>Click</b> it again to pause/resume the smoothing process.
	<b>Press and hold</b> the Smooth Button for 3 seconds during the smoothing process: Cancels smoothing, and the device will automatically restore.
 Empty button	<b>Press and hold</b> the Empty Button for 3 seconds: Start the cat litter emptying process. Click it again to pause/resume the emptying process.
	<b>Press and hold</b> the Empty Button for 3 seconds during the emptying process: Cancels emptying, and the device will automatically restore.
 Clean button   Empty button	Simultaneously <b>press and hold</b> the <b>Clean Button + Empty Button</b> for 8 seconds: Resets the device and the WIFI function to the factory settings.
 Clean button   Smooth button	Simultaneously <b>press and hold</b> the <b>Clean Button + Smooth Button</b> for 3 seconds: Locks/unlocks the device. (The child lock protection switch needs to be activated in the app)

# APP SETUP

## • Download the app

### • For Android users

1. Scan the QR code to download and install the app
2. Use "Google Play Store" to search and download the app.



### • For Apple users

1. Scan the QR code to download and install the app.
2. Use "App Store" to search and download the app.



Download the app

## • Register and log in

## • Network connection:

### 1. Bluetooth Networking Setup (WIFI indicator blue light flashes quickly)

- After powering on the device, simultaneously press and hold the "**Clean button**" (🧼) and the "**Empty button**" (🗑️) for 8 seconds. The WIFI indicator **blue light flashes quickly**, indicating that the device has entered Bluetooth pairing mode. Please run the APP and enable **Bluetooth** (📶) on your phone to connect.
- Run the app and tap **Add Device** (+) on the homepage. Wait for the device to be discovered until "**Device Found...**" appears, and then click **adding**. Alternatively, tap on the "cat toilet" icon and follow the instructions to connect the device.

## 2. Hotspot pairing setup

(WIFI indicator blue light flashes slowly)





- Run the app and click **Add Device** (+). On the device adding page, tap on the "cat toilet" icon, then switch to "**Hotspot Pairing**" mode and follow the on-screen instructions.
- Choose the device's WIFI network (only supports 2.4G network).
- The indicator light must be **flashing slowly in blue** during hotspot pairing.
- Go to the device adding page, click on the "cat toilet" icon.
- Follow the on-screen instructions to connect the device.

# ATTENTION

- Please strictly follow this manual for the installation and use of this device.
- This device is not intended for use by children, unless supervised or guided by someone responsible for their safety.
- Children should be supervised to ensure they do not use this device as a toy.
- Cleaning and user maintenance should not be performed by children without supervision.
- This device is only suitable for cats aged 6 months and older, weighing over 1.5 kg.
- Pregnant, birthing, and lactating cats are prohibited from using this device to avoid potential danger to kittens being born or left in the litter box.
- The device contains a weight sensor inside. When moving the device, please lift and place it gently. If the device becomes inoperable after moving, please use the mobile app to turn off the smart switch for the litter box, then turn it on again to reset. Alternatively, unplug the power and reconnect to reset.
- This device should be placed on a clean, flat, and hard surface. Do not place any items on the roller.
- The base of this device is prohibited from being immersed or soaked in water.
- Please use this device in a cool, dry indoor area, away from heat sources, and avoid direct sunlight.
- Do not place the device in a high-temperature or high-humidity environment.
- Please use the original adapter to avoid damaging the device or causing safety hazards.
- Do not place any other items on the bottom and surrounding area of the litter box.
- Although this device operates at low voltage, there is a risk of electric shock if the power cord is damaged by biting. Contact customer service promptly if the cord is damaged.
- Do not disassemble or repair this device on your own. If there are any issues during use, please contact customer service promptly.

# TROUBLE SHOOTING

Abnormal situations	Corresponding Methods
Indicator Light not on	<ul style="list-style-type: none"><li>• Please ensure the cat litter box is properly connected to the adapter, the power supply is functioning normally, and the device is in the startup state.</li><li>• The indicator light switch on the APP is enabled; and the smart litter box switch on the APP is turned on.</li></ul>

System Indicator light: flashing red	<ul style="list-style-type: none"> <li>• Please check if the device back cover is installed properly.</li> <li>• Pets approach the device and it stops working temporarily.</li> <li>• Roller is not installed properly, please disconnect the power and ensure the roller is installed correctly.</li> </ul>
System Indicator Light: alternately flashes red and green	<p>Device operation is obstructed</p> <ul style="list-style-type: none"> <li>• please check if the roller and waste collection bin door are installed properly.</li> <li>• Please ensure the transmission gear are free of obstructions.</li> <li>• Please ensure the back cover is correctly installed and there are no obstacles above the base or on the wheels stopping the roller operating.</li> </ul>
Power indicator white light quickly flashes 3 times but the roller does not operate	<ul style="list-style-type: none"> <li>• The child lock protection on the device is activated. Please simultaneously press and hold the <b>"Clean button"</b>  and the <b>"Smooth button"</b>  for 3 seconds to unlock.</li> </ul>
No Response From Buttons	<ul style="list-style-type: none"> <li>• The device is locked for child protection. Please simultaneously press and hold the <b>"Clean button"</b>  and <b>"Smooth button"</b>  for 3 seconds to unlock.</li> <li>• Please disconnect the power, make sure the four support feet are level, and then reconnect the power.</li> </ul>
Device Malfunction After Moving the Litter Box Base	<ul style="list-style-type: none"> <li>• Please use the app to turn off the smart litter box switch at the settings interface, and then turn it on again.</li> <li>• Please disconnect the power, make sure the four support feet are level, and then reconnect the power.</li> </ul>
Continuous Display of Cat Littering	<ul style="list-style-type: none"> <li>• Please disconnect the power, make sure the four support feet are level, and then reconnect the power.</li> </ul>
Device not Found During Search	<ul style="list-style-type: none"> <li>• Please confirm that the phone's Wi-Fi, Bluetooth, and location functions are enabled. Make sure it is using a <b>2.4G</b> network and it is working properly. Stay close to the device and router, and ensure the device is powered by the original adapter.</li> </ul>
Device is Found But Connection Fails	<ul style="list-style-type: none"> <li>• Please confirm that the phone's Wi-Fi, Bluetooth, and location functions are enabled. Make sure it is using a <b>2.4G</b> network and it is working properly. Stay close to the device and router, and ensure the device is powered by the original adapter.</li> </ul>
Other Electrical Malfunctions	<ul style="list-style-type: none"> <li>• Please contact customer service for assistance.</li> </ul>

# WARRANTY

Customer Name		Phone number	
Adress			
Product. No.		Date of purchase	
Order No.			
Reason for return or exchange			

**"Atlas" has a two-year warranty from the date of purchase.** If quality issues arise within 24 months and are verified by our company, the product qualifies for warranty service. The following reasons are not covered by the warranty:

1. Damage caused by failure to use, maintain, and store according to the requirements of the used manual.
2. Damage caused by improper repair by an unauthorized service person.
3. Damage caused by force majeure, natural factors, or human factors.
4. Damage caused by the power supply voltage not matching the product's nameplate specifications.
5. Normal fading, wear, and consumption of the product during use are not covered by the warranty.

# PRODUCTINTRODUCTIE

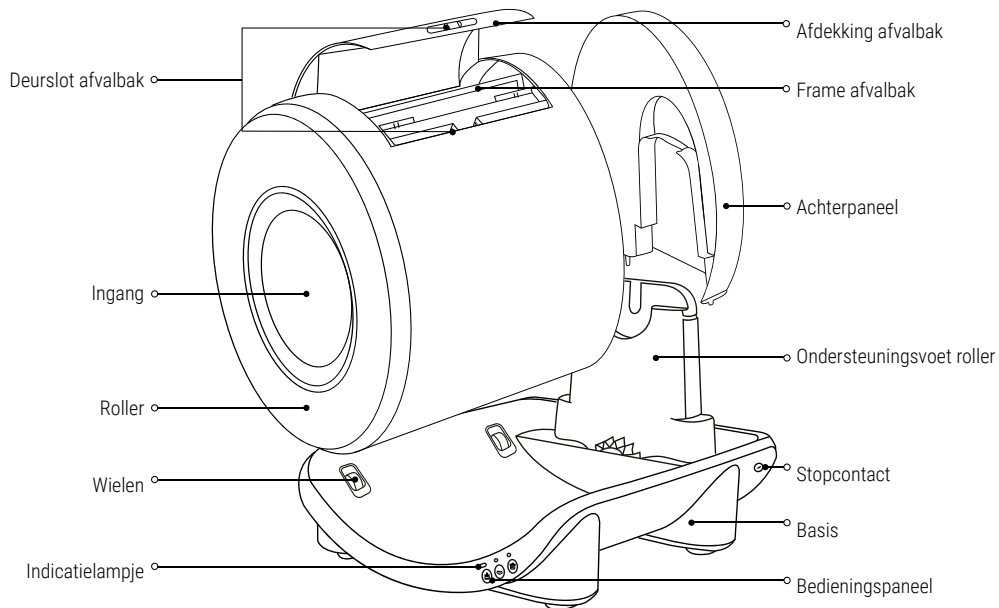

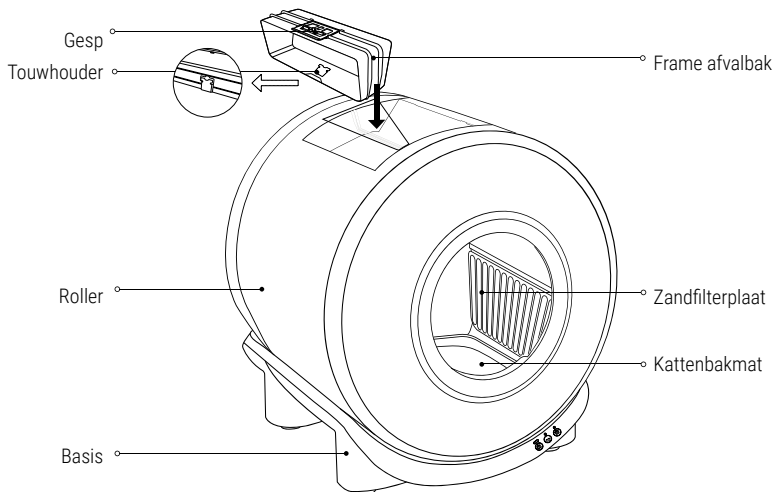

Model	561962 - Atlas	Maximale laadcapaciteit	15 kg
Afmetingen	52x49x56 cm	Maximale afvalcapaciteit	4 L
Nominale spanning	12 V --- 1 A	Nominaal vermogen	12 W
<b>CE</b>	RED 2024/53/EU	Geschikt voor klonterende kattenbakvulling	

# PRODUCTLIJST

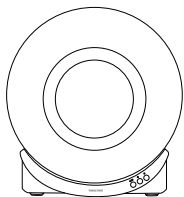

Hoofdapparaat

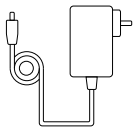

Oplader

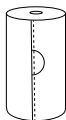

1 rol met afvalzakken

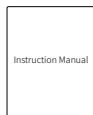

Handleiding

## Let op:

- De oplader is verpakt in een kleine doos.
- Gooi de verpakking pas weg nadat het installatie proces is voltooid.

# INSTALLATIE

## • Installatie en demontage van het hoofdapparaat

1. Pak en neem het apparaat uit.

2. Plaats het apparaat op een vlakke, harde ondergrond. Plaats de rol vervolgens horizontaal op de rolhouder van het hoofdonderdeel. Plaats het achterpaneel aan het uiteinde in de sleuf van de basis.

Let op: Til de achterpaneel eerst op wanneer je het apparaat demonteert, zoals aangegeven in (1) en (2). Til daarna de roller op.

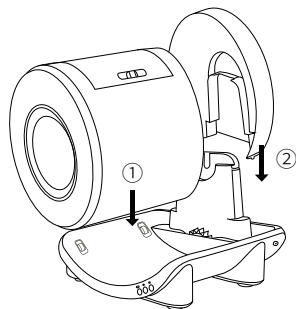

(Montagehandleiding)

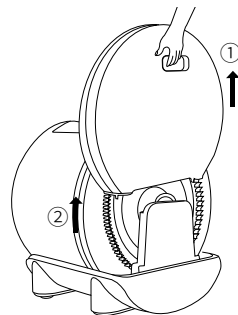

(Demontagehandleiding)

3. Voeg kattenbakvulling toe voordat je de stekker in het stopcontact steekt en wacht tot het apparaat automatisch opstart.

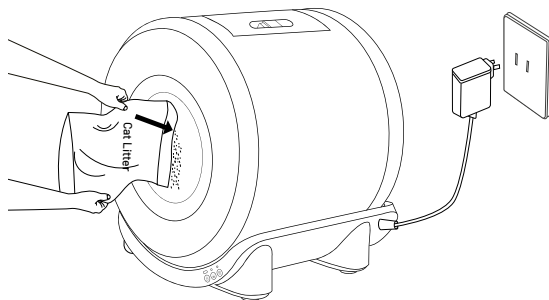

## • Plaatsing van de afvalzak

A. Knijp in de deurknop van de opvangbak om deze te ontgrendelen en het afdekking te openen.

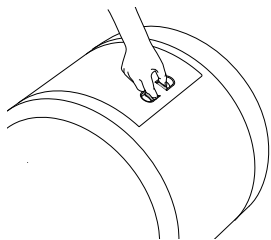

B. Til het frame van de verzamelbak omhoog.

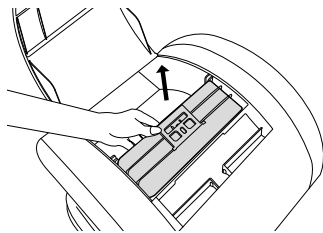

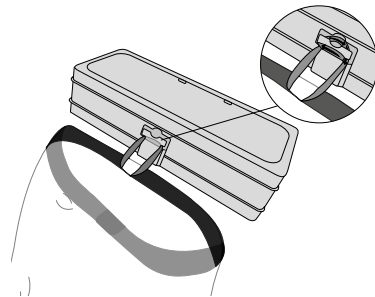

C. Trek het touwtje van de vuilniszak eruit en deze aan de touwhouder. Het is aan te raden om deze één keer rond te wikkelen, zodat deze er strakker omheen zit.

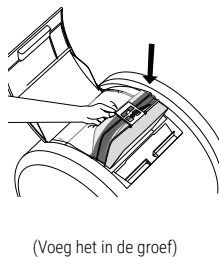
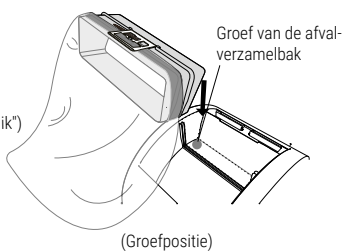
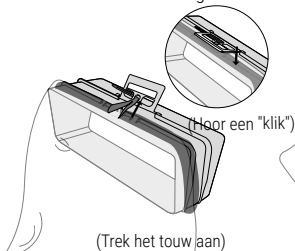

4. Til de gesp op, haal het touw van de afvalzak door het gat en trek de zak strak rond het afvalverzamelframe. Druk de gesp naar beneden om de zak vast te zetten en plaats het frame daarna in de geul, waarbij je stevig drukt tot je een 'klik' hoort. Zorg ervoor dat de deur van de afvalbak gesloten is.



## • Kattenbak legen en vulling vervangen

1. Voordat je de afvalbak leegt of vervangt, moet je ervoor zorgen dat de afvalzak in de afvalverzamelbak correct geplaatst is en er voldoende ruimte is om het afval weg te gooien. (Het wordt aangeraden om al het afval vooraf in de afvalzak te legen om verstopping te voorkomen.)
2. Houd de "**Leegknop**"  3 seconden ingedrukt of klik op het pictogram "**Afvalbak legen**"  in de App om de afvalbak te legen.
3. Wacht tot het apparaat de kattenbak heeft geleegd. Nadat je een "piepton" hebt gehoord en het apparaat pauzeert, leeg je de kattenbakvulling uit de afvalbak, vervang je de afvalzak en doe je nieuwe kattenbakvulling in de roller.
4. Nadat je nieuwe kattenbakvulling hebt toegevoegd, klik je op het apparaat op de "**Gladstrijkknop**"  of op "Bevestigen" in de App. Hiermee voltooit je het legen van de kattenbak en gaat het apparaat weer normaal verder.

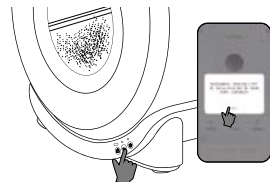
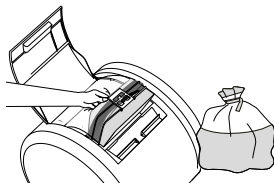
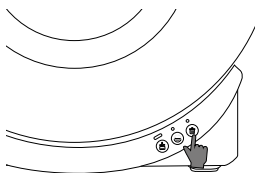

# KATTEN HELPEN OM AAN HET APPARAAT TE WENNEN

Je kunt katten helpen om dit apparaat sneller te gebruiken door deze suggesties te volgen, speciaal voor die paar katten die er in het begin moeite mee hebben:

1. Plaats dit apparaat naast de vorige kattenbak van de kat (zonder de oude bak te verplaatsen) en strooi wat oude kattenbakvulling uit de vorige bak over de nieuwe kattenbakvulling in dit apparaat. Nieuwsgierige katten gaan het nieuwe apparaat binnen een aantal dagen verkennen.
2. Als de kat ongeïnteresseerd blijft, gebruik dan kattenkruid of de favoriete traktaties/voorwerpen van de kat om deze naar het nieuwe apparaat te begeleiden.
3. Overweeg om speciaal ontworpen kattenbakvulling toe te voegen om katten te leren de kattenbak in dit apparaat te gebruiken.
4. Wanneer je overstapt op dit apparaat, is het aan te raden om het merk/type kattenbakvulling dat je eerder gebruikte niet te veranderen, omdat dit bij katten weerstand en angst kan opwekken.
5. Schakel bij de eerste introductie van dit apparaat de stroom uit als je een schuwe kat hebt. Introduceer het daarna geleidelijk als de kat gewend is geraakt.
6. Maak de oude kattenbak (nog) niet schoon, want katten geven van nature de voorkeur aan schone kattenbakvulling. Steeds viezer wordende kattenbakvulling geeft katten het signaal dat ze op zoek moeten naar een schonere plek om hun behoefte te doen.
7. Zodra de kat dit apparaat begint te gebruiken, haal dan onmiddellijk de oude kattenbak weg.

## PRODUCTREINIGING

Reguliere reinigingsstappen

### 1. Met één klik de kattenbak legen

Raadpleeg de stappen voor "Kattenbak legen en vulling vervangen" om de kattenbak te legen en ontkoppel het apparaat daarna van de stroom.

### 2. Verwijder achtereenvolgens het achterpaneel en de rol

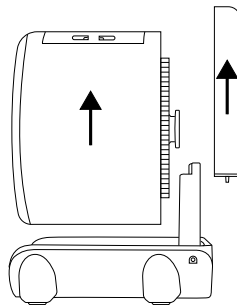

### 3. Reinig de onderdelen

(1) Na het reinigen van de zandfilterplaat, het achterpaneel en de rol, moet je ervoor zorgen dat alle onderdelen volledig droog zijn voordat je ze weer terugplaatst voor gebruik (het achterpaneel, de rol en de zandfilterplaat kunnen direct worden afgewassen).

(2) De buitenkant van de basis kan worden afgeveegd met een vochtige doek (de basis bevat elektronische onderdelen en kan niet direct met water worden afgewassen).

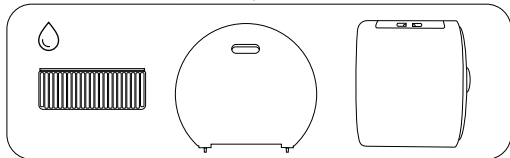

Deze items kunnen gewassen worden. Zorg ervoor dat alle onderdelen volledig droog zijn voordat je ze weer terugplaatst voor gebruik.

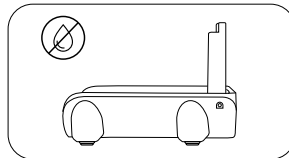

(Strijk de kattenbakvulling glad en zet het apparaat weer aan)

### Filterplaat verwijderen:

(1) Houd de bovenkant van de zandfilterplaat vast en til deze iets naar voren om de plaat te buigen, terwijl je met je andere hand de zandfilterplaat loskoppelt van de sleuf.

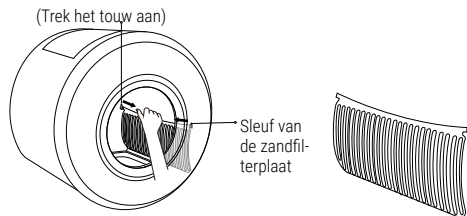

(Haal uit de sleuf)

(Buig de zandfilterplaat een beetje)

### Filterplaat plaatsen:

(1) Steek het ene uiteinde van de zandfilterplaat in de sleuf, buig de zandfilterplaat en steek daarna het andere uiteinde in de sleuf.

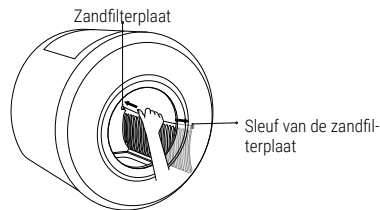





(Stop in de sleuf)



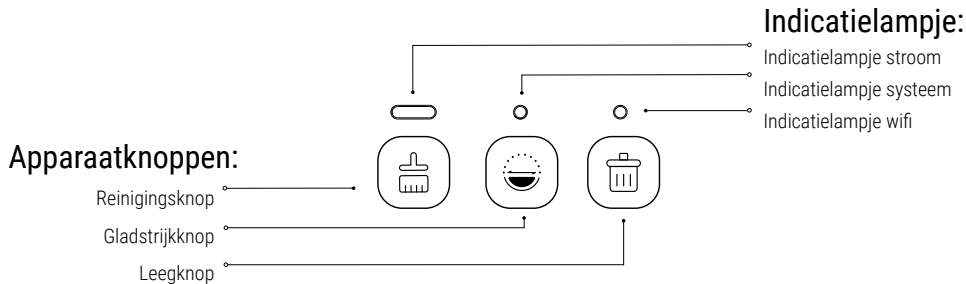





### 4. Na het reinigen en drogen

Volg de instructies voor "Installatie en demontage van het hoofdapparaat", "Plaatsing van de afvalzak" en "Kattenbak legen en vulling vervangen" om het apparaat weer in elkaar te zetten en de stroom aan te sluiten.

# STATUS EN KNOPFUNCTIES VAN HET INDICATIELAMPJE



 Stroom indicatielampje	<b>Wit lampje</b> knippert snel 3 keer:  Het apparaat is vergrendeld (op kinderslot).	
	<b>Wit lampje</b> brandt continu:  het apparaat werkt normaal.	
	<b>Wit lampje</b> knippert:  het apparaat is aan het heropstarten.	
 Systeem indicatielampje	<b>Groen lampje</b> knippert:  het apparaat reinigt de kattenbak.	
	<b>Groen lampje</b> brandt continu:  het reinigingsproces van de kattenbak is gepauzeerd.	
	<b>Blaauw lampje</b> knippert:  het apparaat is de kattenbakvulling aan het gladstrijken.	<b>Rood lampje</b> knippert: 
	<b>Blaauw lampje</b> brandt continue:  het gladstrijken van kattenbakvulling is gepauzeerd.	1. Externe druk gedetecteerd terwijl het apparaat in gebruik is 2. Huisdieren benaderen het apparaat terwijl het in werking is 3. Het achterpaneel of de roller is niet goed geplaatst
	<b>Wit lampje</b> knippert:  het apparaat is de kattenbak aan het legen.	
	<b>Wit lampje</b> brandt continu:  het leegproces van de kattenbak is gepauzeerd.	<b>⚠️ Rood + groen lampje knipperen afwisselend:</b> de werking van de roller wordt belemmerd. Controleer dit!

 Wifi indicatielampje	<b>Blauw lampje</b> knippert snel:  Bluetooth-koppelingsmodus is ingeschakeld.
	<b>Blauw lampje</b> knippert langzaam:  AP-koppelingsmodus (Acces point) is ingeschakeld.
	<b>Blauw lampje</b> is uit:  het apparaat is verbonden met wifi.
  Stroom indicatielampje  System indicatielampje	<b>Witte lampjes</b> knipperen beide:  de afvalbak is geleegd. Vervang de afvalzak en voeg nieuwe kattenbakvulling toe. Druk vervolgens op de "Gladstrijkknop"  om het apparaat weer in te schakelen.

- Wanneer je het apparaat voor het eerst gebruikt, schakelt het in de eerste 3 minuten voor het opstarten automatisch over naar de Bluetooth-koppelmodus. Binnen de 3 minuten gaat het wifi-lampje uit, zodra het apparaat verbinding heeft gemaakt met het netwerk.
- Als het apparaat plotseling de netwerkverbinding verliest of geen verbinding kan maken met de wifi, dan blijft het wifi-lampje blauw knipperen.

## • Knopfuncties

 Reinigingsknop	<b>Klik op</b> de Reinigingsknop om het reinigingsproces van de kattenbak te starten. <b>Klik</b> er nogmaals op om het reinigingsproces te pauzeren/hervatten.  <b>Houd</b> de Reinigingsknop 3 seconden ingedrukt tijdens het reinigingsproces: Cancels cleaning, and the device will automatically restore.
 Gladstrijkknop	<b>Klik op</b> de Gladstrijkknop om het gladstrijkproces van de kattenbakvulling te starten. <b>Klik</b> er nogmaals op om het gladstrijkproces te pauzeren/hervatten.  <b>Houd</b> de Gladstrijkknop 3 seconden ingedrukt tijdens het gladstrijkproces: dit annuleert het gladstrijken, waarna het apparaat automatisch weer verder gaat.
 Leegknop	<b>Houd</b> de Leegknop voor 3 seconden ingedrukt om het leegproces van de kattenbak te starten. Klik er nogmaals op om het leegproces <b>te pauzeren/hervatten</b> .  <b>Houd</b> de Leegknop 3 seconden ingedrukt tijdens het leegproces: dit annuleert het leegmaken, waarna het apparaat automatisch weer verder gaat.
 Reini- gings- knop   Leegknop	Houd de <b>Reinigingsknop + Leegknop</b> tegelijkertijd gedurende 8 seconden ingedrukt: dit zet het apparaat en de wifi-functie terug naar de fabrieksinstellingen.
 Reini- gings- knop   Gladstrijk- knop	Houd de <b>Reinigingsknop + Gladstrijkknop</b> tegelijkertijd gedurende 3 seconden ingedrukt: Vergrendelt/ontgrendelt het apparaat. (Het kinderslot moet worden geactiveerd in de app)

# APP INSTELLEN

## • Download de app

### • Voor Android-gebruikers

1. Scan de QR-code om de app te downloaden en te installeren
2. Gebruik de "Google Play Store" om de app op te zoeken en te downloaden.

### • Voor Apple-gebruikers

1. Scan de QR-code om de app te downloaden en te installeren
2. Gebruik de "App store" om de app op te zoeken en te downloaden.



• Download de app

## • Registreren en inloggen

## • Netwerkverbinding:

### 1. Bluetooth-netwerkinstelling (blauw wifi-indicatielampje knippert snel)

- Druk na het inschakelen van het apparaat de "**Reinigingsknop**" (🧼) en de "**Leegknop**" (🗑️) tegelijkertijd 8 seconden in. Het blauwe wifi-indicatielampje **knippert snel**, wat aangeeft dat het apparaat in de Bluetooth-koppelmodus is gegaan. Start de APP en schakel **Bluetooth** (📶) in op je telefoon om verbinding te maken.
- Start de app en tik in het beginscherm op **Apparaat toevoegen** (+). Wacht tot het apparaat is gevonden en de melding "**Apparaat gevonden...**" verschijnt. Klik dan op "toevoegen". Als alternatief kun je op het "kattentoilet"-pictogram tikken. Volg hier de instructies om het apparaat te verbinden.

### 2. Hotspot-koppeling instellen

(Het blauwe wifi-indicatielampje knippert langzaam)





- Start de app en tik op **Apparaat toevoegen** (+). Tik op de pagina voor het toevoegen van een toestel op het "kattentoilet"-pictogram en schakel vervolgens over naar de modus "**Hotspot koppelen**". Volg hier de instructies op het scherm.
- Kies het wifi-netwerk van het apparaat (ondersteunt alleen 2.4G-netwerken).
- Het indicatielampje dient tijdens het koppelen met de hotspot **langzaam blauw te knipperen**.
- Ga naar de pagina om een apparaat toe te voegen en klik op het "kattentoilet"-pictogram.
- Volg de instructie om het scherm op het apparaat toe te voegen.

## LET OP

- Volg deze handleiding strikt op voor de installatie en het gebruik van dit apparaat.
- Dit apparaat is niet bedoeld voor gebruik door kinderen, tenzij zij onder toezicht staan van of begeleid worden door iemand die verantwoordelijk is voor hun veiligheid.
- Kinderen moeten in de gaten gehouden worden om ervoor te zorgen dat ze dit apparaat niet als speelgoed gebruiken.
- Reiniging en gebruikersonderhoud mogen niet worden uitgevoerd door kinderen zonder toezicht.
- Dit apparaat is alleen geschikt voor katten vanaf 6 maanden oud, met een gewicht van meer dan 1,5 kg.
- Zwangere, drachtige en zogende katten mogen dit apparaat niet gebruiken. Dit is om mogelijk gevaar te voorkomen voor jonge katjes die geboren worden of in de kattenbak worden achtergelaten.
- Het apparaat bevat een gewichtssensor. Til het apparaat voorzichtig op en zet het zachtjes neer als je het verplaatst. Gebruik de mobiele app om de slimme schakelaar voor de kattenbak uit te zetten als het apparaat niet meer werkt na een verplaatsing. Zet hem vervolgens weer aan om te resetten. Je kunt ook de stroom loskoppelen en opnieuw verbinden om te resetten.
- Dit apparaat dient op een schoon, vlak en hard oppervlak geplaatst te worden. Plaats geen items op de roller.
- De basis van dit apparaat mag niet ondergedompeld of doordrenkt worden in water.
- Gebruik dit apparaat in een koele, droge ruimte binnenshuis, uit de buurt van warmtebronnen. Vermijd daarnaast plaatsing in direct zonlicht.
- Zet het apparaat niet in een omgeving met een hoge temperatuur of luchtvochtigheid.
- Gebruik de originele oplader om schade aan het apparaat of veiligheidsrisico's te voorkomen.
- Plaats geen andere voorwerpen op de bodem en in de buurt van de kattenbak.
- Alhoewel dit apparaat op laagspanning werkt, bestaat er een risico op elektrische schokken als het netsnoer beschadigd is geraakt door bijten.
- Neem direct contact op met de klantenservice als het netsnoer is beschadigd.
- Haal dit apparaat niet zelf uit elkaar en repareer het niet op eigen houtje. Neem onmiddellijk contact op met de klantenservice als er problemen zijn tijdens het gebruik.

## PROBLEMEN OPLOSSEN

Abnormale situaties	Overeenkomstige methoden
Indicatielampje staat niet aan	<ul style="list-style-type: none"><li>• Zorg ervoor dat de kattenbak goed is aangesloten op de oplader, dat de voeding normaal werkt en dat het apparaat in de opstartmodus staat.</li><li>• En dat de schakelaar van het indicatielampje en de schakelaar voor de slimme kattenbak in de APP zijn ingeschakeld.</li></ul>

Indicatielampje systeem: knipperend rood	<ul style="list-style-type: none"> <li>• Controleer of het achterpaneel van het apparaat goed is geplaatst.</li> <li>• Het apparaat stopt tijdelijk met werken wanneer huisdieren het benaderen.</li> <li>• Als de rol niet goed is geplaatst, moet je de stroom uitschakelen en ervoor zorgen dat de rol correct geplaatst wordt.</li> </ul>
Indicatielampje systeem: knippert afwisselend rood en groen	<p>Het apparaat is geblokkeerd</p> <ul style="list-style-type: none"> <li>• controleer of de roller en de deur van de afvalbak goed zijn geplaatst.</li> <li>• Zorg ervoor dat de transmissie niet geblokkeerd is.</li> <li>• Zorg ervoor dat het achterpaneel correct geplaatst is en dat er zich geen obstakels boven de basis bevinden of dat de wielen de roller blokkeren.</li> </ul>
Het witte stroomindicatielampje knippert snel 3 keer, maar de roller werkt niet	<ul style="list-style-type: none"> <li>• Het kinderslot op het apparaat is geactiveerd. Houd tegelijkertijd de "<b>Reinigingsknop</b>"  en de "<b>Gladstrijkknop</b>"  gedurende 3 seconden ingedrukt om dit te ontgrendelen.</li> </ul>
Geen reactie van knoppen	<ul style="list-style-type: none"> <li>• Het kinderslot op het apparaat is geactiveerd. Houd tegelijkertijd de "<b>Reinigingsknop</b>"  en de "<b>Gladstrijkknop</b>"  gedurende 3 seconden ingedrukt om dit te ontgrendelen.</li> <li>• Schakel de stroom uit, controleer of de vier steunvoeten waterpas staan en schakel de stroom vervolgens weer in.</li> </ul>
Apparaat stopt met werken na nadat het verplaatsen van de basis van de kattenbak	<ul style="list-style-type: none"> <li>• Gebruik de app om de slimme kattenbakschakelaar in de instellingeninterface uit te zetten en zet deze daarna weer aan.</li> <li>• Schakel de stroom uit, controleer of de vier steunvoeten waterpas staan en schakel de stroom vervolgens weer in.</li> </ul>
Continue weergave van de kattenbak	<ul style="list-style-type: none"> <li>• Schakel de stroom uit, controleer of de vier steunvoeten waterpas staan en schakel de stroom vervolgens weer in.</li> </ul>
Apparaat niet gevonden tijdens het zoeken	<ul style="list-style-type: none"> <li>• Controleer of de wifi-, Bluetooth- en locatiefuncties van de telefoon zijn ingeschakeld. Zorg ervoor het gebruik maakt van een <b>2.4G</b>-netwerk en het naar behoren werkt. Blijf dicht bij het apparaat en de router. Zorg er ook voor dat het apparaat opgeladen wordt met de originele oplader.</li> </ul>
Apparaat is gevonden maar de verbinding komt niet tot stand	<ul style="list-style-type: none"> <li>• Controleer of de wifi-, Bluetooth- en locatiefuncties van de telefoon zijn ingeschakeld. Zorg ervoor het gebruik maakt van een <b>2.4G</b>-netwerk en het naar behoren werkt. Blijf dicht bij het apparaat en de router. Zorg er ook voor dat het apparaat opgeladen wordt met de originele oplader.</li> </ul>
Overige elektronische mankementen	<ul style="list-style-type: none"> <li>• Neem contact op met de klantenservice voor ondersteuning.</li> </ul>

# GARANTIE

Klantnaam		Telefoonnummer	
Adres			
Productnummer		Aankoopdatum	
Ordernummer			
Reden voor retourneren of omruilen			

**Flamingo Pet Products biedt een garantie van 2 jaar vanaf de aankoopdatum.** Wanneer er binnen 24 maanden kwaliteitsproblemen optreden en deze door ons bedrijf worden geverifieerd, komt het product in aanmerking voor garantieservice. De volgende gevallen worden niet gedekt door de garantie:

1. Schade veroorzaakt door het niet gebruiken, onderhouden en bewaren van het apparaat volgens de voorschriften van de gebruikte handleiding.
2. Schade die veroorzaakt is door onjuiste reparatie door een onbevoegde reparateur.
3. Schade veroorzaakt door overmacht, natuurlijke factoren of menselijke factoren.
4. Schade veroorzaakt door het gebruik van de voedingsspanning die niet overeenkomt met de specificaties op het typeplaatje van het product.
5. Normale vervaging, slijtage en verbruik van het product tijdens het gebruik worden niet gedekt door de garantie.

# PRÉSENTATION DU PRODUIT

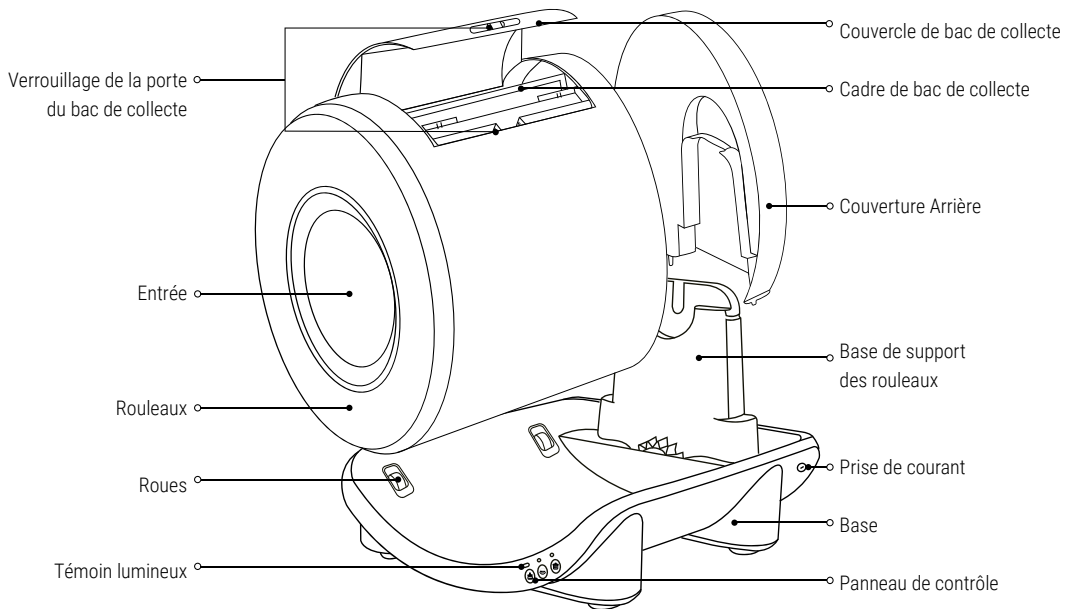

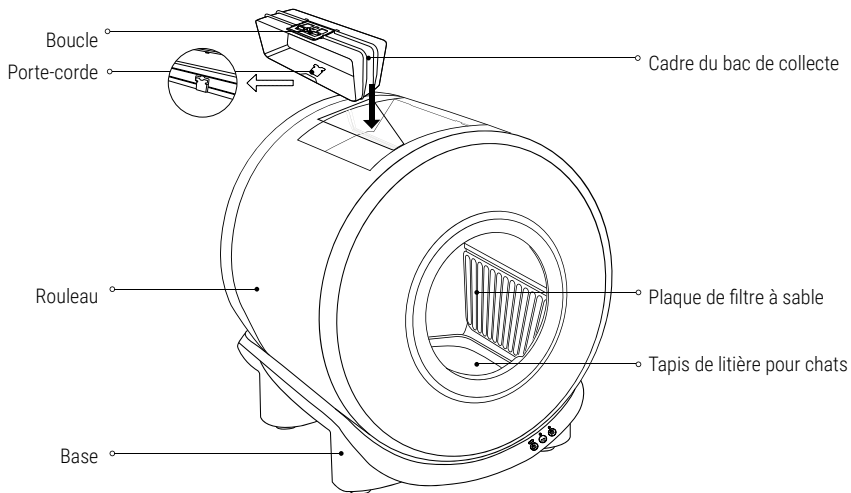

Modèle	561962 - Atlas	Capacité de charge maximale	15kg
Taille	52x49x56cm	Capacité maximale de litière	4L
Tension nominale	12V --- 1A	Puissance nominale	12W
<b>CE</b>	RED 2024/53/EU	Convient pour les litières agglomérantes pour chats	

# LISTE DES PRODUITS

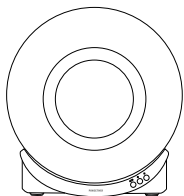

Appareil principal

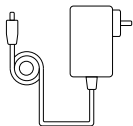

Adaptateur électrique

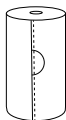

1 rouleau de sacs  
à déchets

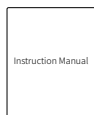

Mode d'emploi

## Note :

- L'adaptateur électrique est emballé dans une petite boîte.
- Ne pas jeter l'emballage avant la fin du processus d'installation.

# INSTALLATION

## • Installation et démontage de l'appareil principal

1. Déballez et retirez l'appareil.
2. Placez l'appareil sur une surface plane et dure, puis placez le rouleau horizontalement sur la base de support du rouleau de l'unité principale. Insérez le couvercle arrière dans la fente de la base à l'extrémité.

Note : Lors du démontage de l'appareil, soulevez d'abord le couvercle arrière, comme indiqué par (1) et (2), puis soulevez le rouleau.

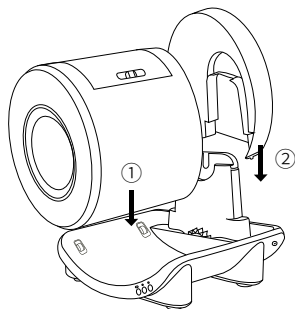

(Instructions de montage)

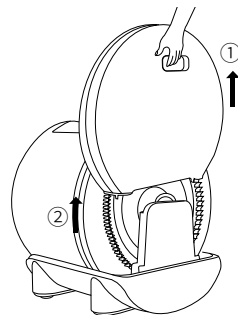

(Instructions de démontage)

3. Veuillez ajouter de la litière pour chats avant de brancher l'appareil, puis attendez qu'il se mette en place automatiquement.

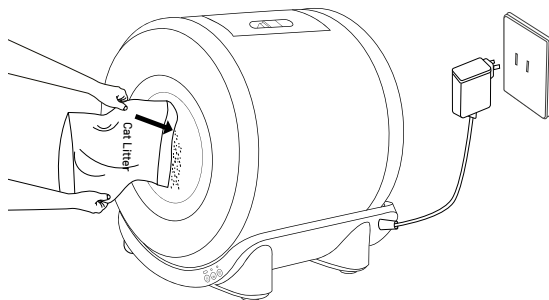

## • Installation du sac à déchets

A. Pressez le bouton de la porte du bac de collecte pour déverrouiller et ouvrir le couvercle du bac.

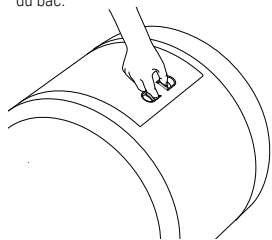

B. Soulevez le cadre du bac de collecte.

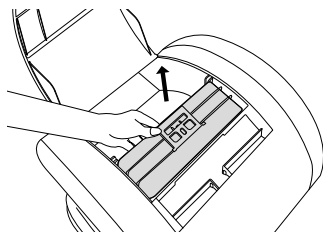

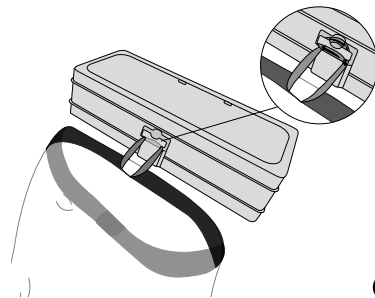

C. Tirez sur la ficelle du sac poubelle et accrochez-le au porte-corde. Il est recommandé de l'enrouler une fois pour le resserrer.

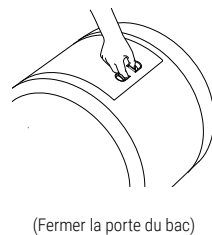
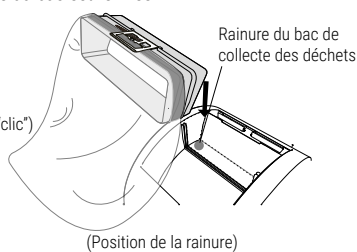
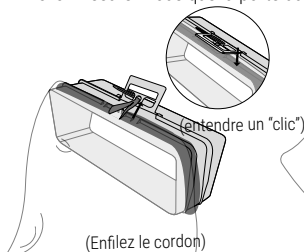

4. Soulevez la boucle, faites passer le cordon du sac à déchets par le trou et serrez le sac autour du cadre de collecte des déchets. Appuyez sur la boucle pour fixer le sac, puis insérez le cadre dans la rainure, en appuyant fermement jusqu'à ce que vous entendiez un "clic". Assurez-vous que la porte du bac est fermée.



## • Vider et remplacer la litière pour chats

1. Avant de vider ou de remplacer la litière, assurez-vous que le sac à déchets à l'intérieur de la poubelle est correctement installé et qu'il y a suffisamment d'espace pour vider la litière. (Il est recommandé de vider à l'avance tous les déchets contenus dans le sac à déchets afin d'éviter qu'ils ne se bloquent.)
2. Appuyez sur le bouton «Vider»  et maintenez-le enfoncé pendant 3 secondes, ou cliquez sur l'icône «Vider la litière»  dans l'app pour effectuer la fonction de vidage de la litière.
3. Veuillez attendre que l'appareil vide la litière. Après avoir entendu un « bip » et que l'appareil se soit mis en pause, videz la litière pour chats du bac de collecte des déchets, remplacez le sac à déchets et ajoutez de la nouvelle litière pour chats dans le rouleau.
4. Après avoir ajouté une nouvelle litière, cliquez sur le bouton «Smooth»  sur l'appareil, ou cliquez sur confirmer dans l'app pour terminer l'opération de vidage de la litière, et l'appareil reprendra son fonctionnement.

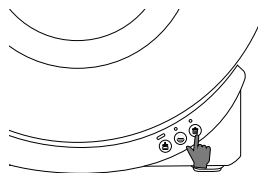

(Appuyer et maintenir pendant 3 secondes jusqu'à ce qu'un "bip" se fasse entendre)

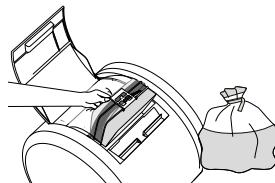

(Remplacer le sac à déchets)

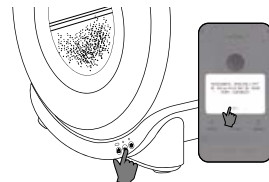

(Lisser la litière et reprendre l'opération)

## AIDEZ LES CHATS À S'ADAPTER À L'APPAREIL

Pour aider les chats à s'adapter plus rapidement à l'utilisation de cet appareil, voici quelques suggestions pour les quelques chats qui pourraient avoir des difficultés au début :

1. Placez cet appareil à côté de l'ancien bac à litière du chat (sans déplacer l'ancien bac) et saupoudrez un peu de la vieille litière de l'ancien bac sur la nouvelle litière dans cet appareil. Les chats curieux peuvent explorer le nouvel appareil en quelques jours.
2. Si le chat n'est toujours pas intéressé, utilisez de l'herbe à chat ou les friandises ou objets préférés du chat pour le guider vers le nouvel appareil.
3. Pensez à ajouter de la litière spécialement conçue pour apprendre aux chats à utiliser le bac à litière à l'intérieur de cet appareil.
4. Lors de la transition vers ce dispositif, il est conseillé de ne pas changer la marque/le type de litière utilisé précédemment, car cela peut créer une résistance et de l'anxiété chez les chats.
5. Pour les chats timides, lors de l'introduction initiale de l'appareil, éteignez-le et réintroduisez-le progressivement une fois que le chat s'est adapté.
6. Évitez de nettoyer l'ancien bac à litière, car les chats préfèrent naturellement une litière propre. Une litière de plus en plus sale signale aux chats qu'ils doivent chercher un endroit plus propre pour faire leurs besoins.
7. Une fois que le chat commence à utiliser cet appareil, retirez rapidement l'ancien bac à litière.

## NETTOYAGE DU PRODUIT

Étapes de nettoyage régulier

### 1. Un seul clic pour vider la litière pour chat

Reportez-vous aux étapes de la section **"\* Vider et Remplacer la Litière pour Chats"** pour vider la litière, puis débranchez l'appareil.

### 2. Retirer le couvercle arrière et le rouleau dans l'ordre

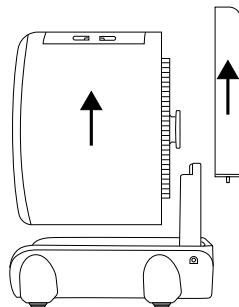

### 3. Nettoyez les composants

- (1) Après avoir nettoyé la plaque du filtre à sable, le couvercle arrière et le rouleau, assurez-vous que tous les composants sont complètement secs avant de les remonter pour utilisation (le couvercle arrière, le rouleau et la plaque du filtre à sable peuvent être lavés directement).
- (2) La surface extérieure de la base peut être nettoyée avec un chiffon humide (la base contient des composants électroniques et ne peut pas être lavée directement avec de l'eau).

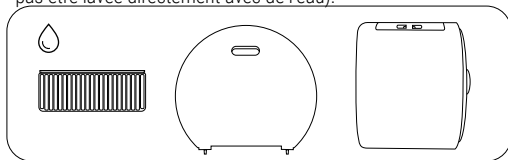

Ces articles peuvent être lavés. Veillez à ce que tous les composants soient complètement secs avant de les réassembler pour les utiliser.

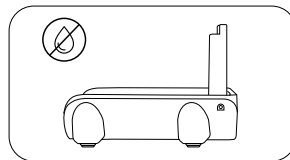

(Lisser la litière et reprendre l'opération)

### Retirez la plaque filtrante :

- (1) Tenir la partie supérieure de la plaque du filtre à sable et la soulever légèrement vers l'avant pour la plier, tout en utilisant une autre main pour détacher la plaque du filtre à sable de la fente.

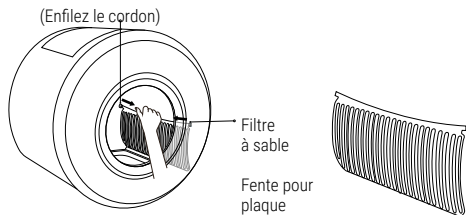

(Retirez de la fente)

(Courbez légèrement la planche du filtre à sable)

### Installez la plaque filtrante :

- (1) Insérer une extrémité de la plaque du filtre à sable dans la fente, plier la plaque du filtre à sable, puis insérer l'autre extrémité dans la fente.

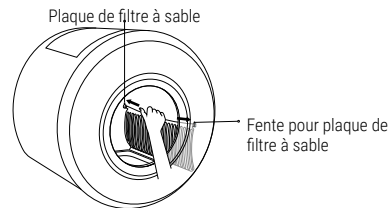

(Insérez dans la fente)

### 4. Après nettoyage et séchage

Suivez les instructions relatives à " l'installation et au démontage de l'appareil principal ", à " l'installation du sac à déchets et à " la vidange et au remplacement de la litière pour chats " pour remonter l'appareil et rebrancher l'alimentation.

# TÉMOINS D'ÉTAT ET FONCTIONS DES BOUTONS

## Boutons de l'appareil :

Bouton Nettoyage

Bouton Lisser

Bouton vider

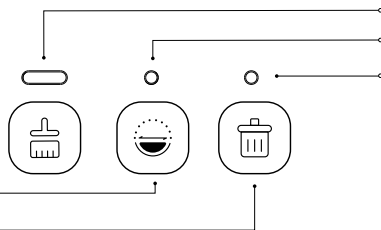





















## Témoin lumineux :

Témoin Lumineux d'Alimentation

Témoin Lumineux du Système







Témoin Lumineux WiFi

 Alimentation témoin lumineux	<p><b>La Lumière Blanche</b> Clignote Rapidement 3 Fois  : L'appareil est verrouillé (en mode protection enfant).</p>
	<p><b>La Lumière Blanche</b> reste allumée  : L'appareil fonctionne normalement.</p>
	<p><b>La Lumière Blanche</b> Clignote  : L'appareil est en cours de restauration.</p>
 Système témoin lumineux	<p><b>La Lumière Verte</b> Clignote  : L'appareil nettoie la litière.</p>
	<p><b>La Lumière Verte</b> Reste allumée  : Le processus de nettoyage de la litière est interrompu.</p>
	<p><b>La Lumière Bleue</b> Clignote  : L'appareil lisse la litière pour chats.</p>
	<p><b>La Lumière Bleue</b> Reste allumée  : Le processus de lissage de la litière pour chats est interrompu.</p>
	<p><b>La Lumière Blanche</b> Reste allumée  : L'appareil vide la litière pour chat.</p>
<p><b>La Lumière Blanche</b> Reste allumée  : Le processus de vidange de la litière pour chats est interrompu.</p>	<p><b>La Lumière Rouge</b> Clignote  :</p> <ol style="list-style-type: none"> <li>1. Pression externe détectée alors que l'appareil est en fonctionnement</li> <li>2. Des animaux s'approchent de l'appareil pendant son fonctionnement</li> <li>3. Le couvercle arrière ou le rouleau n'est pas installé correctement</li> </ol>
	<p><b>Les Lumières Rouge et Verte Clignent Alternativement:</b> Le fonctionnement du rouleau est obstrué. Veuillez vérifier !</p>

 WiFi témoin lumineux	<b>La Lumière Bleue</b> Clignote rapidement  : le mode d'appairage Bluetooth est activé.
	<b>La Lumière Bleue</b> Clignote lentement  : le mode d'appairage AP (Acces point) est activé.
	<b>La Lumière Bleue</b> Est éteinte  : L'appareil a été connecté au WIFI.
 Alimentation témoin lumineux +  Système témoin lumineux	<b>Les Lumières Blanches</b> les deux clignotent  : la litière a été vidée. Veuillez remplacer le sac à déchets et ajouter de la nouvelle litière. Appuyez ensuite sur le "Bouton Lisser"  pour reprendre l'opération.

Lors de la première utilisation de l'appareil, dans les 3 premières minutes avant le démarrage, l'appareil passe automatiquement en mode d'appairage Bluetooth • Dans les 3 minutes qui suivent, une fois que l'appareil s'est connecté au réseau, le voyant WIFI s'éteint.  
 • Si l'appareil perd soudainement la connexion au réseau ou ne parvient pas à se connecter au réseau WIFI, le voyant WIFI continue de clignoter en bleu.

## • Fonctions des boutons

 Bouton Nettoyage	<p><b>Poussez sur</b> le Bouton Nettoyage : Lance le processus de nettoyage de la litière du chat.  <b>Poussez à nouveau</b> pour interrompre/reprendre le processus de nettoyage.</p> <p><b>Appuyez et maintenez</b> le bouton Nettoyage et maintenez-le enfoncé pendant 3 secondes au cours du processus de nettoyage :          Annule le nettoyage et l'appareil se remet automatiquement en marche.</p>
 Bouton Lisser	<p><b>Cliquez sur</b> le Bouton Lisser : Lance le processus de lissage de la litière pour chats.  <b>Cliquez à nouveau</b> pour interrompre/reprendre le processus de lissage.</p> <p><b>Appuyez et maintenez</b> le bouton Lisser pendant 3 secondes durant le processus de lissage :          Annule le lissage et l'appareil se remet automatiquement en marche.</p>
 Bouton Vider	<p><b>Appuyez et maintenez</b> le bouton Vider pendant 3 secondes : Démarre le processus de vidange de la litière pour chats.          Cliquez à nouveau pour interrompre/reprendre le processus de vidange.</p> <p><b>Appuyez et maintenez</b> le bouton Vider pendant 3 secondes au cours du processus de vidange :          Annule la vidange et l'appareil se remet automatiquement en marche.</p>
 Bouton Nettoyage +  Bouton Vider	<p>Appuyez et maintenez <b>simultanément</b> le <b>Bouton Nettoyage + Bouton Vider</b> pendant 8 secondes : Réinitialise l'appareil et la fonction WIFI aux paramètres d'usine.</p>
 Bouton Nettoyage +  Bouton Lisser	<p>Pressez simultanément <b>et maintenez</b> le <b>Bouton Nettoyage + Bouton Lisser</b> pendant 3 secondes : Verrouille/déverrouille l'appareil. (L'interrupteur de protection de la sécurité enfant doit être activé dans l'app)</p>

# CONFIGURATION DE L'APP

## • Téléchargez l'app

### • Pour les utilisateurs Android

1. Scannez le code QR pour télécharger et installer l'application
2. Utilisez "Google Play Store" pour rechercher et télécharger l'application.

### • Pour les utilisateurs Apple

1. Scannez le code QR pour télécharger et installer l'application.
2. Utilisez "Apple Store" pour rechercher et télécharger l'application.



Téléchargez l'application

## • Enregistrez-vous et connectez-vous

## • Connexion au réseau :

### 1. Configuration du réseau Bluetooth (Le témoin bleu de l'indicateur WIFI clignote rapidement)

- Après avoir mis l'appareil sous tension, appuyez simultanément sur le "**bouton nettoyage**" (🧼) et le "**bouton vider**" (🚽) pendant 8 secondes. La lumière bleue du témoin WIFI **clignote rapidement**, indiquant que l'appareil est entré en mode d'appairage Bluetooth. Veuillez exécuter l'APP et permettez au **Bluetooth** 📶 de se connecter sur votre téléphone.
- Lancez l'application et appuyez sur **Ajouter un appareil** (+) sur la page d'accueil. Attendez que l'appareil soit détecté jusqu'à ce que le message "Appareil détecté..." apparaisse, puis cliquez sur "**ajouter**". Sinon appuyez sur l'icône "**Toilette pour chat**" et suivre les instructions pour connecter l'appareil.

### 2. Configuration de l'appairage du hotspot

(Le témoin bleu de l'indicateur WIFI clignote lentement)

- Lancez l'application et cliquez sur **Ajouter un appareil** (+). Sur la page ajout d'appareil, appuyez sur l'icône "**Toilette pour chat**" puis passez en mode "**Hotspot Pairing**" et suivez les instructions à l'écran.
- Choisissez le réseau WIFI de l'appareil (ne prend en charge que le réseau 2.4G).
- Le témoin lumineux doit **clignoter lentement en bleu** pendant le hotspot pairing.
- Allez à la page d'ajout de dispositif, cliquez sur l'icône "**Toilette pour chat**".
- Suivez les instructions qui s'affichent à l'écran pour connecter l'appareil.

# ATTENTION

- Veuillez suivre scrupuleusement ce manuel pour l'installation et l'utilisation de cet appareil.
- Cet appareil n'est pas destiné à être utilisé par des enfants, sauf s'ils sont surveillés ou guidés par une personne responsable de leur sécurité.
- Les enfants doivent être surveillés afin de s'assurer qu'ils n'utilisent pas cet appareil comme un jouet.
- Le nettoyage et l'entretien ne doivent pas être effectués par des enfants sans surveillance.
- Cet appareil convient uniquement aux chats âgés de 6 mois et plus, pesant plus de 1,5 kg.
- L'utilisation de cet appareil est interdite aux chattes enceintes, qui mettent bas ou qui allaitent, afin d'éviter tout danger potentiel pour les chatons qui naissent ou qui sont laissés dans le bac à litière.
- L'appareil contient un capteur de poids. Lorsque vous déplacez l'appareil, soulevez-le et posez-le délicatement. Si l'appareil ne fonctionne plus après avoir été déplacé, veuillez utiliser l'application mobile pour éteindre l'interrupteur intelligent du bac à litière, puis le rallumer pour le réinitialiser. Il est également possible de débrancher l'appareil et de le rebrancher pour le réinitialiser.
- Cet appareil doit être placé sur une surface propre, plane et dure. Ne placez pas d'objets sur le rouleau.
- Il est interdit d'immerger ou de tremper la base de cet appareil dans l'eau.
- Veuillez utiliser cet appareil dans un endroit intérieur frais et sec, à l'écart des sources de chaleur, et évitez la lumière directe du soleil.
- Ne placez pas l'appareil dans un environnement à haute température ou à forte humidité.
- Veuillez utiliser l'adaptateur d'origine pour éviter d'endommager l'appareil ou d'entraîner des risques pour la sécurité.
- Ne placez pas d'autres objets sur le fond et les alentours du bac à litière.
- Bien que cet appareil fonctionne à basse tension, il existe un risque d'électrocution si le cordon d'alimentation est endommagé par une morsure. Contactez rapidement le service clientèle si le cordon est endommagé.
- Ne démontez pas et ne réparez pas cet appareil vous-même. En cas de problème lors de l'utilisation, veuillez contacter le service clientèle dans les plus brefs délais.

# DÉPANNAGE

Situations anormales	Méthodes Correspondantes
Le Témoin Lumineux n'est pas allumé	<ul style="list-style-type: none"><li>• Veuillez vous assurer que la litière pour chats est correctement connectée à l'adaptateur, que l'alimentation électrique fonctionne normalement et que l'appareil est en état de démarrage.</li><li>• L'interrupteur du témoin lumineux de l'APP est activé et l'interrupteur du bac à litière intelligent de l'APP est activé.</li></ul>

<p>Témoin Lumineux système : rouge clignotant</p>	<ul style="list-style-type: none"> <li>• Veuillez vérifier si le couvercle arrière de l'appareil est correctement installé.</li> <li>• Des animaux domestiques s'approchent de l'appareil et celui-ci cesse temporairement de fonctionner.</li> <li>• Le rouleau n'est pas installé correctement, veuillez débrancher l'alimentation et vous assurer que le rouleau est installé correctement.</li> </ul>
<p>Témoin lumineux Système : clignote alternativement en rouge et en vert</p>	<p>Le fonctionnement de l'appareil est entravé</p> <ul style="list-style-type: none"> <li>• veuillez vérifier que le rouleau et la porte du bac de collecte des déchets sont correctement installés.</li> <li>• Veillez à ce que l'engrenage de la transmission ne soit pas obstrué.</li> <li>• Veuillez vous assurer que le couvercle arrière est correctement installé et qu'il n'y a pas d'obstacles au-dessus de la base ou sur les roues, qui empêchent le rouleau de fonctionner.</li> </ul>
<p>Indicateur d'alimentation lumière blanche clignote rapidement 3 fois mais le rouleau ne fonctionne pas</p>	<ul style="list-style-type: none"> <li>• La sécurité enfant de l'appareil est activée. Veuillez appuyer simultanément sur les touches <b>"Bouton Nettoyage"</b> (🧹) et le <b>"Bouton Lisser"</b> (🌀) pendant 3 secondes pour déverrouiller.</li> </ul>
<p>Les Boutons ne Réagissent Pas</p>	<ul style="list-style-type: none"> <li>• L'appareil est verrouillé en mode sécurité enfants. Veuillez appuyer simultanément sur les touches <b>"Bouton Nettoyage"</b> (🧹) et <b>"Bouton Lissage"</b> (🌀) pendant 3 secondes pour déverrouiller.</li> <li>• Débranchez l'appareil, assurez-vous que les quatre pieds de support sont à niveau, puis rebranchez l'appareil.</li> </ul>
<p>Device Malfunction After Dysfonctionnement de l'Appareil Après Avoir Déplacé le Bac à Litière</p>	<ul style="list-style-type: none"> <li>• Veuillez utiliser l'application pour désactiver l'interrupteur du bac à litière intelligent dans l'interface des paramètres, puis rallumez-le.</li> <li>• Débranchez l'appareil, assurez-vous que les quatre pieds de support sont à niveau, puis rebranchez l'appareil.</li> </ul>
<p>Affichage en Continu de la Litière pour Chat</p>	<ul style="list-style-type: none"> <li>• Débranchez l'appareil, assurez-vous que les quatre pieds de support sont à niveau, puis rebranchez l'appareil.</li> </ul>
<p>Appareil non Détecté Durant la Recherche</p>	<ul style="list-style-type: none"> <li>• Assurez-vous que les fonctions Wi-Fi, Bluetooth et de localisation du téléphone sont activées. Assurez-vous que le réseau <b>2.4G</b> est utilisé et qu'il fonctionne correctement. Restez à proximité de l'appareil et du routeur, et assurez-vous que l'appareil est alimenté par l'adaptateur d'origine.</li> </ul>
<p>L'appareil est Détecté Mais la Connexion Échoue</p>	<ul style="list-style-type: none"> <li>• Assurez-vous que les fonctions Wi-Fi, Bluetooth et de localisation du téléphone sont activées. Assurez-vous que le réseau <b>2.4G</b> est utilisé et qu'il fonctionne correctement. Restez à proximité de l'appareil et du routeur, et assurez-vous que l'appareil est alimenté par l'adaptateur d'origine.</li> </ul>
<p>Autres Dysfonctionnements Électriques</p>	<ul style="list-style-type: none"> <li>• Veuillez contacter le service clientèle pour obtenir de l'aide.</li> </ul>

# GARANTIE

Nom du Client		Numéro de téléphone	
Adresse			
N° de Produit		Date d'achat	
Commande N°			
Motif du retour ou de l'échange			

**Flamingo Pet Products est garanti pendant 2 ans à compter de la date d'achat.** Si des problèmes de qualité surviennent dans les 24 mois et sont vérifiés par notre société, le produit peut bénéficier d'un service de garantie. Les raisons suivantes ne sont pas couvertes par la garantie :

1. Les dommages causés par une utilisation, un entretien et un stockage non conformes aux exigences du manuel d'utilisation.
2. Les dommages causés par une réparation incorrecte effectuée par un technicien non agréé.
3. Les dommages causés par des cas de force majeure, des facteurs naturels ou des facteurs humains.
4. Les dommages causés par une tension d'alimentation ne correspondant pas aux spécifications de la plaque signalétique du produit.
5. La décoloration, l'usure et la détérioration normales du produit au cours de son utilisation ne sont pas couvertes par la garantie.

# PRODUKTVORSTELLUNG

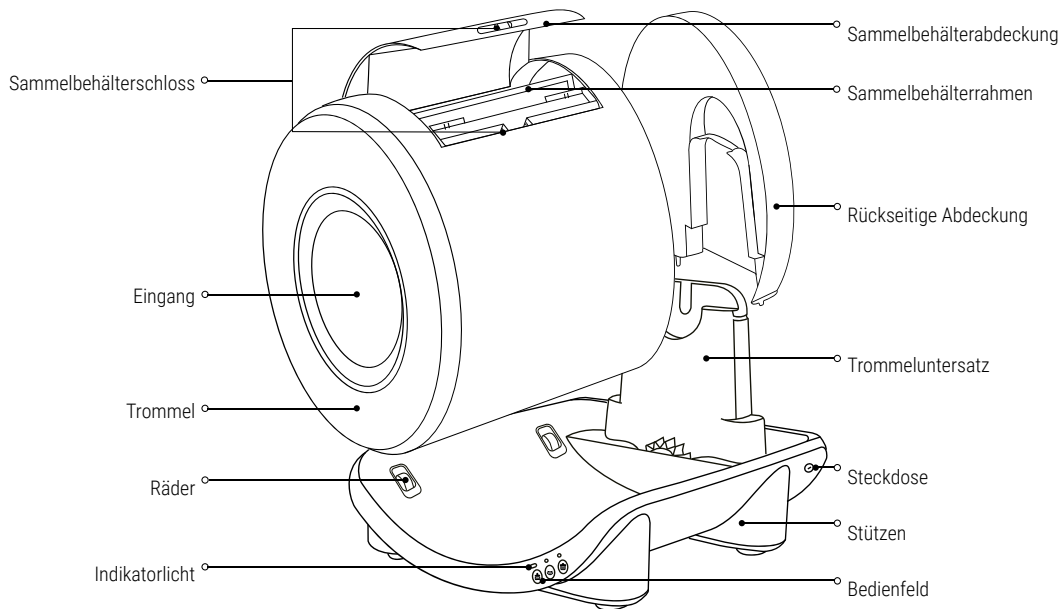

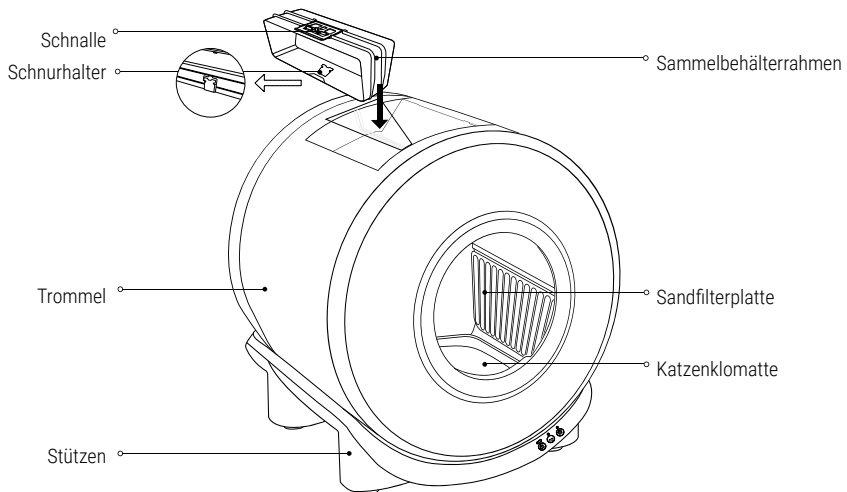

Modell	561962 - Atlas	Maximale Tragfähigkeit	15 kg
Maße	52x49x56 cm	Max. Kapazität Katzenstreu	4 L
Nominalspannung	12V --- 1A	Nennleistung	12W
<b>CE</b>	RED 2024/53/EU	Geeignet für klumpendes Katzenstreu	

# PRODUKTLISTE

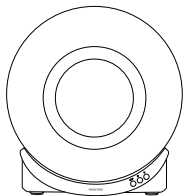

Hauptgerät

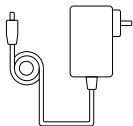

Stromanschluss

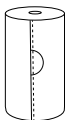

1 Rolle Abfallbeutel



Bedienungsanleitung

## Hinweis:

- Das Stromkabel ist in einer kleinen Schachtel verpackt.
- Entsorgen Sie die Verpackung nicht, bis die Einrichtung beendet ist.

# INSTALLATION

## • Installation und Demontage des Hauptgerätes

1. Packen Sie das Gerät aus und nehmen Sie es aus der Verpackung.
2. Stellen Sie das Gerät auf eine flache harte Oberfläche und stellen Sie die Trommel auf die Basis des Hauptgerätes. Stecken Sie die rückseitige Abdeckung in die vorgesehene Halterung am Ende des Untersatzes.

Hinweis: Wenn Sie das Gerät demontieren, heben Sie bitte zunächst die rückseitige Abdeckung wie bei (1) und (2) gezeigt an, ehe Sie die Rollen heben..

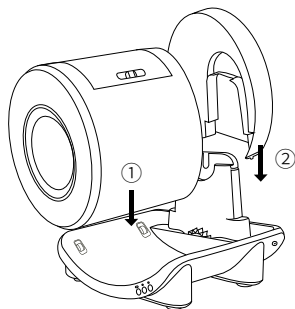

(Montageanleitung)

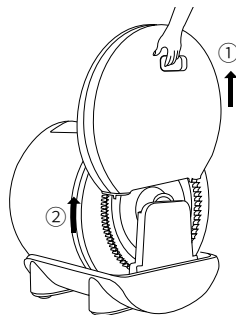

(Demontageanleitung)

3. Bitte geben Sie Katzenstreu hinein, ehe Sie den Strom einschalten und warten Sie, bis sich das Gerät automatisch in Betrieb nimmt.

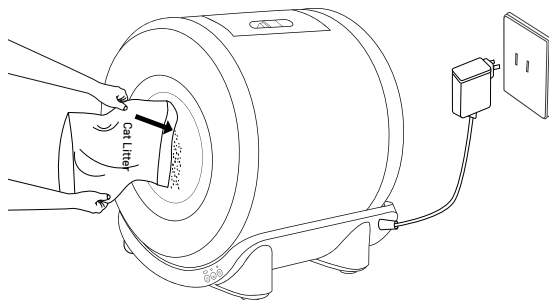

## • Abfallbeutel anbringen

A. Drücken Sie den Türknopf der Sammelbehältertür und öffnen Sie die Abdeckung.

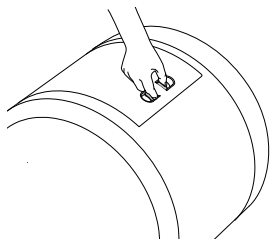

B. Heben Sie den Sammelbehälterrahmen an.

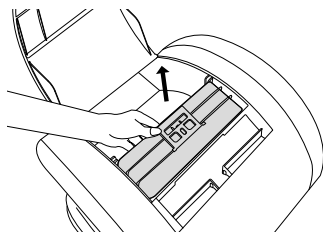

C. Ziehen Sie die Schnur des Abfallbeutel hinaus und hängen Sie sie an den Schnurhalter. Es wird empfohlen, die Schnur einmal herumzwinden, damit sie straffer wird.

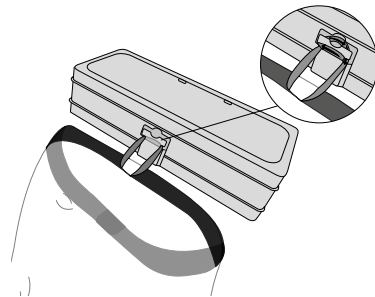

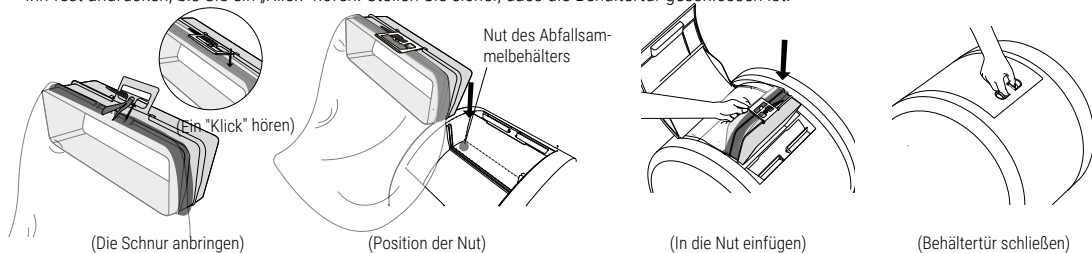

4. Heben Sie die Schnalle an, ziehen Sie die Schnur des Abfallbeutels durch das Loch und befestigen Sie den Beutel um den Rand des Sammelbehälters. Klappen Sie die Schnalle herunter, um den Beutel zu sichern, dann stecken Sie dann den Rahmen in die Nut ein, indem Sie ihn fest andrücken, bis Sie ein „Klick“ hören. Stellen Sie sicher, dass die Behältertür geschlossen ist.



## • Katzenstreu entleeren und austauschen

1. Stellen Sie sicher, dass der Abfallbeutel innerhalb des Abfallsammelbehälters richtig installiert wurde und genug Platz zum Entleeren der Katzenstreu vorhanden ist, ehe Sie die Katzenstreu entfernen oder austauschen. (es wird empfohlen, den gesamten Abfall innerhalb des Abfallbeutels vorab zu entfernen, um Verstopfungen zu vermeiden.)

2. Drücken und halten Sie die Taste **„Entleeren“**  3 Sekunden lang gedrückt oder drücken Sie auf das **„Streu entleeren“**  Symbol in der App, um die die Funktion Katzenstreu entleeren auszuführen.

3. Bitte warten Sie, bis das Gerät die Katzenstreu entfernt hat. Nachdem Sie einen Piepton hören und das Gerät anhält, können Sie die Katzenstreu aus dem Abfallsammelbehälter entnehmen, den Abfallbeutel **„austauschen“**  am Gerät oder drücken Bestätigen in der App,

4. Nachdem Sie neues Katzenstreu hinzugefügt haben, drücken Sie die **„Glätten“ Taste**  am Gerät oder drücken Bestätigen in der App, um den Entleerungsprozess zu beenden und das Gerät wird seine Arbeit wieder aufnehmen.

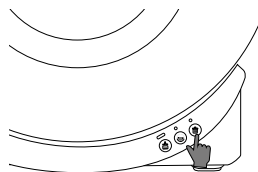

(Drücken und drei Sekunden gedrückt halten, bis ein Piepton ertönt)

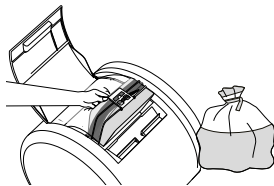

(den Abfallbeutel austauschen)

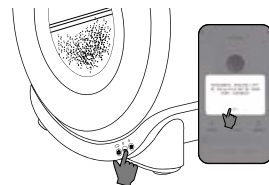

(Katzenstreu glätten und Betrieb wieder aufnehmen)

# KATZEN AN DAS GERÄT GEWÖHNEN

Damit sich Katzen leichter an das Gerät gewöhnen, finden Sie hier einige Vorschläge, wie Sie Ihrer Katze helfen können, wenn sie sich anfangs schwer tut:

1. Stellen Sie das Gerät neben das bisherige Katzenklo (ohne dieses zu bewegen) und verteilen Sie etwas der alten Katzenstreu aus der alten Kiste in der Katzenstreu des neuen Gerätes. Neugierige Katzen werden das neue Gerät innerhalb weniger Tage erkunden.
2. Wenn die Katze weiterhin kein Interesse zeigt, verwenden Sie Katzenminze oder die liebsten Leckerlis Ihrer Katze, um sie in das neue Gerät zu locken.
3. Erwägen Sie, spezielle Katzenstreu zu verwenden, mit dem Sie Ihre Katze zum Nutzen des Katzenklos in diesem Gerät erziehen. Beim Übergang zu diesem Gerät ist es ratsam, die Marke bzw. die Art der bisher genutzten Katzenstreu nicht zu ändern, da dies bei Katzen zu Widerwillen und sogar Ängsten führen kann.
5. Bei schüchternen Katzen sollten Sie den Strom während der ersten Einführungsphase des Gerätes abschalten und erst langsam einführen, wenn sich die Katze an das Gerät gewöhnt hat.
6. Reinigen Sie das alte Katzenklo nicht mehr, da Katzen naturgemäß saubere Katzenstreu vorziehen. Immer stärker verschmutzende Katzenstreu signalisiert der Katze, dass sie nach einem saubereren Ort suchen sollte, um sich zu erleichtern.
7. Sobald die Katze anfängt, das neue Gerät zu benutzen, entfernen Sie das alte Katzenklo.

# PRODUKTREINIGUNG

Die Schritte der regelmäßigen Reinigung

## 1. Ein Klick zum Entleeren der Katzenstreu

Folgen Sie den Schritten wie in "Katzenstreu entleeren & austauschen" beschrieben um die Katzenstreu zu entleeren und schalten Sie den Strom ab.

## 2. Entfernen Sie nacheinander die rückseitige Abdeckung und die Trommel

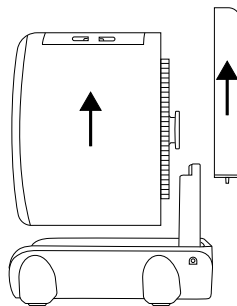

### 3. Einzelteile reinigen

- (1) Nachdem Sie die Sandfilterplatte, die rückseitige Abdeckung und die Trommel gereinigt haben, stellen Sie sicher, dass alle Einzelteile komplett trocken sind, ehe Sie sie für den Gebrauch wieder zusammenfügen (die rückseitige Abdeckung, der Rollen und die Sandfilterplatte können direkt gewaschen werden).
- (2) Die Außenseite der Basis kann mit einem feuchten Tuch abgewischt werden (die Basis enthält elektronische Komponenten und darf nicht direkt mit Wasser gewaschen werden).

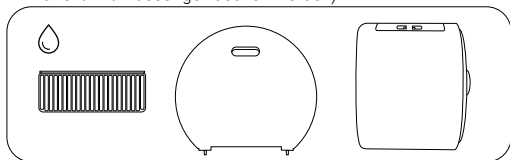

Diese Gegenstände können gewaschen werden. Bitte stellen Sie sicher, dass alle Einzelteile komplett trocken sind, ehe Sie sie wieder zum Gebrauch zusammenfügen.

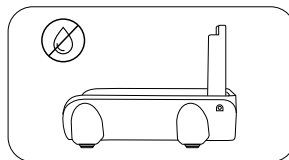

(Katzentreu glätten und Betrieb wieder aufnehmen)

### Die Filterplatte entfernen:

- (1) Nehmen Sie die Sandfilterplatte an der Oberseite in die Hand und heben Sie sie leicht an, damit sie sich nach vorne biegt, während Sie die Sandfilterplatte mit der anderen Hand aus der Halterung lösen.

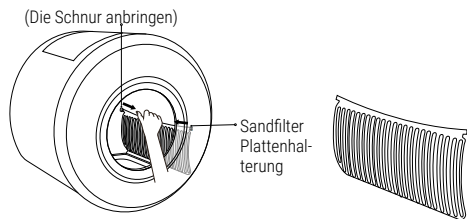

(Aus der Halterung nehmen)

(Leicht gebogene Sandfilterplatte)

### Die Filterplatte installieren:

- (1) Stecken Sie ein Ende der Sandfilterplatte in die vorgesehene Halterung, biegen Sie die Sandfilterplatte leicht und stecken Sie das andere Ende in die Halterung.

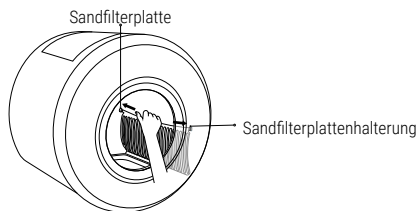

(In die Halterung einfügen)

### 4. Nach dem Waschen und Trocknen

Folgen Sie den Hinweisen zur "Installation und Demontage des Hauptgerätes", "Anbringung des Abfallbeutels" und "Katzentreu entleeren & austauschen" um das Gerät wieder zusammenzufügen und an die Stromversorgung anzuschließen.

# INDIKATORLICHT STATUS UND TASTENFUNKTIONEN









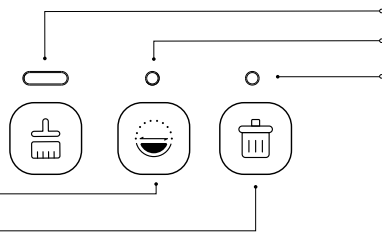



## Indikatorlicht:









- Strom Indikatorlicht
- System Indikatorlicht
- WLAN Indikatorlicht

## Gerätetasten:

- Reinigen Taste
- Glätten Taste
- Entleeren Taste









 Strom Indikatorlicht	<b>Weißes Licht</b> Blinkt dreimal schnell  : Das Gerät ist verriegelt (Kindersicherung aktiv).	
	<b>Weißes Licht</b> durchgängig  : Das Gerät befindet sich im Normalbetrieb.	
	<b>Weißes Licht</b> blinkt  : Das Gerät setzt sich gerade selbst zurück.	
 System Indikatorlicht	<b>Grünes Licht</b> blinkt  : Das Gerät reinigt die Katzenstreu.	
	<b>Grünes Licht</b> durchgängig  : Der Reinigungsprozess pausiert.	
	<b>Blaues Licht</b> blinkt  : Das Gerät glättet die Katzenstreu.	<b>Rotes Licht</b> blinkt  : 1. Druck von außen festgestellt, während sich das Gerät in Betrieb befindet 2. Haustiere nähern sich dem Gerät während des Betriebs 3. Rückseitige Abdeckung oder Trommel wurden nicht richtig installiert
	<b>Blaues Licht</b> durchgängig  : Glätten der Katzenstreu pausiert.	
	<b>Weißes Licht</b> blinkt  : Das Gerät entleert die Katzenstreu.	
<b>Weißes Licht</b> durchgängig  : Der Entleerungsprozess pausiert.		<b>⚠️ Rotes und grünes Licht blinken abwechselnd:</b> Die Bewegung der Trommel wird behindert. Bitte überprüfen!

 WLAN Indikatorlicht	<b>Blaues Licht</b> Blinkt schnell  : Bluetooth Kopplungsmodus ist aktiv.	
	<b>Blaues Licht</b> Blinkt langsam  : AP (Access Point) Kopplungsmodus ist aktiv.	
	<b>Blaues Licht</b> Aus  : Das Gerät wurde mit WLAN verbunden.	
 Strom Indikatorlicht	 System Indikatorlicht	<b>Weißer Lichter</b> beide blinken  : Die Katzenstreu wurde entleert. Bitte tauschen Sie den Abfallbeutel aus und fügen Sie neue Katzenstreu hinzu. Drücken Sie dann die "Glätten" Taste  um den Betrieb wieder aufzunehmen.

Wenn Sie das Gerät zum ersten Mal verwenden, wird es in den ersten drei Minuten vor der Inbetriebnahme automatisch den Bluetooth-Kopplungsmodus aktivieren. • Innerhalb von drei Minuten wird das WLAN-Indikatorlicht erlöschen, sobald sich das Gerät erfolgreich mit dem Netzwerk verbunden hat. • Wenn das Gerät seine Netzwerkverbindung plötzlich verliert oder sich nicht mit dem WLAN verbinden kann, wird das WLAN-Indikatorlicht weiter blau blinken.

## • Tastenfunktionen

 Reinigen Taste	<b>Drücken</b> Sie die Taste "Reinigung" um die Reinigung des Katzenklos zu beginnen. <b>Drücken</b> Sie die Taste erneut, um den Reinigungsprozess zu pausieren/erneut zu starten.	
	<b>Drücken und halten Sie</b> die Taste "Reinigung" für drei Sekunden während des Reinigungsprozesses: Die Reinigung wird beendet und das Gerät setzt sich automatisch zurück.	
 Glätten Taste	<b>Drücken</b> Sie die "Glätten" Taste: Damit wird die Katzenstreu geglättet. <b>Drücken</b> Sie die Taste erneut, um den Glättungsprozess zu pausieren/erneut zu starten.	
	<b>Drücken und halten Sie</b> die Taste "Glätten" für drei Sekunden während des Glättungsprozesses: Das Glätten wird beendet und das Gerät setzt sich automatisch zurück.	
 Entleeren Taste	<b>Drücken und halten Sie</b> die Taste "Entleeren" für drei Sekunden: Die Entleerung der Katzenstreu wird begonnen. Drücken Sie die Taste erneut, um den Entleerungsprozess zu pausieren/erneut zu starten.	
	<b>Drücken und halten Sie</b> die Taste "Entleeren" für drei Sekunden während des Entleerungsprozesses: Die Entleerung wird beendet und das Gerät setzt sich automatisch zurück.	
 Reinigen Taste	 Entleeren Taste	Drücken und halten Sie <b>gleichzeitig</b> die <b>Tasten "Reinigen" und "Entleeren"</b> für acht Sekunden: Setzt das Gerät und die WLAN-Funktion auf die Werkseinstellung zurück.
 Reinigen Taste	 Glätten Taste	Drücken und halten Sie <b>gleichzeitig</b> die <b>Tasten "Reinigen" und "Glätten"</b> für drei Sekunden: Verriegelt/Entsperrt das Gerät. (Der Kindersicherungsschalter muss in der App aktiviert werden)

# APP EINRICHTEN

## • Die App herunterladen

### • Für Android Nutzer

1. Den QR Code scannen und die App herunterladen und installieren
2. Nutzen Sie "Google Play Store" um die App zu suchen und herunterzuladen.

### • Für Apple Nutzer

1. Den QR Code scannen und die App herunterladen und installieren
2. Nutzen Sie "App Store" um die App zu suchen und herunterzuladen.



Die App herunterladen

## • Registrieren und einloggen

## • Netzwerkverbindung:

### 1. Bluetooth Netzwerkeinrichtung (Blaues WLAN-Indikatorlicht blinkt schnell)

- Nach dem Einschalten des Gerätes drücken und halten Sie gleichzeitig die Tasten "**Reinigen**" (🧼) und "**Entleeren**" (🗑️) acht Sekunden lang. Das blaue **WLAN-Indikatorlicht blinkt schnell** um anzuzeigen, dass sich das Gerät im Bluetooth-Kopplungsmodus befindet. Starten Sie die App und aktivieren Sie **Bluetooth** (📶) auf Ihrem Smartphone, um eine Verbindung herzustellen.
- Starten Sie die App und drücken Sie ("**Gerät hinzufügen**") (+) auf der Startseite. Warten Sie bis das Gerät gefunden wurde und die Nachricht ("**Gerät gefunden...**") erscheint, dann drücken Sie auf "hinzufügen". Alternativ können Sie das "**Katzenoilette**"-Icon antippen. Folgen Sie den Anweisungen zur Verbindung des Gerätes.

### 2. Hotspot-Kopplung einrichten

(Blaues WLAN-Indikatorlicht blinkt langsam)





- Starten Sie die App und drücken Sie ("**Gerät hinzufügen**") (+) Auf der Seite Gerät hinzufügen drücken Sie das "**Katzenoilette**"-Icon und wechseln Sie zum "**Hotspot Kopplung**" Modus und folgen Sie den Anleitungen auf dem Bildschirm.
- Wählen Sie das WLAN-Netzwerk des Geräts (nur 2.4G-Netzwerke werden unterstützt).
- Das Indikatorlicht muss **langsam blau leuchten** während der Hotspot-Kopplung.
- Gehen Sie zur Seite Gerät hinzufügen und drücken Sie auf das "**Katzenoilette**"-Icon.
- Folgen Sie den Anweisungen auf dem Bildschirm um das Gerät zu koppeln.

# HINWEIS

- Bitte folgen Sie unbedingt den Anweisungen in dieser Anleitung zur Installation und Verwendung des Gerätes.
- Dieses Gerät ist nicht zur Nutzung durch Kinder vorgesehen, es sei denn, sie werden von jemandem überwacht und angeleitet, der für ihre Sicherheit verantwortlich ist.
- Kinder sollten überwacht werden um sicherzustellen, dass sie dieses Gerät nicht als Spielzeug verwenden.
- Reinigungen und Wartungsarbeiten sollten nicht durch unbeaufsichtigte Kinder ausgeführt werden.
- Das Gerät ist nur für Katzen ab einem Alter von sechs Monaten und einem Gewicht von über 1,5 kg vorgesehen.
- Katzen, die schwanger sind, gerade Kitten geboren haben oder diese säugen, dürfen das Gerät nicht benutzen um das Risiko auszuschließen, dass Kitten im Katzenklo geboren oder zurückgelassen werden.
- Das Gerät ist im Inneren mit einem Gewichtssensor ausgestattet. Wird das Gerät bewegt, sollte es sanft hochgehoben und abgestellt werden. Ist das Gerät nach dem Bewegen nicht funktionsfähig, nutzen Sie die bitte die mobile App um den Smart Switch des Katzenklos abzuschalten und wieder einzuschalten, um einen Reset auszuführen. Alternativ trennen Sie es vom Strom und stecken es wieder ein, um einen Reset auszuführen.
- Das Gerät sollte auf einer sauberen, flachen und harten Fläche stehen. Stellen Sie keine Gegenstände auf die Trommel.
- Die Basis des Gerätes darf nicht in Wasser getaucht werden.
- Bitte verwenden Sie das Gerät in einem kalten, trockenen Innenbereich in einigem Abstand zu Hitzequellen und vermeiden Sie direktes Sonnenlicht.
- Stellen Sie das Gerät nicht in einem Bereich mit hohen Temperaturen oder hoher Luftfeuchtigkeit auf.
- Bitte verwenden Sie das originale Stromkabel, um Schäden am Gerät und Sicherheitsrisiken zu vermeiden.
- Stellen Sie keine anderen Artikel auf den Boden oder in der direkten Umgebung des Katzenklos auf.
- Obwohl das Gerät mit niedriger Spannung betrieben ist, besteht stets das Risiko eines elektrischen Schocks, wenn das Stromkabel durch Beißen beschädigt wird. Bitte setzen Sie sich sofort mit dem Kundenservice in Verbindung, wenn das Kabel beschädigt wurde.
- Bitte nehmen Sie das Gerät nicht selbst auseinander oder versuchen Sie es zu reparieren. Sollten während der Nutzung Probleme auftreten, setzen Sie sich bitte möglichst schnell mit dem Kundenservice in Verbindung.

# FEHLERSUCHE

Ungewöhnliche Situationen	Übereinstimmende Methoden
Indikatorlicht aus	<ul style="list-style-type: none"><li>• Stellen Sie sicher, dass das Katzenklo richtig mit dem Adapter verbunden ist, die Stromversorgung normal funktioniert und sich das Gerät im Startmodus befindet.</li><li>• Der Indikatorlichtschalter in der App ist aktiviert und der Smart Litter Box Schalter in der App eingeschaltet.</li></ul>

System Indikatorlicht: blinkt rot	<ul style="list-style-type: none"> <li>• Bitte prüfen Sie, ob die rückseitige Abdeckung richtig installiert ist.</li> <li>• Haustiere nähern sich dem Gerät und es hört zeitweilig auf zu arbeiten.</li> <li>• Die Rollen sind nicht richtig installiert: Bitte stellen Sie die Stromversorgung ab und stellen Sie sicher, dass die Rollen korrekt installiert wurden.</li> </ul>
System Indikatorlicht: blinkt abwechselnd rot und grün	<p>Die Arbeit des Gerätes wird behindert</p> <ul style="list-style-type: none"> <li>• Bitte prüfen Sie, ob die Trommel und der Abfallsammelbehälter richtig installiert sind.</li> <li>• Bitte prüfen Sie ob die Gangschaltung frei von Behinderungen ist.</li> <li>• Bitte prüfen Sie, ob die rückseitige Abdeckung richtig installiert ist und sich oberhalb der Basis oder an den Rädern keine Behinderungen der Trommel befinden.</li> </ul>
Stromindikator weißes Licht blinkt dreimal schnell aber die Trommel funktioniert nicht	<ul style="list-style-type: none"> <li>• die Kindersicherung wurde aktiviert Drücken und halten Sie gleichzeitig die <b>"Reinigen" Taste</b>  und die <b>"Glätten" Taste</b>  drei Sekunden lang, um sie zu deaktivieren.</li> </ul>
Keine Reaktion der Tasten	<ul style="list-style-type: none"> <li>• die Kindersicherung wurde aktiviert Drücken und halten Sie gleichzeitig die <b>"Reinigen" Taste</b>  und die <b>"Glätten" Taste</b>  drei Sekunden lang, um sie zu deaktivieren.</li> <li>• Deaktivieren Sie die Stromversorgung, stellen Sie sicher, dass alle vier Stützfüße eben sind und schließen Sie den Strom wieder an.</li> </ul>
Fehlfunktion des Gerätes nachdem die Basis des Katzenklos bewegt wurde	<ul style="list-style-type: none"> <li>• Bitte nutzen Sie die App, um den Smart Litter Box Schalter in den Einstellungen abzuschalten und dann wieder einzuschalten.</li> <li>• Deaktivieren Sie die Stromversorgung, stellen Sie sicher, dass alle vier Stützfüße eben sind und schließen Sie den Strom wieder an.</li> </ul>
Anhaltende Anzeige Katze erledigt ihr Geschäft	<ul style="list-style-type: none"> <li>• Deaktivieren Sie die Stromversorgung, stellen Sie sicher, dass alle vier Stützfüße eben sind und schließen Sie den Strom wieder an.</li> </ul>
Gerät nicht gefunden bei der Suche	<ul style="list-style-type: none"> <li>• Stellen Sie sicher, dass WLAN, Bluetooth und Standorterkennung des Smartphones aktiviert sind. Stellen Sie sicher dass es ein <b>2.4G</b>-Netzwerk verwendet und korrekt funktioniert. Bleiben Sie nahe am Gerät und Router und stellen Sie sicher, dass das Gerät mit dem originalen Stromkabel betrieben wird.</li> </ul>
Gerät gefunden Aber Verbindung funktioniert nicht	<ul style="list-style-type: none"> <li>• Stellen Sie sicher, dass WLAN, Bluetooth und Standorterkennung des Smartphones aktiviert sind. Stellen Sie sicher dass es ein <b>2.4G</b>-Netzwerk verwendet und korrekt funktioniert. Bleiben Sie nahe am Gerät und Router und stellen Sie sicher, dass das Gerät mit dem originalen Stromkabel betrieben wird.</li> </ul>
Andere elektrische Fehlfunktionen	<ul style="list-style-type: none"> <li>• Bitte wenden Sie an den Kundenservice, um Hilfe zu erhalten.</li> </ul>

# GARANTIE

Kundenname		Telefonnummer	
Adresse			
Produktnummer		Kaufdatum	
Bestellnummer			
Grund für Rückgabe oder Umtausch			

**Für Flamingo Pet Products gilt eine zweijährige Garantie ab dem Kaufdatum.** Sollte es innerhalb von 24 Monaten zu Problemen kommen, die von unseren Unternehmen bestätigt werden, tritt der Garantiefall ein. Die folgenden Gründe fallen nicht unter die Garantie:

1. Schäden, die entstehen, weil die in der Bedienungsanleitung beschriebenen Hinweise zur Benutzung, Wartung und Lagerung nicht befolgt wurden.
2. Schäden, die durch inkorrekte Reparaturen durch nicht befugte Servicetechniker entstehen.
3. Schäden durch Höhere Gewalt, Naturgewalten oder menschliche Einflüsse.
4. Schäden durch fehlerhafte Stromspannung, die nicht zu den auf dem Gerät genannten Spezifikationen passen.
5. Normaler Verschleiß und Gebrauchsspuren des Produktes während der Nutzung werden nicht von der **Garantie gedeckt**.

# INTRODUZIONE AL PRODOTTO

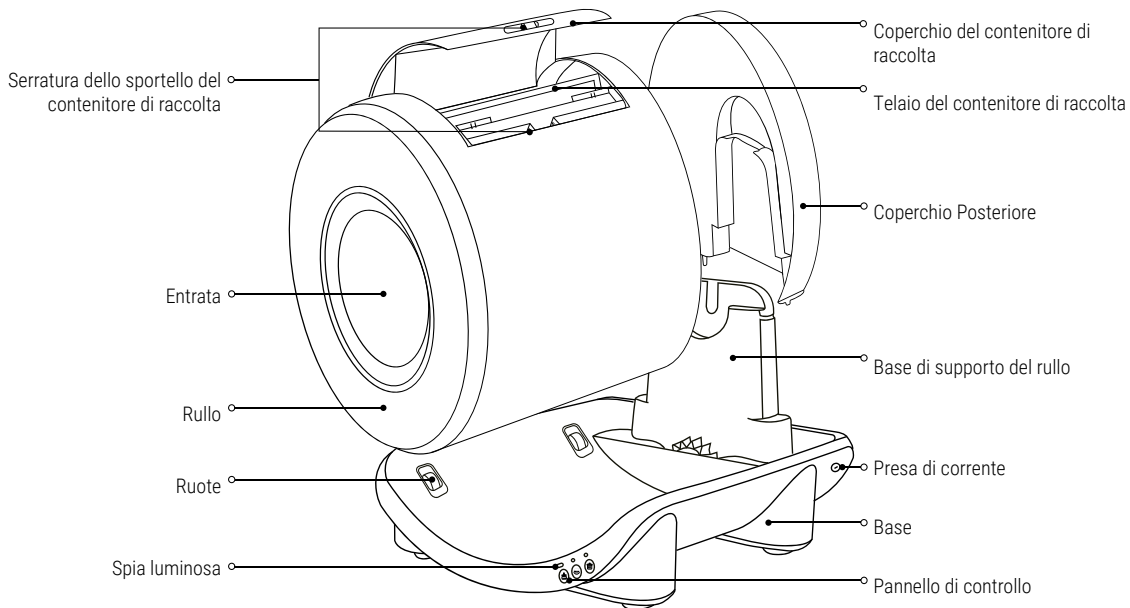

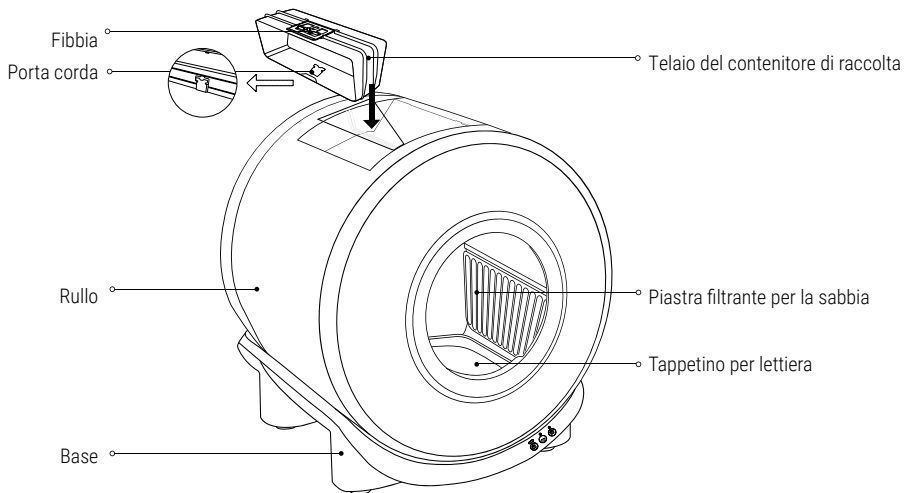

Modello	561962 - Atlas	Capacità di carico massima	15kg
Taglia	52x49x56cm	Capacità massima della lettiera	4L
Tensione nominale	12V --- 1A	Potenza nominale	12W
<b>CE</b>	ROSSO 2024/53/UE	Adatta per lettiere agglomeranti per gatti	

## ELENCO PRODOTTI

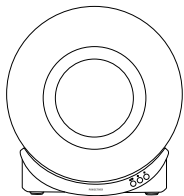

Dispositivo principale

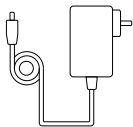

Adattatore di alimentazione

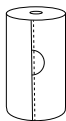

1 rotolo di sacchetti per i rifiuti

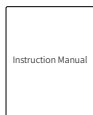

Manuale di istruzioni

### Nota:

- L'adattatore per l'alimentazione è riposto in una piccola scatola.
- Non gettare via l'imballaggio finché il processo d'installazione non è stato completato.

## INSTALLAZIONE

### • Installazione e smontaggio del dispositivo principale

1. Disimballare e rimuovere il dispositivo.

2. Posizionare il dispositivo su una superficie piana e dura, quindi posizionare il rullo orizzontalmente sulla base di supporto del rullo dell'unità principale. Inserire il coperchio posteriore nello slot della base all'estremità.

Nota: quando si smonta il dispositivo, sollevare prima il coperchio posteriore, come indicato da (1) e (2), quindi sollevare il rullo.

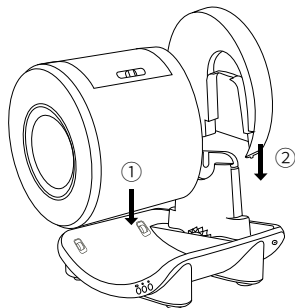

(Istruzioni per il montaggio)

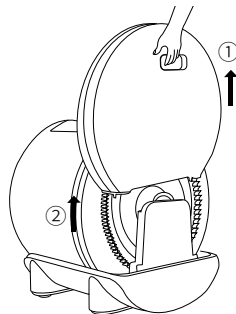

(Istruzioni per lo smontaggio)

3. Aggiungere la lettiera prima di collegare il dispositivo alla corrente, quindi attendere che il dispositivo si configuri automaticamente.

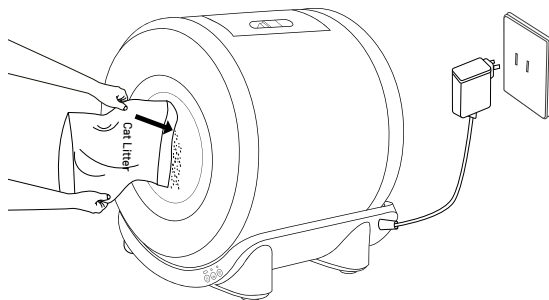

## • Installazione del sacco dei rifiuti

A. Premere il pulsante dello sportello del contenitore di raccolta per sbloccare e aprire il coperchio del contenitore.

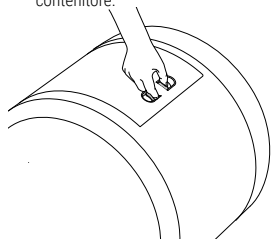

B. Sollevare il telaio del contenitore di raccolta.

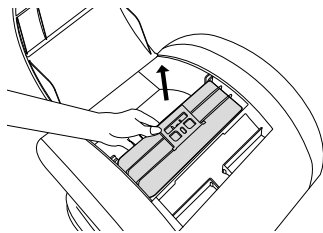

C. Estrarre la corda dal sacchetto della spazzatura e appenderlo al porta corda. Si consiglia di avvolgerlo una volta per stringerlo.

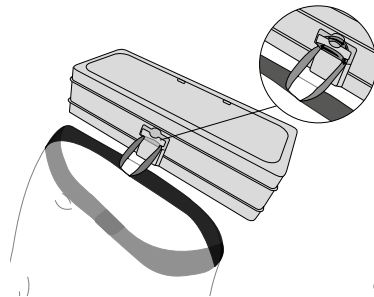

4. Sollevare la fibbia, far passare la corda del sacchetto per i rifiuti attraverso il foro e stringere il sacchetto attorno al telaio di raccolta dei rifiuti. Premere la fibbia verso il basso per fissare il sacchetto, quindi inserire il telaio nella scanalatura, premendo saldamente fino a sentire un 'click'. Assicurarsi che la porta del contenitore sia chiusa.

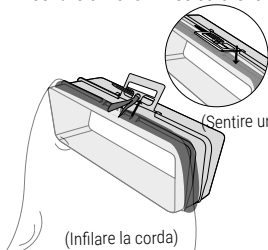

(Infilare la corda)

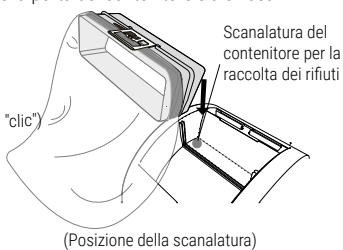

(Posizione della scanalatura)

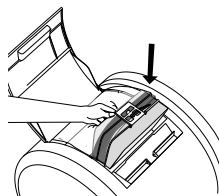

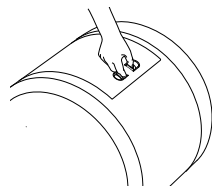

(Inserire nella scanalatura)



(Chiudere lo sportello del contenitore)

## • Svuotamento & sostituzione della lettiera per gatti

1. Prima di svuotare o sostituire la lettiera, assicurarsi che il sacchetto per i rifiuti all'interno del contenitore di raccolta sia correttamente installato e che ci sia spazio sufficiente per svuotare la lettiera. (Si consiglia di svuotare tutti i rifiuti presenti nel sacchetto in anticipo per evitare ostruzioni.)
2. Premere e tenere premuto il **"pulsante Empty"**  per 3 secondi, o cliccare sull'icona **Empty Litter**  nell'APP per avviare la funzione di svuotamento della lettiera.
3. Attendere che il dispositivo svuoti la lettiera del gatto. Dopo aver sentito un "bip" e quando il dispositivo si ferma, svuotare la lettiera dal contenitore di raccolta, sostituire il sacchetto per i rifiuti e aggiungere nuova lettiera nel rullo.
4. Dopo aver aggiunto la nuova lettiera per gatti, cliccare il **"pulsante Smooth"**  sul dispositivo, o cliccare **Conferma** nell'APP per completare lo svuotamento della lettiera, e il dispositivo riprenderà a funzionare.

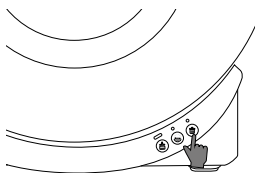

(Premere e tenere premuto per 3 secondi fino a sentire un "bip")

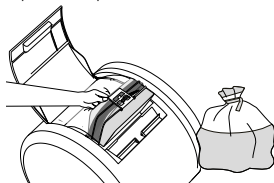

(Sostituire il sacchetto dei rifiuti)

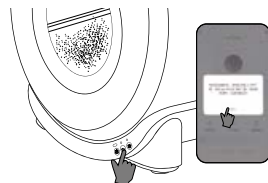

(Livellare la lettiera e ripristinare il funzionamento)

# AIUTA I GATTI AD ADATTARSI AL DISPOSITIVO

Per aiutare i gatti ad adattarsi rapidamente all'uso di questo dispositivo, ecco alcuni consigli per i pochi gatti che inizialmente potrebbero avere difficoltà:

1. Posizionare questo dispositivo accanto alla precedente lettiera del gatto (senza spostare la vecchia scatola) e cospargere un po' di vecchia lettiera dalla scatola precedente sulla nuova lettiera in questo dispositivo. I gatti curiosi potrebbero esplorare il nuovo dispositivo entro pochi giorni.
2. Se il gatto non è interessato, usate dell'erba gatta o i suoi dolci o oggetti preferiti per guidarlo verso il nuovo dispositivo.
3. Si consiglia di aggiungere all'interno del dispositivo una lettiera appositamente studiata per addestrare i gatti a usare la lettiera.
4. Quando si passa a questo dispositivo, è consigliabile non cambiare marca/tipo di lettiera utilizzata in precedenza, poiché questo può creare resistenza e ansia nei gatti.
5. Per i gatti più timidi, quando si introduce per la prima volta questo dispositivo, spegnerlo e reintrodurlo gradualmente una volta che il gatto si è adattato.
6. Evitare di pulire la vecchia lettiera, perché i gatti per natura preferiscono una lettiera pulita. Una lettiera sempre più sporca portai gatti a cercare un posto più pulito dove fare i propri bisogni.
7. Non appena il gatto inizia a usare questo dispositivo, rimuovere subito la vecchia lettiera.

## PULIZIA DEL PRODOTTO

Fasi di pulizia regolare

### 1. Cliccare una volta per svuotare la lettiera

Fare riferimento ai passaggi per "\* Svuotamento & Sostituzione della lettiera per gatti" per svuotare la lettiera del gatto, quindi scollegare la corrente.

### 2. Rimuovere il coperchio posteriore e il rullo in sequenza

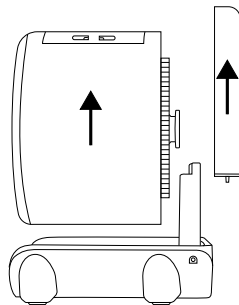

### 3. Pulire i componenti

- (1) Dopo aver pulito la piastra del filtro a sabbia, il coperchio posteriore e il rullo, assicurarsi che tutti i componenti siano completamente asciutti prima di montarli di nuovo per l'uso (il coperchio posteriore, il rullo e la piastra del filtro a sabbia possono essere lavati direttamente).
- (2) La superficie esterna della base può essere pulita con un panno umido (la base contiene componenti elettronici e non può essere lavata direttamente con acqua).

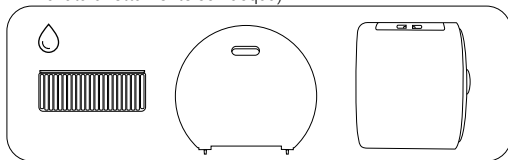

Questi componenti sono lavabili. Assicurarsi che tutti i componenti siano completamente asciutti prima di rimontarli per l'uso.

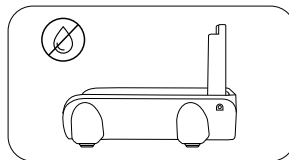

(Livellare la lettiera e ripristinare il funzionamento)

### Rimuovere la piastra filtrante:

- (1) Tenere la parte superiore della piastra filtrante della sabbia e sollevarla leggermente in avanti per piegarla, contemporaneamente usare l'altra mano per staccare la piastra filtrante dalla fessura.

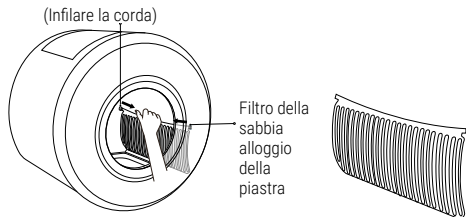

(Rimuoverla dall'alloggio)

(Piegarla Leggermente la piastra filtrante della sabbia)

### Installare la piastra filtrante:

- (1) Inserire un'estremità della piastra filtrante nel suo alloggiamento, piegare la piastra filtrante, quindi inserire l'altra estremità nell'alloggio.

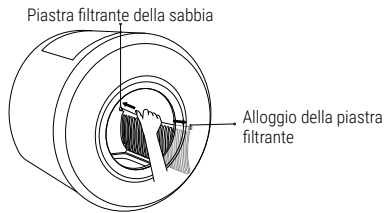

(Posizionarla nell'alloggio)

### 4. Dopo la pulizia e l'asciugatura

Seguire le istruzioni per "Installazione e Smontaggio del Dispositivo Principale", "Installazione del sacchetto dei rifiuti", e "Svuotamento & Sostituzione della Lettiera" per rimontare il dispositivo e ricollegarlo alla corrente.





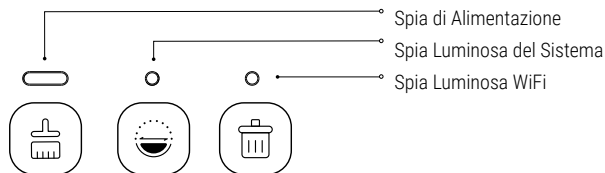







# STATO DELLA SPIA LUMINOSA E FUNZIONI DEI PULSANTI









## Indicatore luminoso:



## Pulsanti del dispositivo:







- Pulsante Clean  
Pulsante Smooth  
Pulsante Empty

 Energia spia luminosa	<b>Spia Bianca</b> Lampeggia Velocemente 3 Volte  : Il dispositivo è bloccato (protezione bambini).	
	<b>Spia Bianca</b> fissa  : Il dispositivo funziona normalmente.	
	<b>Spia Bianca</b> Lampeggiante  : Il dispositivo è in fase di ripristino.	
 Sistema spia luminosa	<b>Spia Verde</b> Lampeggiante  : La pulizia della lettiera è in esecuzione.	
	<b>Spia Verde</b> Fissa  : Il processo di pulizia della lettiera è in pausa.	
	<b>Spia Blu</b> Lampeggiante  : Il dispositivo sta livellando la lettiera.	<b>Spia Rossa</b> Lampeggiante  : 1. Pressione esterna rilevata mentre il dispositivo è in funzione 2. Animali domestici che si avvicinano al dispositivo durante il funzionamento 3. Il coperchio posteriore o il rullo non sono installati correttamente
	<b>Spia Blu</b> Fissa  : Il processo di livellamento della lettiera è in pausa.	
	<b>Spia Bianca</b> Lampeggiante  : Il dispositivo sta svuotando la lettiera.	
<b>Spia Bianca</b> Fissa  : Il processo di svuotamento della lettiera è in pausa.	<b>⚠ Spie Rossa + Verde Lampeggiano Alternate:</b> Qualcosa blocca il funzionamento del rullo. Si prega di controllare!	

	<b>Spia Blu</b> Lampeggia Velocemente  : la modalità di associazione Bluetooth è attiva.
	<b>Spia Blu</b> Lampeggia lentamente  : la modalità di associazione AP (punto di Accesso) è attiva.
	<b>Spia Blu</b> Off  : Il dispositivo è connesso al WIFI.
 	<b>Spie Bianche</b> lampeggiano entrambe  : La lettiera è stata svuotata. Si prega di sostituire il sacchetto dei rifiuti e aggiungere nuova lettiera per gatti. Poi, premere il "Pulsante Smooth"  per riprendere l'operazione.

Quando si utilizza il dispositivo per la prima volta, nei primi 3 minuti prima dell'avvio, il dispositivo entrerà automaticamente in modalità di associazione Bluetooth • Entro 3 minuti, una volta che il dispositivo si connette correttamente alla rete, la spia WIFI si spegnerà. • Se il dispositivo perde improvvisamente la connessione di rete o non riesce a connettersi al WiFi, la spia WiFi continuerà a lampeggiare in blu.

## • Funzioni dei pulsanti

 Pulsante Clean	<b>Cliccare</b> il Pulsante Clean: avvia il processo di pulizia della lettiera. <b>Cliccarlo</b> di nuovo per mettere in pausa/riprendere il processo di pulizia.
	<b>Premere e tenere premuto</b> il Pulsante Clean per 3 secondi durante il processo di pulizia: Annulla la pulizia, e il dispositivo verrà ripristinato automaticamente.
 Pulsante Smooth	<b>Cliccare</b> sul Pulsante Smooth: Avvia il processo di lisciviazione della lettiera per gatti. <b>Cliccarlo</b> di nuovo per mettere in pausa/riprendere il processo di lisciviazione.
	<b>Premere e tenere premuto</b> il Pulsante Smooth per 3 secondi durante il processo di lisciviazione: Annulla il processo di lisciviazione e il dispositivo verrà ripristinato automaticamente.
 Pulsante Empty	<b>Premere e tenere premuto</b> il Pulsante Empty per 3 secondi: Avvia il processo di svuotamento della lettiera. Cliccare nuovamente per mettere in pausa/riprendere il processo di svuotamento.
	<b>Premere e tenere premuto</b> il Pulsante Empty per 3 secondi durante il processo di svuotamento: Annulla lo svuotamento, il dispositivo verrà ripristinato automaticamente.
 Pulsante Clean  Pulsante Empty	Premere e tenere premuti <b>contemporaneamente</b> il <b>Pulsante Clean + Pulsante Empty</b> per 8 secondi: Ripristina le impostazioni di fabbrica del dispositivo e della funzione WIFI.
 Pulsante Clean  Pulsante Smooth	Premere e tenere premuti <b>contemporaneamente</b> il <b>Pulsante Clean + Pulsante Smooth</b> for 3 secondi: Blocca/sblocca il dispositivo. (La funzione del blocco di protezione per i bambini deve essere attivata nell'app)

# CONFIGURAZIONE APP

## • Scaricare l'app

### • Per utenti Android

1. Scansionare il codice QR per scaricare e installare l'app
2. Utilizzare "Google Play Store" per cercare e scaricare l'app



### • Per gli utenti Apple

1. Scansionare il codice QR per scaricare e installare l'app.
2. Utilizzare "App Store" per cercare e scaricare l'app.



Scarica l'app

## • Registrati e accedi

## • Connessione di rete:

### 1. Configurazione della Rete Bluetooth (la spia blu dell'indicatore WIFI lampeggia rapidamente)

- Dopo aver acceso il dispositivo, premere e tenere premuti contemporaneamente il **"pulsante Clean"** (🧼) e il **"pulsante Empty"** (🗑️) per 8 secondi.

La spia blu del WIFI **lampeggia velocemente**, indicando che il dispositivo è entrato in modalità di associazione Bluetooth.

Avvia l'APP e attiva il **Bluetooth** (📶) sul tuo telefono per connetterti.

- Avvia l'app e tocca "Aggiungi Dispositivo" (+) nella homepage. Attendi che il dispositivo venga rilevato fino a quando "Dispositivo Trovato..." non appare, quindi fai clic su "Aggiungi." In alternativa, tocca l'icona "toilette per gatti" e segui le istruzioni per connettere il dispositivo.

## 2. Configurazione dell'associazione Hotspot

(La spia blu dell'indicatore WIFI lampeggia lentamente)

- Esegui l'app e clicca su **"Aggiungi Dispositivo"** (+). Nella pagina aggiungi dispositivo, tocca l'icona "toilette per gatti", per passare alla modalità **"Associazione Hotspot"** e segui le istruzioni sullo schermo.
- Scegli la rete WIFI del dispositivo (supporta solo la rete 2.4G).
- La spia luminosa deve **lampeggiare lentamente in blu** durante l'associazione hotspot.

- Vai alla pagina di aggiunta del dispositivo, clicca sull'icona "toilette per gatti".
- Segui le istruzioni sullo schermo per connettere il dispositivo.

# ATTENZIONE





- Si prega di seguire scrupolosamente questo manuale per l'installazione e l'uso del dispositivo.
- Questo dispositivo non è destinato all'uso da parte dei bambini, a meno che non siano sorvegliati o istruiti da una persona responsabile della loro sicurezza.
- I bambini devono essere sorvegliati per assicurarsi che non utilizzino questo dispositivo come un giocattolo.
- La pulizia e la manutenzione non devono essere eseguite da bambini senza supervisione.
- Questo dispositivo è adatto solo a gatti di età pari o superiore a 6 mesi e di peso superiore a 1,5 kg.
- L'uso di questo dispositivo è vietato alle gatte in gravidanza, durante il parto o l'allattamento per evitare potenziali rischi per i gattini appena nati o lasciati nella lettiera.

Il dispositivo contiene al suo interno un sensore di peso. Quando si sposta il dispositivo, sollevarlo e posizionarlo con cautela. Se il dispositivo non funziona dopo lo spostamento, utilizzare l'app mobile per spegnere l'interruttore smart della lettiera, quindi riaccenderlo per reimpostarlo. In alternativa, scollegarlo dalla corrente e ricollegarlo per ripristinare.

- Questo dispositivo deve essere posizionato su una superficie pulita, piana e dura. Non appoggiare alcun oggetto sul rullo.
- È vietato immergere in acqua o lasciare in ammollo la base di questo dispositivo.
- Utilizzare il dispositivo in un luogo fresco e asciutto, al chiuso, lontano da fonti di calore ed evitare la luce solare diretta.
- Non collocare il dispositivo in un ambiente con temperatura o umidità elevate.
- Si prega di utilizzare l'adattatore originale per evitare di danneggiare il dispositivo o causare rischi per la sicurezza.
- Non posizionare altri oggetti sul fondo e nelle zone intorno alla lettiera.
- Sebbene questo dispositivo funzioni a bassa tensione, sussiste il rischio di scosse elettriche se il cavo di alimentazione viene danneggiato da morsi. Se il cavo risulta danneggiato, contattare immediatamente il servizio clienti.
- Non smontare o riparare questo dispositivo da soli. In caso di problemi durante l'utilizzo, contattare immediatamente il servizio clienti.

## RISOLUZIONE DEI PROBLEMI

Situazioni anomale	Soluzioni Corrispondenti
Spia Luminosa spenta	<ul style="list-style-type: none"><li>• Assicurarsi che la lettiera automatica sia collegata all'adattatore correttamente, che l'alimentazione funzioni normalmente e che il dispositivo sia in stato di avvio.</li><li>• L'interruttore della spia luminosa sull'APP è abilitato; e l'interruttore della lettiera intelligente sull'APP è acceso.</li></ul>

Spia di Sistema Luminosa: rosso lampeggiante	<ul style="list-style-type: none"> <li>• Controllare che il coperchio posteriore del dispositivo sia installato correttamente.</li> <li>• Gli animali domestici si avvicinano al dispositivo e questo smette temporaneamente di funzionare.</li> <li>• Il rullo non è installato correttamente, staccarlo dalla corrente e assicurarsi che il rullo sia installato correttamente.</li> </ul>
Spia di Sistema Luminosa: lampeggia alternativamente in rosso e verde	<p>Qualcosa blocca il funzionamento del dispositivo</p> <ul style="list-style-type: none"> <li>• verificare che il rullo e lo sportello del contenitore di raccolta dei rifiuti siano installati correttamente.</li> <li>• Assicurarsi che gli ingranaggi della trasmissione siano liberi da ostruzioni.</li> <li>• Assicurarsi che il coperchio posteriore sia installato correttamente e che non vi siano ostacoli sopra la base o sulle ruote che arrestano il funzionamento del rullo.</li> </ul>
La spia di alimentazione luce bianca lampeggia rapidamente 3 volte ma il rullo non funziona	<ul style="list-style-type: none"> <li>• Il blocco per la protezione dei bambini è attivo sul dispositivo. Si prega di premere e tenere premuti contemporaneamente il <b>"pulsante Clean"</b>  e il <b>"pulsante Smooth"</b>  per 3 secondi per sbloccare.</li> </ul>
Nessuna Risposta dai Pulsanti	<ul style="list-style-type: none"> <li>• Il dispositivo è bloccato dalla protezione dei bambini. Si prega di premere e tenere premuti contemporaneamente il <b>"pulsante Clean"</b>  e il <b>"pulsante Smooth"</b>  per 3 secondi per sbloccare.</li> <li>• Scollegare la corrente, assicurarsi che i quattro piedini di supporto siano livellati, quindi ricollegare la corrente.</li> </ul>
Malfunzionamento del Dispositivo Dopo Aver Spostato la Base della Lettiera	<ul style="list-style-type: none"> <li>• Utilizzare l'app per disattivare l'interruttore della lettiera intelligente nell'interfaccia delle impostazioni, quindi riaccenderlo.</li> <li>• Scollegare la corrente, assicurarsi che i quattro piedini di supporto siano livellati, quindi ricollegare la corrente.</li> </ul>
Rilevata la Continua Presenza del Gatto nella Lettiera	<ul style="list-style-type: none"> <li>• Scollegare la corrente, assicurarsi che i quattro piedini di supporto siano livellati, quindi ricollegare la corrente.</li> </ul>
Dispositivo non Trovato Durante la Ricerca	<ul style="list-style-type: none"> <li>• Si prega di confermare che le funzioni Wi-Fi, Bluetooth e di localizzazione del telefono siano abilitate. Assicurarsi di utilizzare una rete <b>2.4G</b> e che questa funzioni correttamente. Restare vicino al dispositivo e al router e assicurarsi che il dispositivo sia alimentato dall'adattatore originale.</li> </ul>
Dispositivo Trovato Ma la Connessione Fallisce	<ul style="list-style-type: none"> <li>• Si prega di confermare che le funzioni Wi-Fi, Bluetooth e di localizzazione del telefono siano abilitate. Assicurarsi di utilizzare una rete <b>2.4G</b> e che questa funzioni correttamente. Restare vicino al dispositivo e al router e assicurarsi che il dispositivo sia alimentato dall'adattatore originale.</li> </ul>
Altri Malfunzionamenti Elettrici	<ul style="list-style-type: none"> <li>• Per assistenza, contattare il servizio clienti.</li> </ul>

# GARANZIA

Nome del Cliente		Numero di telefono	
Indirizzo			
Prodotto N.		Data di acquisto	
Ordine N.			
Motivo del reso o del cambio			

**Flamingo Pet Products ha una garanzia di 2 anni dalla data di acquisto.** Se entro 24 mesi si verificano problemi riguardanti la qualità e questi vengono verificati dalla nostra azienda, il prodotto sarà idoneo al servizio di garanzia. I seguenti casi non sono coperti dalla garanzia:

1. Danni causati dalla mancata osservanza delle istruzioni d'uso, manutenzione e conservazione indicate nel manuale d'uso.
2. Danni causati da riparazioni improprie eseguite da personale non autorizzato.
3. Danni causati da forza maggiore, fattori naturali o fattori umani.
4. Danni causati dalla tensione della corrente elettrica non corrispondente alle specifiche indicate sulla targhetta del prodotto.
5. La normale usura, lo scolorimento e il consumo del prodotto durante l'uso non sono coperti dalla garanzia.

# INTRODUCCIÓN AL PRODUCTO

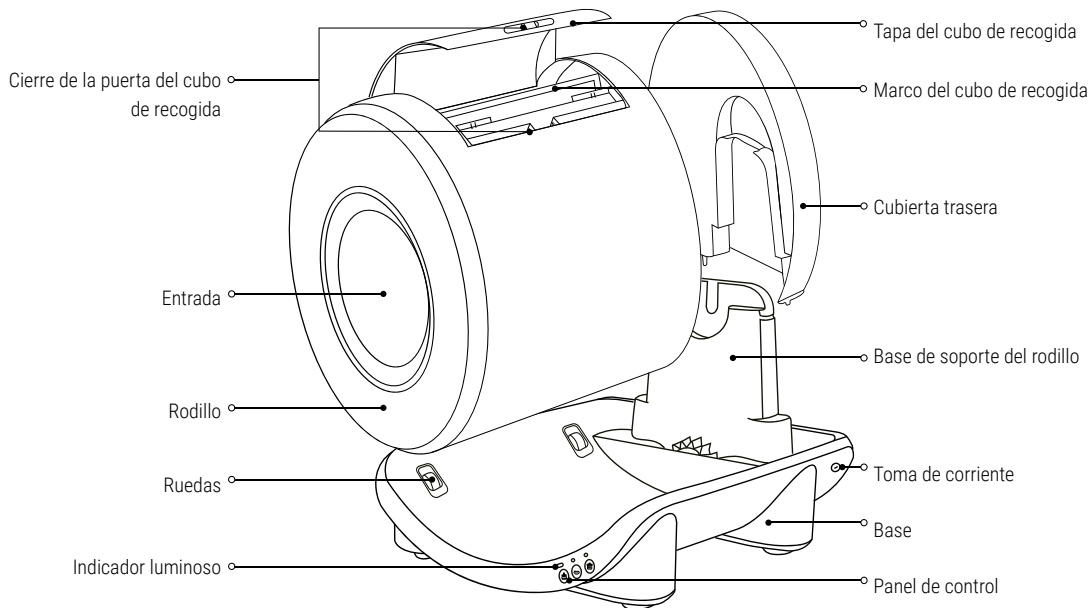

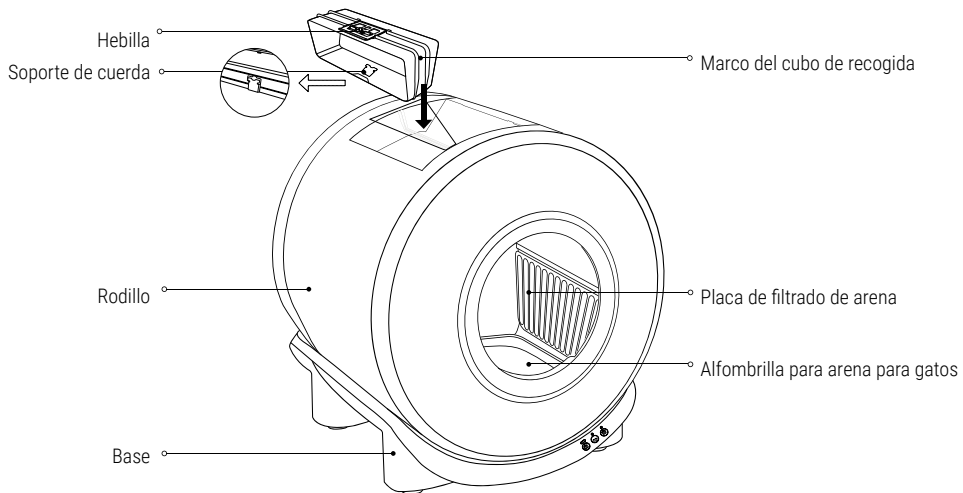

Modelo	561962 - Atlas	Capacidad de carga máxima	15 kg
Dimensiones	52x49x56 cm	Capacidad máxima del arenero	4 L
Tensión nominal	12 V --- 1 A	Potencia nominal	12 W
<b>CE</b>	RED 2024/53/EU	Apto para arena aglomerante para gatos	

# LISTA DE PRODUCTOS

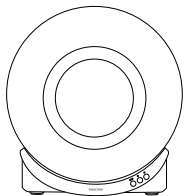

Dispositivo principal

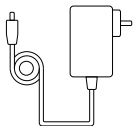

Adaptador de corriente

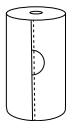

1 rollo de bolsas de basura

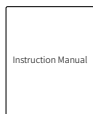

Manual de instrucciones

## Nota:

- El adaptador de corriente está embalado en una caja pequeña.
- No deseche el embalaje hasta que el proceso de configuración se haya completado.

## INSTALACIÓN

### • Instalación y desmontaje del dispositivo principal

1. Desembale y extraiga el dispositivo.

2. Coloque el dispositivo sobre una superficie dura y plana. A continuación, coloque el rodillo en posición horizontal sobre la base de soporte del rodillo de la unidad principal. Inserte la cubierta trasera en la ranura de la base situada en el extremo.

Nota: Al desmontar el dispositivo, levante primero la cubierta trasera y, a continuación, levante el rodillo, como se indica en (1) y (2).

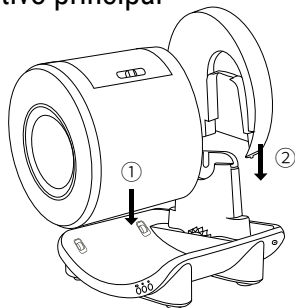

(Instrucciones de montaje)

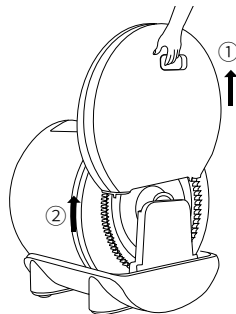

(Instrucciones de desmontaje)

3. Añada la arena para gatos antes de enchufar el dispositivo y espere a que se ajuste automáticamente.

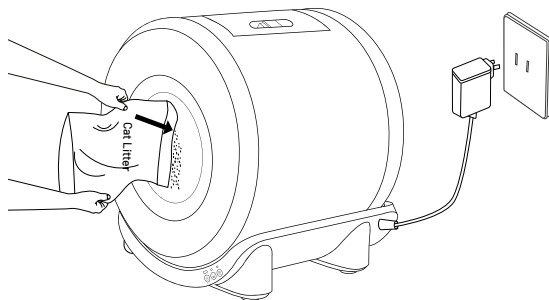

## • Colocación de la bolsa de basura

A. Presione el botón de la puerta del cubo de recogida con los dedos para desbloquearlo y abrir la tapa del cubo.

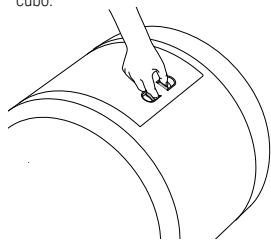

B. Levante el marco del cubo de recogida.

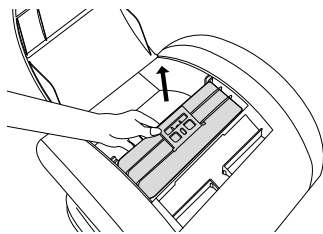

C. Tire de la cuerda de la bolsa de basura y cuélguela en el soporte de la cuerda. Se recomienda enrollarla una vez para que quede más tensa.

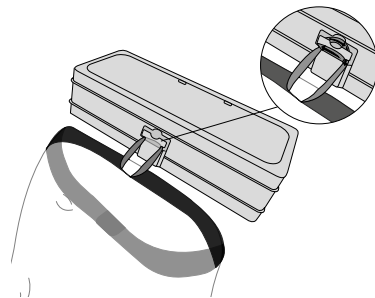

4. Levante la hebilla, pase la cuerda de la bolsa de basura por el orificio y apriete la bolsa alrededor del marco de recogida de residuos. Presione la hebilla hacia abajo para sujetar la bolsa. A continuación, inserte el marco en la ranura, presionándolo firmemente hasta que se oiga un "clic". Asegúrese de que la puerta del cubo está cerrada.

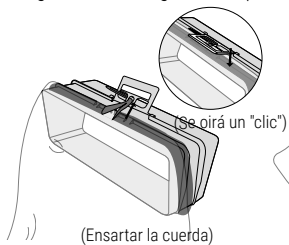

(Ensartar la cuerda)

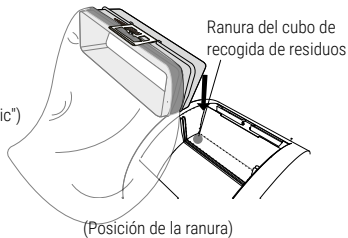

(Posición de la ranura)

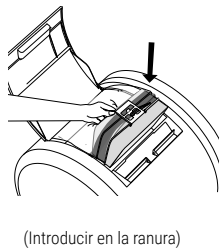



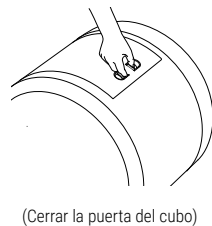

(Introducir en la ranura)



(Cerrar la puerta del cubo)

## • Vaciado y cambio de la arena para gatos

1. Antes de vaciar o cambiar la arena, asegúrese de que la bolsa de basura en el interior del cubo de recogida de residuos está instalada correctamente y tiene espacio suficiente para vaciar la arena. (Se recomienda vaciar todos los residuos de la bolsa de basura con antelación para evitar obstrucciones.)
2. Mantenga pulsado el **botón "Vaciar"**  durante 3 segundos o haga clic en el icono **Empty Litter**  ("Vaciar arena") en la APP para efectuar la función de vaciar la arena.
3. Espere a que el dispositivo vacíe la arena para gatos. Después de oír un pitido y de que el dispositivo haga una pausa, vacíe la arena para gatos del cubo de recogida de residuos, reponga la bolsa de basura y añada nueva arena para gatos en el rodillo.
4. Tras añadir la nueva arena para gatos, pulse el **botón "Alisar"**  del dispositivo, o pulse **Confirm**  ("Confirmar") en la APP para completar la operación de vaciado de arena, y el dispositivo reanudará su funcionamiento.

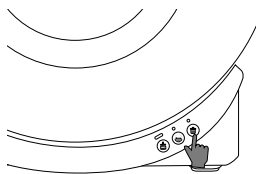

(Mantener pulsado durante 3 segundos hasta oír un pitido)

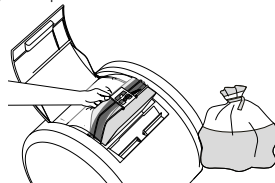

(Cambiar la bolsa de basura)

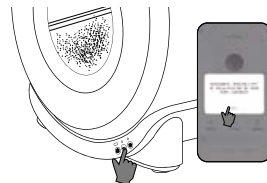

(Alisar la arena para gatos y reanudar el funcionamiento)

# CÓMO AYUDAR A LOS GATOS A ADAPTARSE AL DISPOSITIVO

Con el fin de ayudar a los gatos a adaptarse más rápidamente al uso de este dispositivo, a continuación tiene algunas sugerencias para aquellos gatos que puedan tener dificultades al principio:

1. Coloque este dispositivo junto al anterior arenero del gato (sin mover el arenero antiguo) y espolvoree un poco de la arena vieja del arenero anterior sobre la arena nueva de este dispositivo. Es posible que los gatos curiosos exploren el nuevo dispositivo en unos pocos días.
2. Si el gato no muestra interés, utilice hierba gatera o sus golosinas u objetos favoritos para guiarlo al nuevo dispositivo.
3. Considere la opción de añadir arena diseñada especialmente para entrenar a los gatos a utilizar el arenero de este dispositivo.
4. Durante la transición a este dispositivo, se recomienda no cambiar la marca ni el tipo de arena que se utilizaba antes, ya que esto puede generar resistencia y ansiedad en los gatos.
5. Para los gatos tímidos, al empezar a introducir este dispositivo, apáguelo y reintrodúzcalo gradualmente cuando el gato se haya adaptado.
6. Evite limpiar el arenero antiguo, ya que los gatos prefieren uno limpio. Si la arena está cada vez más sucia, esto indicará a los gatos que deben buscar un lugar más limpio para hacer sus necesidades.
7. Cuando el gato empiece a utilizar este dispositivo, retire inmediatamente el arenero antiguo.

## LIMPIEZA DEL PRODUCTO

Pasos regulares de limpieza

### 1. Un clic para vaciar la arena para gatos

Consulte los pasos de **"\*Vaciado y cambio de la arena para gatos"** para vaciar la arena para gatos y, a continuación, desconecte la alimentación.

### 2. Retire la cubierta trasera y el rodillo en orden

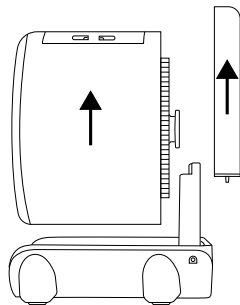

### 3. Limpie los componentes

(1) Tras limpiar la placa de filtrado de arena, la cubierta trasera y el rodillo, asegúrese de que todos los componentes estén completamente secos antes de volver a montarlos para su uso (la cubierta trasera, el rodillo y la placa de filtrado de arena pueden lavarse directamente).

(2) La superficie exterior de la base puede limpiarse con un paño húmedo (la base contiene componentes electrónicos y no puede lavarse directamente con agua).

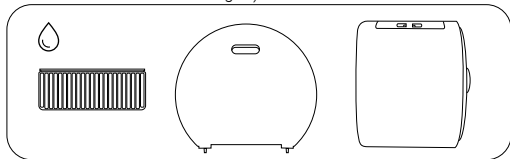

Estos artículos se pueden lavar. Asegúrese de que todos los componentes estén completamente secos antes de volver a montarlos para su uso.

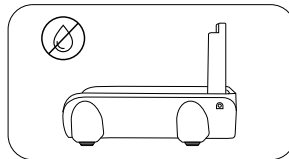

(Alisar la arena para gatos y reanudar el funcionamiento)

### Retire la placa de filtrado:

(1) Sujete la parte superior de la placa de filtrado de arena y levántela ligeramente hacia delante para doblar la placa, mientras utiliza la otra mano para separar la placa de filtrado de arena de la ranura.

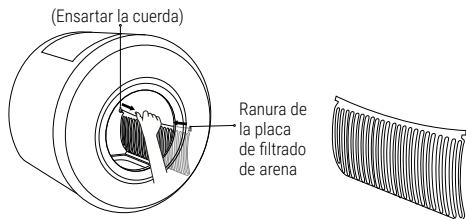

(Separar de la ranura)

(Doblar ligeramente la placa de filtrado de arena)

### Instale la placa de filtrado:

(1) Inserte un extremo de la placa de filtrado de arena en la ranura, doble la placa de filtrado de arena e inserte el otro extremo en la ranura.

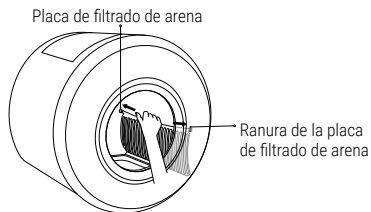

(Encajar en la ranura)

### 4. Después de la limpieza y el secado

Siga las instrucciones de "Instalación y desmontaje del dispositivo principal", "Colocación de la bolsa de basura", y "Vaciado y cambio de la arena para gatos" para volver a montar el dispositivo y reconectar la alimentación.

# ESTADO DEL INDICADOR LUMINOSO Y FUNCIONES DE LOS BOTONES

## Botones del dispositivo:

Botón Limpiar

Botón Alisar

Botón Vaciar

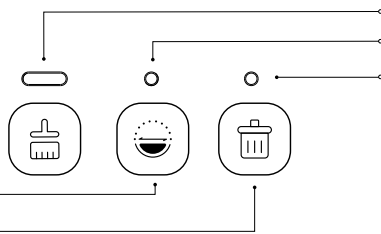





















## Indicador luminoso:

Indicador luminoso de alimentación

Indicador luminoso de sistema







Indicador luminoso de WiFi

 Indicador luminoso de alimentación	<b>Luz blanca</b> Parpadea rápidamente 3 veces  : El dispositivo está bloqueado (con el bloqueo de seguridad para niños).	
	<b>Luz blanca</b> fija  : El dispositivo funciona con normalidad.	
	<b>Luz blanca</b> intermitente  : El dispositivo está en proceso de restauración.	
 Indicador luminoso de sistema	<b>Luz verde</b> intermitente  : El dispositivo está limpiando la arena para gatos.	
	<b>Luz verde</b> fija  : El proceso de limpieza de la arena para gatos está pausado.	
	<b>Luz azul</b> intermitente  : El dispositivo está alisando la arena para gatos.	<b>Luz roja</b> intermitente  : 1. Se ha detectado presión externa mientras el dispositivo está en funcionamiento 2. Alguna mascota se está acercando al dispositivo durante el funcionamiento 3. La cubierta trasera o el rodillo no están instalados correctamente
	<b>Luz azul</b> fija  : El proceso de alisado de la arena para gatos está pausado.	
	<b>Luz blanca</b> intermitente  : El dispositivo está vaciando la arena para gatos.	
<b>Luz blanca</b> fija  : El proceso de vaciado de la arena para gatos está pausado.	<b>Las luces roja y verde parpadean alternadamente:</b> El funcionamiento del rodillo está obstruido. ¡Por favor, compruébelo!	

 <p>Indicador luminoso de WiFi</p>	<p><b>Luz azul</b> Intermitente rápido : El modo de emparejamiento Bluetooth está activado.</p>
	<p><b>Luz azul</b> Intermitente lento : El modo de emparejamiento AP (punto de acceso) está activado.</p>
	<p><b>Luz azul</b> Apagada : El dispositivo se ha conectado al WiFi.</p>
  <p>Indicador luminoso de alimentación + Indicador luminoso de sistema</p>	<p><b>Luces blancas</b> ambas intermitentes : Se ha vaciado el arenero. Cambie la bolsa de basura y añada nueva arena para gatos. A continuación, pulse el botón "Alisar"  para reanudar el funcionamiento.</p>

Cuando utilice el dispositivo por primera vez, en los 3 primeros minutos antes del inicio, el dispositivo accederá automáticamente al modo de emparejamiento Bluetooth • Dentro de esos 3 minutos, cuando el dispositivo se conecte correctamente a la red, el indicador luminoso de WiFi se apagará. • Si el dispositivo pierde la conexión a la red repentinamente o no consigue conectarse al WiFi, el indicador luminoso de WiFi seguirá parpadeando en azul.

## • Funciones de los botones

 <p>Botón Limpiar</p>	<p><b>Pulsar</b> el botón Limpiar: Inicia el proceso de limpieza de la arena para gatos.  <b>Pulse</b> de nuevo para pausar/reanudar el proceso de limpieza.</p>
 <p>Botón Alisar</p>	<p><b>Pulsar</b> el botón Alisar: Inicia el proceso de alisado de la arena para gatos.  <b>Pulse</b> de nuevo para pausar/reanudar el proceso de alisado.</p>
 <p>Botón Vaciar</p>	<p><b>Mantener pulsado</b> el botón Vaciar durante 3 segundos: Inicia el proceso de vaciado de la arena para gatos. Púlselo de nuevo para pausar/reanudar el proceso de vaciado.</p>
 <p>Botón Limpiar</p>  <p>Botón Vaciar</p>	<p><b>Mantener pulsados</b> simultáneamente los botones <b>Limpiar</b> y <b>Vaciar</b> durante 8 segundos: Restablece el dispositivo y la función WiFi a los valores de fábrica.</p>
 <p>Botón Limpiar</p>  <p>Botón Alisar</p>	<p><b>Mantener pulsados</b> simultáneamente los botones <b>Limpiar</b> y <b>Alisar</b> durante 3 segundos: Bloquea/desbloquea el dispositivo.  (El bloqueo de seguridad para niños debe estar activado en la aplicación)</p>

# CONFIGURACIÓN DE LA APLICACIÓN

## • Descargue la aplicación

### • Para usuarios de Android

1. Escanee el código QR para descargar e instalar la aplicación
2. Utilice la "Google Play Store" para buscar y descargar la aplicación.

### • Para usuarios de Apple

1. Escanee el código QR para descargar e instalar la aplicación.
2. Utilice la "App Store" para buscar y descargar la aplicación.



Descargue la aplicación

## • Regístrese e inicie sesión

## • Conexión de red:

### 1. Configuración de red Bluetooth (el indicador luminoso de WiFi parpadeará rápidamente)

- Tras encender el dispositivo, mantenga pulsados simultáneamente los botones "**Limpiar**" (🧼) y "**Vaciar**" (🗑️) durante 8 segundos. El indicador luminoso de WiFi **azul parpadeará rápidamente** para indicar que el dispositivo ha entrado en modo de emparejamiento Bluetooth.

Abra la aplicación y habilite el **Bluetooth** 📶 en su teléfono para conectarse.

- Abra la aplicación y pulse en "Añadir dispositivo" ➕ en la página de inicio. Espere a que aparezca "Dispositivo encontrado..." tras encontrar el dispositivo y, a continuación, pulse en "Añadir". Como alternativa, pulse sobre el icono "aseo para gatos" y siga las instrucciones para conectar el dispositivo.

### 2. Configuración del emparejamiento de punto de acceso

(El indicador luminoso de WiFi parpadeará lentamente)

- Abra la aplicación y haga clic en "Añadir dispositivo" ➕.

En la página de añadir dispositivo, pulse

en el icono "aseo para gatos", después cambie al modo

"Emparejamiento de punto de acceso" y siga las instrucciones en la pantalla.

- Elija la red WiFi del dispositivo (sólo admite redes 2.4G).

- El indicador luminoso debe estar **parpadeando lentamente en azul** durante el emparejamiento de punto de acceso.
- Vaya a la página de añadir dispositivo y haga clic en el icono "aseo para gatos".
- Siga las instrucciones en pantalla para conectar el dispositivo.

# ATENCIÓN

- Siga estrictamente este manual para la instalación y uso de este dispositivo.
- Este dispositivo no está diseñado para ser utilizado por niños, a no ser que estén supervisados o guiados por una persona responsable de su seguridad.
- Los niños deben estar bajo supervisión para asegurar que no utilicen este dispositivo como un juguete.
- La limpieza y el mantenimiento por parte del usuario no deben ser realizados por niños sin supervisión.
- Este dispositivo sólo es adecuado para gatos de más de 6 meses y con un peso de más de 1,5 kg.
- Se prohíbe el uso de este dispositivo por gatas embarazadas, en parto o en período de lactancia, para evitar posibles peligros para los gatitos que nazcan o se dejen en el arenero.
- El dispositivo contiene un sensor de peso en su interior. Al mover el dispositivo, levántelo y colóquelo con cuidado. Si el dispositivo deja de funcionar después de moverlo, utilice la aplicación móvil para apagar el interruptor inteligente del arenero y, a continuación, vuelva a encenderlo para restablecerlo. Como alternativa, desenchufe la alimentación y vuelva a conectarla para restablecerlo.
- Este dispositivo debe colocarse sobre una superficie limpia, plana y dura. No coloque ningún objeto sobre el rodillo.
- La base de este dispositivo no se debe empapar ni sumergir en agua.
- Utilice este dispositivo en un lugar fresco y seco, alejado de fuentes de calor, y evite la luz solar directa.
- No coloque el dispositivo en un entorno con una temperatura o humedad elevadas.
- Utilice el adaptador original para evitar daños en el dispositivo o riesgos de seguridad.
- No coloque ningún otro objeto en el fondo ni en los alrededores del arenero.
- Aunque este dispositivo funciona a una baja tensión, existe un riesgo de descarga eléctrica si se daña el cable de alimentación por morarlo. Póngase en contacto con el servicio de atención al cliente de inmediato si el cable está dañado.
- No desmonte ni repare este dispositivo por su cuenta. Si surge algún problema durante el uso, póngase en contacto con el servicio de atención al cliente lo antes posible.

## RESOLUCIÓN DE PROBLEMAS

Situaciones anómalas	Métodos correspondientes
El indicador luminoso no se enciende	<ul style="list-style-type: none"><li>• Asegúrese de que el arenero para gatos está conectado al adaptador correctamente, la fuente de alimentación funciona con normalidad y el dispositivo está en estado de inicio.</li><li>• El interruptor del indicador luminoso en la APP está activado, y el interruptor del arenero inteligente en la APP está encendido.</li></ul>

Indicador luminoso de sistema: rojo intermitente	<ul style="list-style-type: none"> <li>• Compruebe si la cubierta trasera del dispositivo está instalada correctamente.</li> <li>• Cuando una mascota se acerca al dispositivo, este deja de funcionar temporalmente.</li> <li>• El rodillo no está instalado correctamente. Desconecte la alimentación y asegúrese de que el rodillo está instalado correctamente.</li> </ul>
Indicador luminoso de sistema: alterna entre rojo y verde intermitente	<p>El funcionamiento del dispositivo está obstruido</p> <ul style="list-style-type: none"> <li>• Compruebe si el rodillo y la puerta del cubo de recogida de residuos están instalados correctamente.</li> <li>• Asegúrese de que no haya obstrucciones en los engranajes de transmisión.</li> <li>• Asegúrese de que la cubierta trasera esté correctamente instalada y no haya obstáculos sobre la base o en las ruedas que impidan el funcionamiento del rodillo.</li> </ul>
El indicador luminoso de alimentación blanco parpadea rápidamente 3 veces pero el rodillo no funciona	<ul style="list-style-type: none"> <li>• El bloqueo de seguridad para niños del dispositivo está activado. Mantenga pulsados simultáneamente el botón "Limpiar" (🧹) y el botón "Alisar" (👉) durante 3 segundos para desbloquearlo.</li> </ul>
Los botones no responden	<ul style="list-style-type: none"> <li>• - El dispositivo está bloqueado con el bloqueo de seguridad para niños. Mantenga pulsados simultáneamente el botón "Limpiar" (🧹) y el botón "Alisar" (👉) durante 3 segundos para desbloquearlo.</li> <li>• Desconecte la alimentación, asegúrese de que las cuatro patas de apoyo están niveladas y, a continuación, vuelva a conectar la alimentación.</li> </ul>
Mal funcionamiento del dispositivo tras mover la base del arenero	<ul style="list-style-type: none"> <li>• Utilice la aplicación para apagar el interruptor del arenero inteligente en la interfaz de ajustes y, a continuación, vuelva a encenderlo.</li> <li>• Desconecte la alimentación, asegúrese de que las cuatro patas de apoyo están niveladas y, a continuación, vuelva a conectar la alimentación.</li> </ul>
Visualización continua de las deposiciones del gato	<ul style="list-style-type: none"> <li>• Desconecte la alimentación, asegúrese de que las cuatro patas de apoyo están niveladas y, a continuación, vuelva a conectar la alimentación.</li> </ul>
Dispositivo no encontrado durante la búsqueda	<ul style="list-style-type: none"> <li>• Compruebe que las funciones de WiFi, Bluetooth y localización del teléfono están habilitadas. Asegúrese de que está utilizando una red 2.4G y que funciona correctamente. Permanezca cerca del dispositivo y del enrutador, y asegúrese de que el dispositivo esté alimentado por el adaptador original.</li> </ul>
El dispositivo se encuentra pero la conexión falla	<ul style="list-style-type: none"> <li>• Compruebe que las funciones de WiFi, Bluetooth y localización del teléfono están habilitadas. Asegúrese de que está utilizando una red 2.4G y que funciona correctamente. Permanezca cerca del dispositivo y del enrutador, y asegúrese de que el dispositivo esté alimentado por el adaptador original.</li> </ul>
Otros fallos eléctricos	<ul style="list-style-type: none"> <li>• Póngase en contacto con el servicio de atención al cliente para obtener ayuda.</li> </ul>

# GARANTÍA

Nombre del cliente		Número de teléfono	
Dirección			
N.º de producto		Fecha de compra	
N.º de pedido			
Motivo de la devolución o cambio			

**Flamingo Pet Products tiene una garantía de 2 años a partir de la fecha de compra.** Si surge algún problema de calidad en un plazo de 24 meses y este es verificado por nuestra empresa, el producto cumple las condiciones para beneficiarse del servicio de garantía. Los siguientes aspectos no están cubiertos por la garantía:

1. Daños causados por no usar, mantener y almacenar el producto de acuerdo con los requisitos del manual usado.
2. Daños causados por una reparación inadecuada por parte de un técnico de servicio no autorizado.
3. Daños causados por fuerza mayor, factores naturales o factores humanos.
4. Daños causados por una tensión de alimentación que no coincide con las especificaciones de la placa de características del producto.
5. La garantía no cubre la decoloración, desgaste ni consumo del producto normales durante su uso.

# INTRODUÇÃO DO PRODUTO

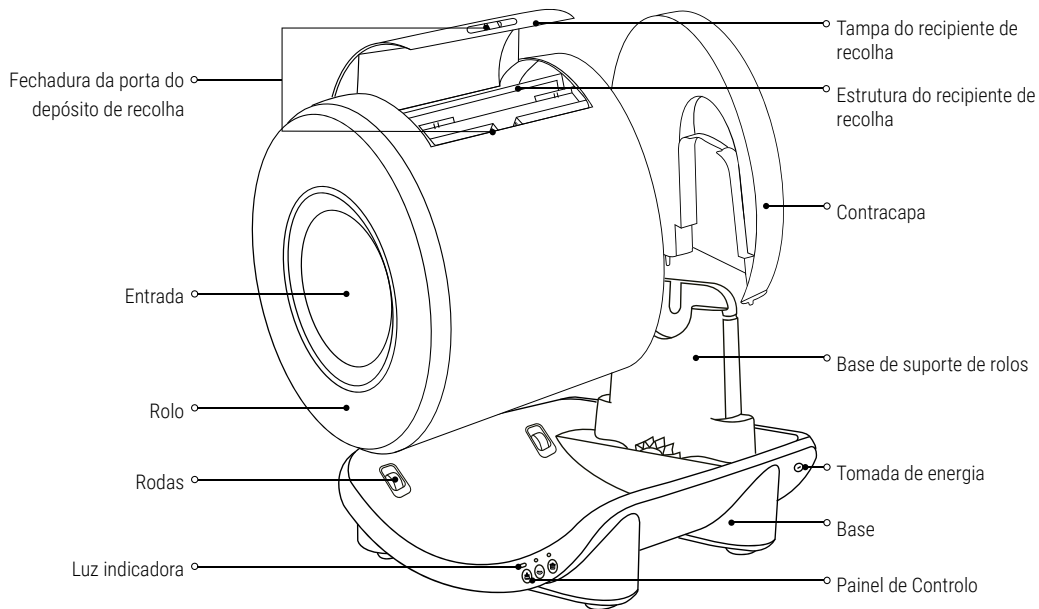

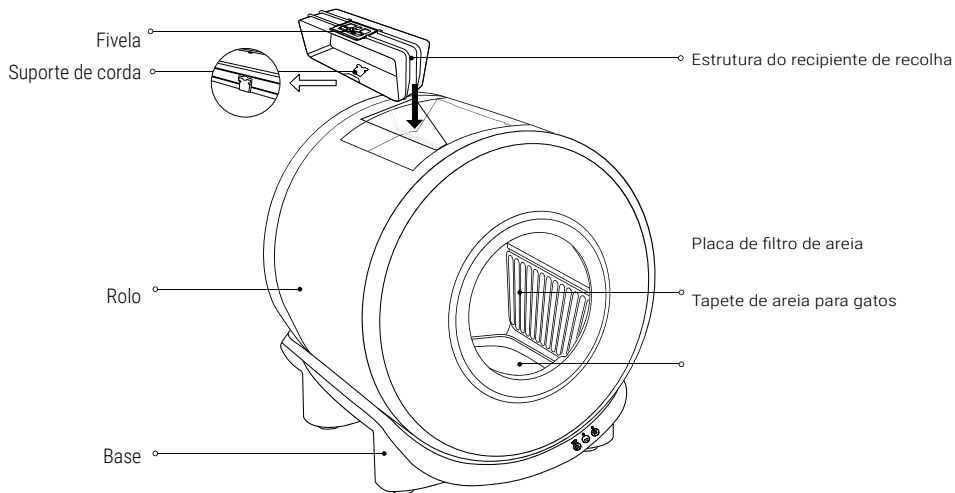

Modelo	561962 - Atlas	Capacidade máxima de carga	15 kg
Tamanho	52x49x56cm	Capacidade máxima	4L
Tensão nominal	12V --- 1A	Potência nominal	12W
<b>CE</b>	RED 2024/53/EU	Adequado para aglomerar areia para gatos	

# LISTA DE PRODUTOS

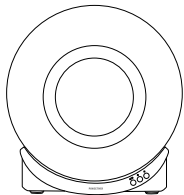

Dispositivo principal

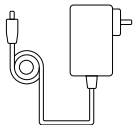

Adaptador de alimentação

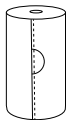

1 rolo de sacos de lixo

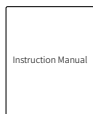

Manual de instruções

## Nota:

- O adaptador de corrente é embalado numa caixa pequena.
- Não elimine a embalagem até que o processo de configuração esteja concluído.

# INSTALAÇÃO

## Instalação e desmontagem do dispositivo principal

1. Desembale e retire o dispositivo.

2. Coloque o dispositivo numa superfície plana e dura e, em seguida, coloque o rolo horizontalmente na base de suporte do rolo da unidade principal. Insira a tampa traseira na ranhura da base na extremidade.

Nota: Ao desmontar o dispositivo, levante a parte traseira tape primeiro, como indicado por (1) e (2), depois levante o rolo.

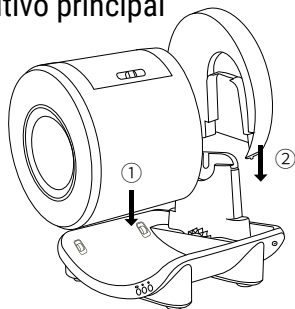

(Instruções de montagem)

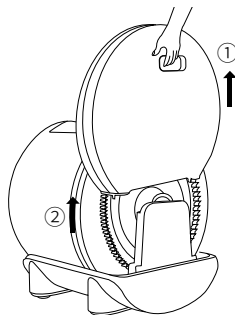

(Instruções de desmontagem)

3.º Adicione areia para gatos antes de ligar à corrente e aguarde até que o dispositivo seja configurado automaticamente.

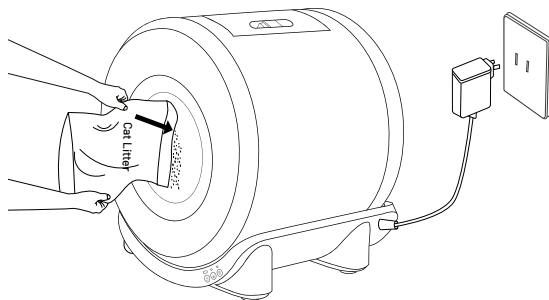

## • Instalação do saco de resíduos

A. Prima o botão da porta do coletor para desbloquear e abrir a tampa do coletor.

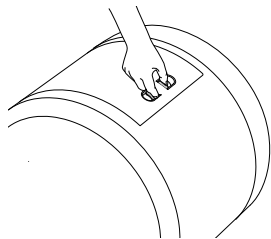

B. Levante a estrutura do recipiente de recolha.

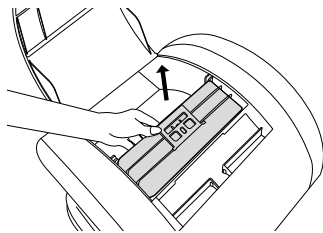

C. Puxe o cordão do saco de lixo e pendure-o no suporte de cordão. É recomendável enrolá-lo uma vez para o tornar mais firme.

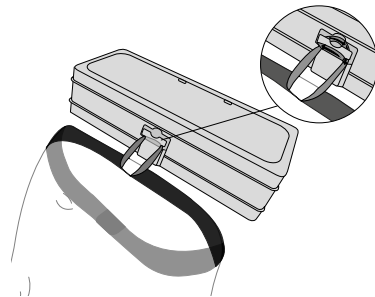

4. Levante a fivela, passe a corda do saco de resíduos pelo orifício e aperte o saco à volta da estrutura de recolha de resíduos. Pressione a fivela para baixo para prender o saco e, em seguida, insira a estrutura na ranhura, pressionando firmemente até ouvir um "clique".

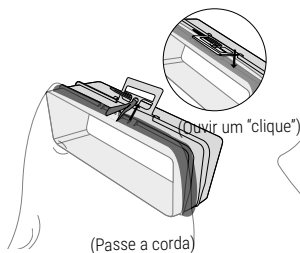

(Passe a corda)

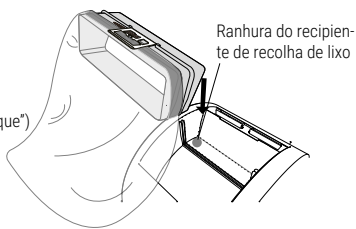

(Posição do sulco)

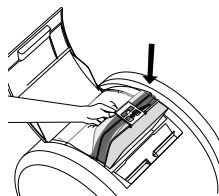

(Inserir na ranhura)

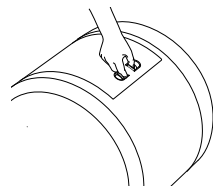

(Feche a porta do caixote do lixo)

## • Esvaziar e substituir a areia para gatos

1. Antes de esvaziar ou substituir a cama, certifique-se de que o saco de resíduos dentro do recipiente de recolha de resíduos está corretamente instalado e tem espaço suficiente para esvaziar a cama. (É recomendável esvaziar todos os resíduos dentro do saco de resíduos com de antecedência para evitar bloqueios.)
2. Pressione e mantenha pressionado o **"Botão" [ícone de lixo] vazio** durante 3 segundos ou clique em **Esvaziar** [ícone de lixo] Lixo ícone na APP para executar a função de esvaziamento lixo. Aguarde até que o dispositivo esvazie a areia para gatos. Após ouvir um sinal sonoro e o dispositivo parar, esvazie a caixa de areia do gato do recipiente de recolha de resíduos, volte a colocar o saco de resíduos e adicione nova areia para gatos no rolo. Após adicionar a nova areia para gatos, clique **no botão** [ícone de lixo] "Botão suave", no dispositivo ou clique em Confirmar na APP para concluir o esvaziamento da ninhada operação, e o dispositivo retomará a operação.

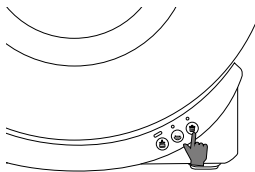

(Pressione e mantenha durante 3 segundos até ouvir um som de "beep")

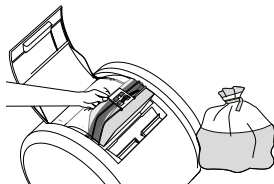

(Substituir o saco de lixo)

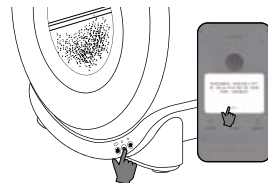

(Alisar a areia do gato e repor a operação)

## AJUDE OS GATOS A ADAPTAREM-SE AO DISPOSITIVO

Para ajudar os gatos a adaptarem-se à utilização deste dispositivo mais rapidamente, aqui ficam algumas sugestões para aqueles gatos que podem ter dificuldades no início:

1. Coloque este dispositivo junto à caixa de areia anterior do gato (sem mover a caixa antiga) e polvilhe um pouco de areia velha a caixa anterior na nova ninhada neste dispositivo. Os gatos curiosos podem explorar o novo dispositivo em poucos dias.
2. Se o gato continuar desinteressado, utilize erva-de-gato ou as guloseimas ou artigos favoritos do gato para o guiar até ao novo dispositivo. Considere adicionar areia especialmente concebida para treinar os gatos a utilizar a caixa de areia dentro deste dispositivo.
4. Ao fazer a transição para este dispositivo, é aconselhável não alterar a marca/tipo de areia utilizada anteriormente, uma vez que pode criar resistência e ansiedade em gatos.
5. Para os gatos tímidos, ao introduzir este dispositivo inicialmente, desligue-o e reintroduza-o gradualmente, assim que o gato se adaptar.
6. Evite limpar a caixa de areia antiga, pois os gatos preferem naturalmente areia limpa. Uma areia cada vez mais suja sinaliza aos gatos que devem procurar um local mais limpo para fazerem as suas necessidades.
7. Assim que o gato começar a utilizar este dispositivo, retire imediatamente a caixa de areia antiga,

## LIMPEZA DE PRODUTOS

### Passos de limpeza regulares

#### 1. Um clique para esvaziar a caixa de areia do gato

Consulte os passos para “\* Esvaziar e substituir a areia para gatos” para esvaziar a caixa de areia do gato e depois desligar a energia.

#### 2. Retire a tampa traseira e o rolo na sequência

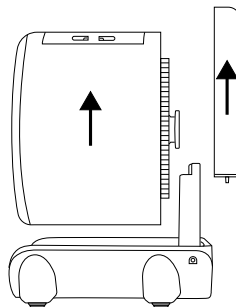

### 3. Limpe os componentes

(1) Após limpar a placa do filtro de areia, a tampa traseira e o rolo, certifique-se de que todos os componentes estão completamente secos antes remontagem para utilização (a tampa traseira, o rolo e a placa do filtro de areia podem ser lavados diretamente).

(2) A superfície exterior da base pode ser limpa com um pano húmido (a base contém componentes eletrónicos e não pode ser lavado diretamente com água).

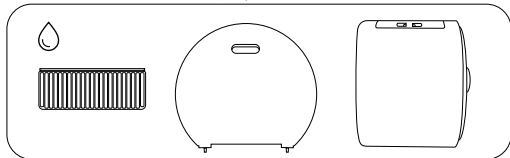

Estes itens podem ser lavados. Certifique-se de que todos os componentes estão completamente secos antes de os voltar a montar para utilização.

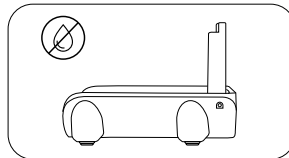

(Alisar a areia do gato e repor a operação)

### Retire a placa do filtro:

(1) Segure a parte superior da placa do filtro de areia e levante-a ligeiramente para a frente para dobrar a placa, enquanto utiliza a outra mão para destacar a placa do filtro de areia da ranhura.

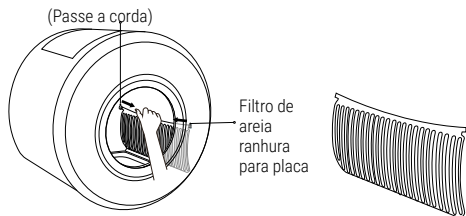

(Desligue do slot)

(Placa de filtro de areia ligeiramente dobrada)

### Instale a placa do filtro:

(1) Introduza uma extremidade da placa do filtro de areia na ranhura, dobre a placa de filtro de areia e, em seguida, insira a outra extremidade na ranhura.

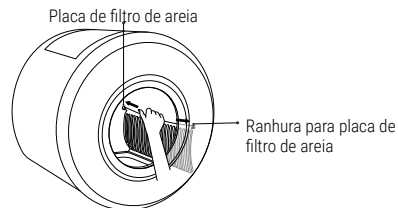









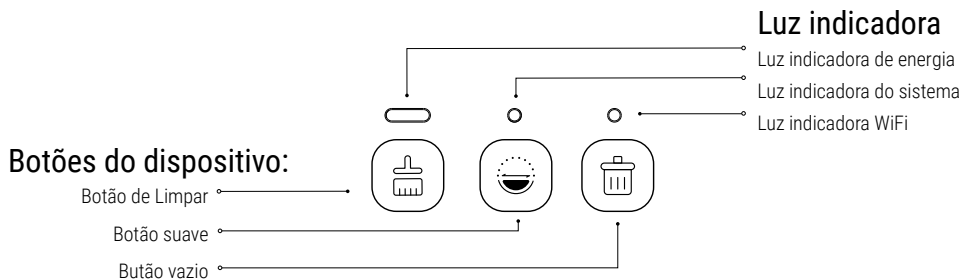



(Encaixe no slot)









### 4. Após a limpeza e secagem

Siga as instruções para "Instalação e desmontagem do dispositivo principal", "Instalação do saco de resíduos" e "Esvaziar e substituir areia para gatos" para voltar a montar o dispositivo e voltar a ligar a alimentação.

# ESTADO DA LUZ INDICADORA E FUNÇÕES DOS BOTÕES



 Poder Luz indicadora	<b>Luz Branca;</b> Pisca rapidamente 3 vezes  O dispositivo está bloqueado (com proteção para crianças).	
	<b>Luz branca</b> sólida  : O dispositivo está a funcionar normalmente.	
	<b>Luz branca</b> Pisca  : O dispositivo está em processo de restauro	
 Sistema Luz indicadora	<b>Luz Verde</b> Pisca  : O dispositivo está a limpar areia para gatos.	
	<b>Luz Verde</b> Sólido  : O processo de limpeza da areia para gatos está em pausa.	
	<b>Luz Azul</b> Pisca  : O dispositivo está a alisar a areia do gato.	<b>Luz vermelha</b> Pisca:  1. Pressão externa detetada enquanto o dispositivo está em operação 2. Animais de estimação a aproximarem-se do dispositivo durante a operação 3. A tampa traseira ou o rolo não estão corretamente instalados.
	<b>Luz azul</b> Sólido  : O processo de alisamento da areia para gatos está em pausa.	
	<b>Luz Branca</b> Pisca  : O dispositivo está a esvaziar a areia do gato.	
	<b>Luz Branca</b> Sólido  : O processo de esvaziamento da caixa de areia para gatos está em pausa.	

 WiFi Luz indicadora	<b>Luz Azul</b> pisca rapidamente:  O modo de emparelhamento Bluetooth está ativado.
	<b>Luz Azul</b> pisca lentamente:  O modo de emparelhamento AP (ponto de acesso) está ativado.
	<b>Luz Azul</b> Desligado:  O dispositivo foi ligado ao WIFI
 Poder Luz indicadora   Sistema Luz indicadora	<b>Luzes brancas;</b> ambos a piscar:  O local foi esvaziado. Por favor, substitua o saco de lixo e adicione nova areia para gatos. De seguida, pressione o "Botão Suave";  para retomar a operação.

Quando utilizar o dispositivo pela primeira vez, nos primeiros 3 minutos antes do arranque, o dispositivo entrará automaticamente no modo de emparelhamento Bluetooth • Dentro de 3 minutos, assim que o dispositivo se ligar com sucesso à rede, a luz indicadora do WIFI apagar-se-á. • Se o dispositivo perder a ligação de rede repentinamente ou não conseguir ligar-se ao WIFI, a luz indicadora do WIFI continuará a piscar a azul.

## • Funções dos botões

 Botão de Limpar	<b>Clique</b> no botão Limpar: Inicie o processo de limpeza da areia paragatos. Clique novamente para pausar/retomar o processo de limpeza
 Botão suave	<b>Clique</b> no botão Limpar: Inicie o processo de limpeza da areia para gatos. Clique no Botão Suavizar: Inicia o processo de alisamento da areia para gatos. Clique novamente para pausar/retomar o processo de limpeza
 Botão vazio	<b>Pressione e segure</b> o Botão Esvaziar durante 3 segundos: Inicia o processo de esvaziamento da caixa de areia para gatos. Clique novamente para pausar/retomar o processo de esvaziamento.
 Botão de Limpar   Botão vazio	Simultaneamente <b>pressione e segure</b> o <b>Botão Limpar + Botão Esvaziar</b> ; durante 8 segundos: Repõe o dispositivo e a função WIFI para as definições de fábrica.
 Botão de Limpar   Botão suave	Simultaneamente <b>pressione e segure</b> o <b>Botão Limpo + Botão Suavizar</b> ; durante 3 segundos: Bloqueia/desbloqueia o dispositivo. (O interruptor de proteção de bloqueio para crianças necessita de ser ativado na aplicação)

# CONFIGURAÇÃO DA APLICAÇÃO

## Descarregue a app

Para **utilizadores Android**

1. Digitalize o código QR para descarregar e instalar a aplicação
2. Utilize a "Google Play Store" para pesquisar e descarregar a aplicação.

Para utilizadores **Apple**

1. Digitalize o código QR para descarregar e instalar a aplicação
2. Utilize a "App Store" para pesquisar e descarregar a aplicação.



Descarregue a app

## • Registe-se e faça login

## • Ligação de rede:

### 1. Configuração de rede Bluetooth (A luz azul do indicador WIFI pisca rapidamente)

- Após ligar o dispositivo, pressione e mantenha pressionado simultaneamente o "**Botão de** limpeza" e o "**Botão** vazio" durante 8 segundos. O indicador WIFI luz azul pisca rapidamente, indicando que o dispositivo entrou no modo de emparelhamento Bluetooth. Execute a APP e ative o Bluetooth no seu telefone para se ligar.
- Execute a aplicação e toque em "Adicionar dispositivo" na página inicial. Aguarde até que o dispositivo seja descoberto até "Dispositivo encontrado..." aparecer e depois clique em adicionar. Em alternativa, toque no ícone "sanita para gatos" e siga as instruções para ligar o dispositivo.

### 2. Configuração de emparelhamento de pontos de acesso

(a luz azul do indicador WIFI pisca lentamente)





- Execute a aplicação e toque em Adicionar dispositivo **na página inicial**.
- **Execute a** aplicação e clique em Adicionar dispositivo Na página de adição de dispositivos, toque no ícone "sanita para gatos" e depois mude para "**Hotspot Pairing**" mode e siga as instruções no ecrã.
- Escolha a rede WIFI do dispositivo (apenas suporta rede 2.4G).
- A luz indicadora deve estar acesa. piscando lentamente a **azul**; durante emparelhamento de ponto de acesso.
- Aceda à página de adição de dispositivos e clique no ícone "sanita para gatos".
- Siga as instruções no ecrã para ligar o dispositivo.

# ATENÇÃO

- Siga rigorosamente este manual para a instalação e utilização deste dispositivo. Este dispositivo não se destina a ser utilizado por crianças, a menos que sejam supervisionadas ou orientadas por alguém responsável pela sua segurança.
- As crianças devem ser supervisionadas para garantir que não utilizam este dispositivo como brinquedo.
- A limpeza e a manutenção do utilizador não devem ser realizadas por crianças sem supervisão.
- Este dispositivo é apenas adequado para gatos com 6 meses ou mais e com um peso superior a 1,5 kg.
- As gatas grávidas, em trabalho de parto ou lactantes não podem utilizar este dispositivo para evitar o potencial perigo para as crias que estão a nascer ou que foram deixadas na caixa de areia.
- O dispositivo contém um sensor de peso no seu interior. Quando mover o dispositivo, por favor levante e coloque-o gentilmente. Se o dispositivo ficar inoperacional após a movimentação, utilize a aplicação móvel para desligar o interruptor inteligente da caixa de areia e, em seguida, volte a ligá-lo para o reiniciar. Em alternativa, desligue a alimentação e volte a ligar para reiniciar.
- Este dispositivo deve ser colocado numa superfície limpa, plana e dura. Não coloque nenhum item sobre o rolo.
- A base deste dispositivo não pode ser mergulhada ou encharcada em água.
- Utilize este dispositivo num local interior fresco e seco, longe de fontes de calor e evite a luz solar direta.
- Não coloque o dispositivo em ambientes com temperatura elevada ou humidade elevada.
- Utilize o adaptador original para evitar danos no dispositivo ou causar riscos de segurança.
- Não coloque mais nenhum item no fundo e na área em redor da caixa de areia.
- Embora este dispositivo opere a baixa voltagem, existe o risco de choque elétrico se o cabo de alimentação for danificado por picadas.
- Contacte imediatamente o serviço de apoio ao cliente se o cabo estiver danificado.
- Não desmonte ou repare este dispositivo por conta própria. Caso exista algum problema durante a utilização, contacte imediatamente o serviço de apoio ao cliente.

## SOLUÇÃO DE PROBLEMAS

Situações anormais	Métodos Correspondentes
Luz indicadora não acesa	<ul style="list-style-type: none"><li>• Certifique-se de que a caixa de areia para gatos está corretamente ligada ao adaptador, que a fonte de alimentação está a funcionar normalmente e que o dispositivo está no estado de arranque.</li><li>• O interruptor da luz indicadora na APP está habilitado; e o interruptor da caixa de areia inteligente na APP está ligado.</li></ul>

Luz indicadora do sistema: piscando vermelho	<ul style="list-style-type: none"> <li>• Verifique se a tampa traseira do dispositivo está corretamente instalada.</li> <li>• Os animais de estimação aproximam-se do dispositivo e este deixa de funcionar temporariamente.</li> <li>• O rolo não está instalado corretamente, desligue a alimentação e certifique-se de que o rolo está instalado corretamente.</li> </ul>
Luz indicadora do sistema pisca alternadamente a vermelho e verde	<p>A operação do dispositivo está obstruída</p> <ul style="list-style-type: none"> <li>• verifique se o rolo e a porta do coletor de resíduos estão corretamente instalados.</li> <li>• Certifique-se de que a engrenagem de transmissão está livre de obstruções.</li> <li>• Certifique-se de que a tampa traseira está bem instalada e de que não existem obstáculos acima da base ou nas rodas impedindo o funcionamento do rolo.</li> </ul>
Luz branca indicadora de energia pisca rapidamente 3 vezes, mas o rolo não funciona	<ul style="list-style-type: none"> <li>• A proteção de bloqueio para crianças no dispositivo está ativada. Pressione e mantenha pressionado simultaneamente o "Botão Limpar"  o "Botão suave" durante <b>3 segundos</b>  para desbloquear.</li> </ul>
Sem resposta dos botões	<ul style="list-style-type: none"> <li>• O dispositivo está bloqueado para proteção da criança. Pressione e mantenha pressionado <b>simultaneamente</b> o  Botão Limpar" e  "Botão suave" durante 3 segundos para desbloquear. "Botão limpo" e "Botão suave" durante 3 segundos para desbloquear.</li> </ul>
Mau funcionamento do dispositivo após Deslocando a base da caixa de areia	<ul style="list-style-type: none"> <li>• Utilize a aplicação para desligar o interruptor da caixa de areia inteligente na interface de definições e, em seguida, ligue-o novamente.</li> <li>• Desligue a alimentação, certifique-se de que os quatro pés de apoio estão nivelados e volte a ligar a alimentação.</li> </ul>
Exibição contínua de lixo de gato	<ul style="list-style-type: none"> <li>• Desligue a alimentação, certifique-se de que os quatro pés de apoio estão nivelados e volte a ligar a alimentação.</li> </ul>
Dispositivo não encontrado Durante a pesquisa	<ul style="list-style-type: none"> <li>• Confirme se as funções WI-FI, Bluetooth e localização do telefone estão ativadas. Certificar-se está a utilizar uma rede <b>e está</b> a funcionar corretamente. Mantenha-se perto do dispositivo e do router e certifique-se de que o dispositivo é alimentado pelo adaptador original.</li> </ul>
Dispositivo não encontrado Mas a Conexão falhou	<ul style="list-style-type: none"> <li>• Confirme se as funções WI-FI, Bluetooth e localização do telefone estão ativadas. Certificar-se está a utilizar uma rede <b>e está</b> a funcionar corretamente. Mantenha-se perto do dispositivo e do router e certifique-se de que o dispositivo é alimentado pelo adaptador original.</li> </ul>
Outras avarias eléctricas	<ul style="list-style-type: none"> <li>• Contacte o serviço de apoio ao cliente para obter assistência.</li> </ul>

# GARANTIA

Nome do cliente		Número de telefone	
Morada			
Produto nº		Data de Compra	
Nº do pedido			
Motivo da devolução ou troca			

**Flamingo Pet Products tem uma garantia de 2 anos a partir da data de compra.** Se surgirem problemas de qualidade no prazo de 24 meses e forem verificados pela nossa empresa, o produto qualifica-se para o serviço de garantia. Os seguintes motivos não estão cobertos pela garantia:

1. Danos causados por falha no uso, manutenção e armazenamento de acordo com os requisitos do manual usado.
2. Danos causados por reparações inadequadas realizadas por um técnico não autorizado.
3. Danos causados por força maior, fatores naturais ou fatores humanos.
4. Danos causados por tensão de alimentação não compatível com as especificações da placa de características do produto.
5. O desbotamento normal, o desgaste e o consumo do produto durante a utilização não estão cobertos pela garantia.

# PRODUKTINTRODUKTION

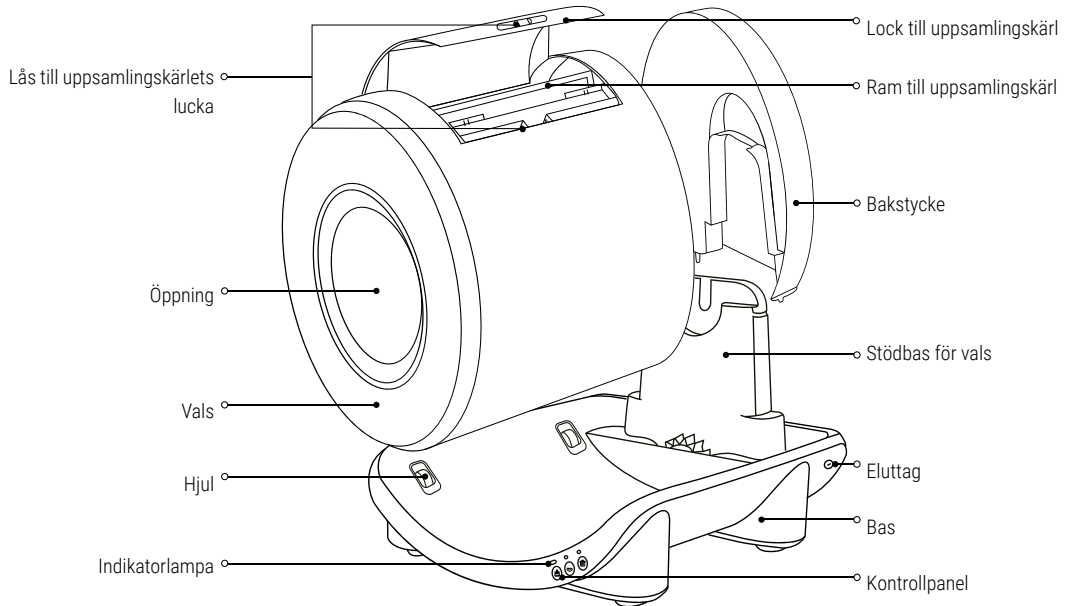

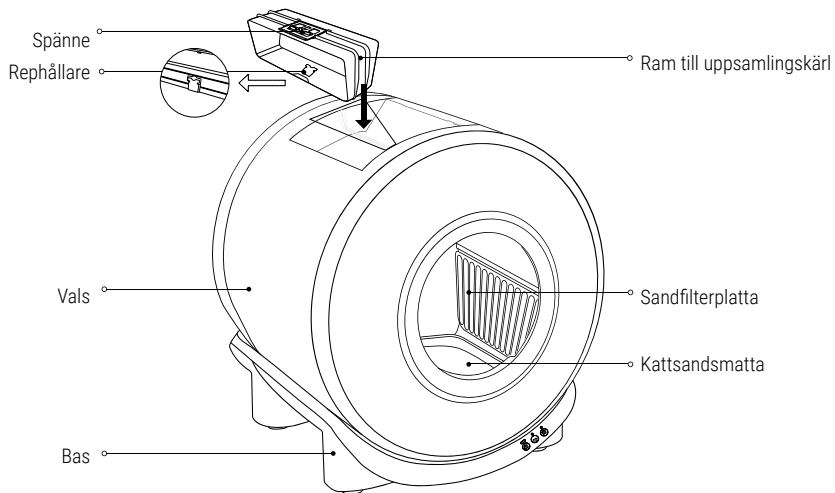

Modell	561962 - Atlas	Maximal lastkapacitet	15kg
Storlek	52x49x56cm	Maximal kapacitet för kattsand	4L
Nominell spänning	12V --- 1A	Nominell effekt	12W
<b>CE</b>	RED 2024/53/EU	Lämplig för klumpbildande kattsand	

# PRODUKTLISTA

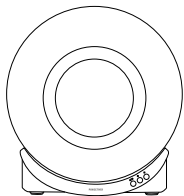

Huvudenhet

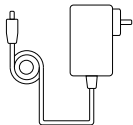

Strömadapter

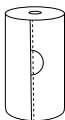

1 rulle med avfall-  
spåsar

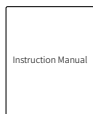

Bruksanvisning

## Obs:

- Strömadaptern är förpackad i en liten låda.
- Kassera inte förpackningen förrän installationen är slutförd.

# INSTALLATION

## • Installation och demontering av huvudenheten

1. Packa upp och ta ur enheten.

2. Placera enheten på ett plant, hårt underlag och placera sedan valsen horisontellt på stödbasen för valsen på huvudenheten. Sätt in bakstycket i facket i änden av basen.

Obs: Vid demontering av enheten, lyft bakstycket först, enligt (1) och (2), och lyft sedan valsen.

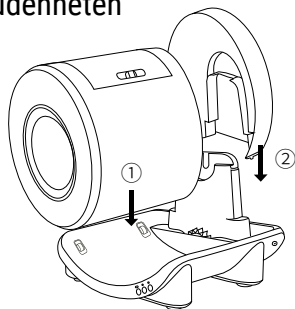

(Monteringsanvisningar)

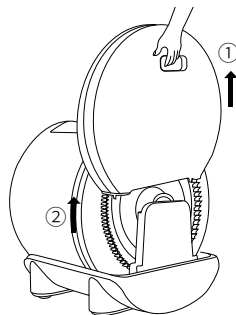

(Demonteringsanvisningar)

3. Tillför till kattsand innan ström ansluts och vänta sedan på att enheten ställs in automatiskt.

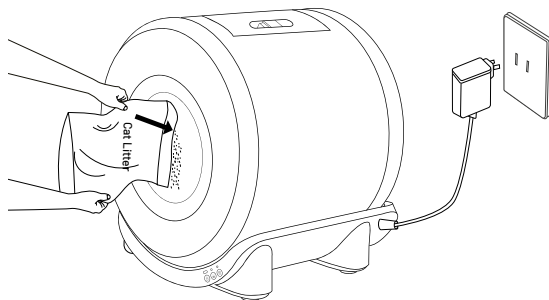

## • Installation av avfallspåse

A. Kläm åt knappen på avfallskärlets lucka för att låsa upp och öppna avfallskärlets lock.

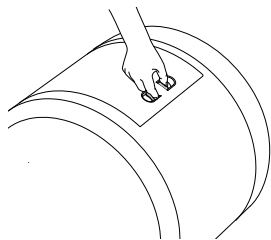

B. Lyft upp ramen för uppsamlingskärlet.

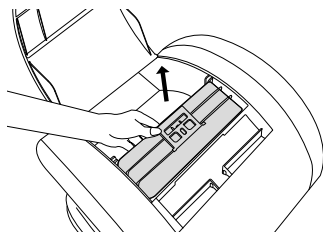

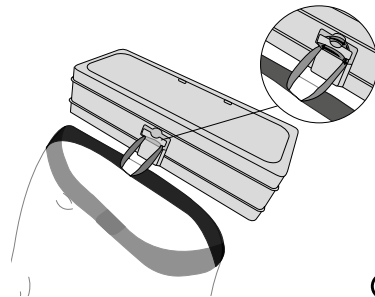

C. Dra ut snöret på avfallspåsen och häng upp det på rephållaren. Vi rekommenderar att du lindar den runt en gång för att göra den tätare.

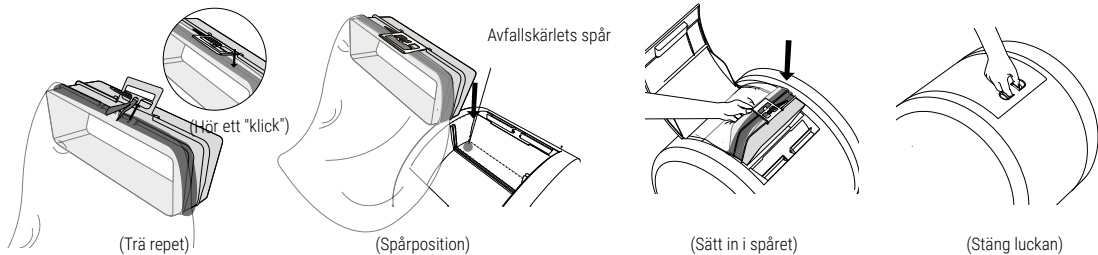

4. Lyft spännet, trä avfallspåsens rep genom hålet och dra åt påsen runt uppsamlingsramen. Tryck ner spännet för att säkra påsen och för sedan in ramen i spåret genom att trycka hårt tills du hör ett "klick." Se till att luckan är stängd.



## • Tömning och byte av kattsand

1. Innan tömning av eller byte av kattsand, kontrollera att avfallspåsen i avfallskäret är korrekt installerad och har tillräckligt med utrymme för att tömma kattsand. (Vi rekommenderar att allt avfall töms i avfallspåsen i förväg för att förhindra blockering.)
2. Tryck och håll **"Knappen töm"**  i 3 sekunder, eller klicka på ikonen **Töm kattsand**  i appen för att utföra tömning av kattsand-funktionen.
3. Vänta på att enheten tömmer kattsand. När ett "pip"-ljud hörs och enheten pausar, töm kattlådan från uppsamlingskäret, byt ut avfallspåsen och lägg i nytt kattsand i rullen.
4. När du har lagt till ny kattsand, klicka på **"knappen Utjämna"**  på enheten, eller klicka på Bekräfta i appen för att slutföra tömningen och enheten återupptar åtgärden.

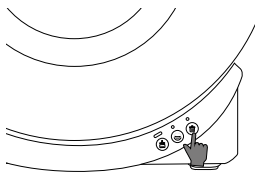

(Tryck och håll in i 3 sekunder tills ett "pip"-ljud hörs)

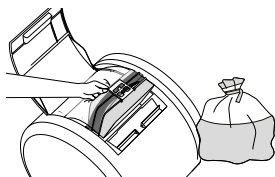

(Byt avfallspåse)

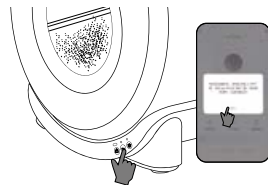

(Jämna ut kattsand och återställ drift)

# HJÄLP KATTER ATT ANPASSA SIG TILL ENHETEN

För att hjälpa katter att snabbare anpassa sig till att använda den här enheten finns här några förslag för de få katter som inledningsvis kan ha problem:

1. Placera denna enhet bredvid kattens tidigare kattlåda (utan att flytta den gamla lådan) och strö över lite gammal sand från den tidigare kattlådan ovanpå ny sand i den nya enheten. Nyfikna katter kan utforska den nya enheten inom några dagar.
2. Om katten fortfarande är ointresserad kan du använda kattmynta eller kattens favoritgodis eller föremål för att leda in den i den nya enheten.
3. Överväg att lägga till specialdesignad kattsand för att träna katter att använda kattlådan i den här enheten.
4. Vid övergång till denna enhet är det tillrådligt att inte byta märke/typ av kattsand som tidigare använts, eftersom detta kan skapa motstånd och oro hos katterna.
5. För skygga katter, stäng av strömmen när du först introducerar denna enhet och återintroducera den gradvis när katten har anpassat sig.
6. Undvik att rengöra den gamla kattlådan, eftersom katter naturligt föredrar ren kattsand. Allt smutsigare kattsand signalerar till katterna för att de bör leta efter en renare plats att utträta sina behov på.
7. När katten börjar använda denna enhet, ta omedelbart bort den gamla kattlådan.

## PRODUKTRENGÖRING

Regelbundna rengöringssteg

### 1. Ett klick för att tömma kattsand

Se stegen för "Tömning och byte av kattsand" för att tömma kattlådan och sedan koppla sedan bort strömmen.

### 2. Ta bort bakstycket och valsen i följande ordning

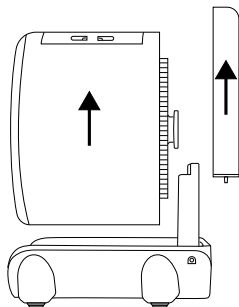

### 3. Rengör komponenterna

(1) Efter rengöring av sandfilterplattan, bakstycket och valsen, se till att alla komponenter är helt torra innan återmontering för användning (bakstycket, valsen och sandfilterplattan kan tvättas direkt).

(2) Exteriören på basen kan torkas av med en fuktig trasa (basen innehåller elektroniska komponenter och kan inte tvättas direkt med vatten).

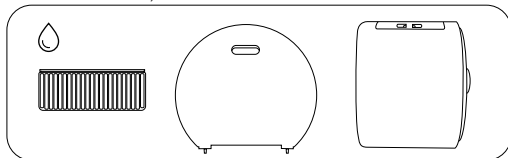

Dessa delar kan tvättas. Se till att alla komponenter är helt torra innan de monteras för användning.

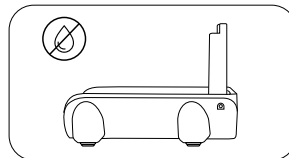

(Jämn ut kattsand och återställ drift)

### Ta bort filterplattan:

(1) Håll i sandfilterplattans ovansida och lyft den lätt framåt för att böja plattan, samtidigt som du med den andra handen lossar sandfilterplattan från spåret.

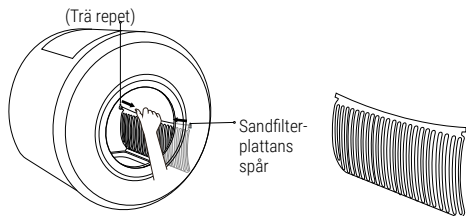

(Lossa från facket)

(Något böjd sandfilterplatta)

### Installera filterplattan:

(1) För in den ena änden av sandfilterplattan i spåret, böj sandfilterplattan, och för sedan in den andra änden i spåret.

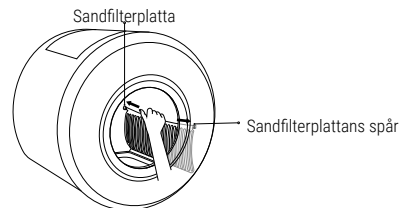









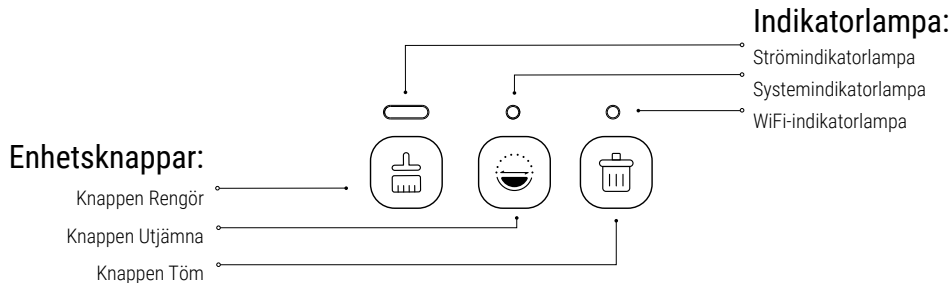



(Passa in i facket)









### 4. Efter rengöring och torkning

Följ anvisningarna för "Installation och demontering av huvudenheten", "Installation av avfallspåsen", och "Tömning och byte av kattsand" för att återmontera enheten och återansluta strömmen.

# STATUS FÖR INDIKATORLAMPOR OCH KNAPPFUNKTIONER



 Ström indikatorlampa	<b>Vit lampa</b> Blinkar snabbt 3 gånger  : Enheten är låst (med barnlås).	
	<b>Vit lampa</b> Fast sken  : Enheten fungerar normalt.	
	<b>Vit lampa</b> Blinkar  : Enheten håller på att återställas.	
 System indikatorlampa	<b>Grön lampa</b> Blinkar  : Enheten rengör kattsand.	
	<b>Grön lampa</b> Fast sken  : Rengöring av kattsand är pausad.	
	<b>Grön lampa</b> Blinkar  : Enheten utjämnar kattsand.	<b>Röd lampa</b> Blinkar  : <ol style="list-style-type: none"> <li>1. Extern tryck detekterat när enheten är i drift</li> <li>2. Husdjur närmar sig enheten under drift</li> <li>3. Bakstycke eller vals är inte korrekt installerad</li> </ol>
	<b>Blå lampa</b> Solid  : Utjämningsprocess av kattsand är pausad.	
	<b>Vit lampa</b> Blinkar  : Enheten tömmer kattsand.	
	<b>Vit lampa</b> Fast sken  : Tömning av kattsand är pausad.	<b>⚠ Röd + grön lampa blinkar växelvis:</b> Valsens drift är hindrad. Kontrollera!

 WiFi indikatorlampa	<b>Blå lampa</b> Blinkar snabbt  : Bluetooth parkopplingsläge är aktiverat.
	<b>Blå lampa</b> Blinkar långsamt  : AP (Accesspunkt) parkopplingsläge är aktiverat.
	<b>Blå lampa</b> Av  : Enheten har anslutits till WIFI.
    Ström indikatorlampa   System indikatorlampa	<b>Vita lampor</b> bägge blinkar  : Kattsand har tömts. Byt avfallspåse och lägg till ny kattsand. Sedan, tryck på knappen "Utjämna"  för att återuppta åtgärd.

När enheten används för första gången, under de första 3 minuterna före start, kommer enheten automatiskt att gå in i Bluetooth parkopplingsläge • Inom 3 minuter, när enheten har anslutit till nätverket, kommer WIFI-indikatorlampan att släckas. • Om enheten plötsligt förlorar nätverksanslutningen eller inte kan ansluta till WIFI, fortsätter WIFI-indikatorlampan att blinka med blått sken

## • Knappfunktioner

 Knappen Rengör	<b>Klicka</b> på knappen Rengör: Starta rengöringsprocess av kattsand. <b>Klicka</b> på knappen igen för att pausa/återuppta rengöringsprocess.
	<b>Tryck och håll in</b> knappen Rengör i 3 sekunder under rengöringsprocessen: Avbryter rengöring och enheten återställs automatiskt.
 Knappen Utjämna	<b>Klicka</b> på knappen Utjämna: Starta utjämningsprocess av kattsand. <b>Klicka</b> på knappen igen för att pausa/återuppta rengöringsprocess.
	<b>Tryck och håll in</b> knappen Utjämna i 3 sekunder under utjämningsprocessen: Avbryter utjämning, och enheten återställs automatiskt.
 Knappen Töm	<b>Tryck och håll in</b> knappen Töm i 3 sekunder under tömningsprocessen: Klicka på knappen igen för att pausa/återuppta rengöringsprocess.
	<b>Tryck och håll in</b> knappen Töm i 3 sekunder under tömningsprocessen: Avbryter rengöring och enheten återställs automatiskt.
 Knappen Rengör +  Knappen Töm	Samtidigt <b>tryck och håll in knappen Rengör + knappen Töm</b> i 8 sekunder: Återställer enhet och WIFI-funktionen till fabriksinställningar.
 Knappen Rengör +  Knappen Utjämna	Samtidigt <b>tryck och håll in knappen Rengör + knappen Utjämna</b> i 3 sekunder: Läser/läser upp enheten. (Barnlåsnyckeln måste aktiveras i appen)

# APP-INSTÄLLNING

## • Ladda ner app

### • För Android-användare

1. Skanna QR-koden för att ladda ner och installera appen
2. Använd "Google Play Store" för att söka efter och ladda ner appen.

### • För Apple-användare

1. Skanna QR-koden för att ladda ner och installera appen
2. Använd "App Store" för att söka efter och ladda ner appen.



Ladda ner app

## • Registrera och logga in

## • Nätverksanslutning:

### 1. Konfiguration av Bluetooth-nätverk (WIFI-indikatorns blå lampa blinkar snabbt)

- Efter enhetens har startats, tryck samtidigt på och håll ned knapparna "Rengör" (🧹) och "Töm" (🚮) i 8 sekunder. WIFI-indikatorns **blå lampa blinkar snabbt**, vilket indikerar att enheten har gått in i Bluetooth parkopplingsläge. Kör appen och aktivera (Bluetooth 📶) på din telefon för att ansluta.

- Kör appen och klicka på "Lägg till enhet" (+) hemsidan. Vänta på att enheten ska hittas tills "Enhet hittad..." visas, klicka sedan på lägg till. Alternativt, tryck på ikonen "Toalett för katter" och följ anvisningarna för att ansluta enheten.

### 2. Hotspot parkoppling konfiguration

(WIFI-indikatorns blå lampa blinkar långsamt)

- Kör appen och klicka på (Lägg till enhet) (+). På enheten lägg till sida, tryck på "Toalett för katter"-ikonen, växla sedan till läget "Hotspot parkoppling" och följ anvisningarna på skärmen.
- Välj enhetens WIFI-nätverk (stöder endast 2.4G-nätverk).





- Indikatorlampan måste **blinka långsamt i blått** under hotspot parkoppling.
- Gå till sidan för tillägg av enhet, klicka på "Toalett för katter"-ikonen.
- Följ anvisningarna på skärmen för att ansluta enheten.

# OBSERVERA

- Följ noga denna bruksanvisning för installation och användning av denna enhet.
- Denna enhet är inte avsedd att användas av barn, såvida de inte är under tillsyn eller vägleds av någon som ansvarar för deras säkerhet.
- Barn bör hållas under uppsikt så att de inte använder enheten som leksak.
- Rengöring och användarunderhåll bör inte utföras av barn utan tillsyn.
- Denna apparat är endast lämplig för katter som är 6 månader eller äldre och väger mer än 1,5 kg.
- Dräktiga, födande och digivande katter får inte använda denna enhet för att undvika potentiell fara för kattungar som föds eller lämnas kvar i kattlådan.
- Enheten innehåller en viktsensor. När du flyttar enheten ska du lyfta och placera den försiktigt. Om enheten blir obrukbar efter att ha flyttats, använd mobil-appen för att stänga av den smarta strömbrytaren för kattlådan och slå sedan på den igen för att återställa.
- Alternativt, koppla ur strömmen och återanslut för att återställa.
- Denna enhet ska placeras på en ren, plan och hård yta. Placera inga föremål på valsen.
- Den här enhetens bas får inte nedsänkas eller blötläggas i vatten.
- Använd den här enheten i ett svalt, torrt inomhusutrymme, borta från värmekällor och undvik direkt solljus.
- Placera inte enheten i en miljö med hög temperatur eller hög luftfuktighet.
- Använd medföljande originaladapter för att undvika att skada enheten eller orsaka säkerhetsrisker.
- Placera inga andra föremål på botten av och omgivande område av kattlådan.
- Även om den här enheten arbetar med låg spänning, finns det risk för elektriska stötar om nätsladden skadas av bitande. Kontakta kundtjänst omedelbart om nätsladden är skadad.
- Ta inte isär eller reparera denna enhet på egen hand. Om det uppstår några problem under användning, vänligen kontakta kundtjänst omgående.

# FELSÖKNING

Onormala situationer	Motsvarande metoder
Indikatorlampan är inte tänd	<ul style="list-style-type: none"><li>• Se till att kattsandlådan är ordentligt ansluten till adaptern, att strömförsörjningen fungerar normalt och att enheten är i startläge.</li><li>• Strömbrytaren för indikatorlampan i appen är aktiverad; och strömbrytaren för den smarta kattlådan i appen är påslagen.</li></ul>

Systemindikatorlampa: blinker rött	<ul style="list-style-type: none"> <li>• Kontrollera att enhetens bakstycke är korrekt monterat.</li> <li>• Husdjur närmar sig enheten och den slutar fungera tillfälligt.</li> <li>• Valsen är inte korrekt installerad, koppla bort strömmen och se till att valsen är korrekt installerad</li> </ul>
Systemindikatorlampa: blinker växelvis rött och grönt	<p>Enhetens drift är hindrad</p> <ul style="list-style-type: none"> <li>• kontrollera att luckan till vals och avfallskärl är korrekt installerade.</li> <li>• Se till att transmissionsväxeln är fri från hinder.</li> <li>• Se till att bakstycket är korrekt installerat och att det inte finns några hinder ovanför basen eller på hjulen som hindrar valsen från drift.</li> </ul>
Strömindikatorns vita lampa blinker snabbt 3 gånger men valsen fungerar inte	<ul style="list-style-type: none"> <li>• Barnlåset på enheten är aktiverat. Tryck och håll in samtidigt knapparna <b>"Rengör"</b>  och <b>"Utjämna"</b>  i 3 sekunder för att låsa upp.</li> </ul>
Inget svar från knappar	<ul style="list-style-type: none"> <li>• Barnlåset på enheten är aktiverat. Tryck och håll in samtidigt knapparna <b>"Rengör"</b>  och <b>"Utjämna"</b>  i 3 sekunder för att låsa upp.</li> <li>• Koppla bort strömmen, se till att de fyra stödfötterna är i nivå och anslut sedan strömmen igen.</li> </ul>
Fel på enheten efter flyttning av kattlådans bas	<ul style="list-style-type: none"> <li>• Använd appen för att stänga av strömbrytaren för den smarta kattlådan i inställningsgränssnittet och slå sedan på den igen.</li> <li>• Koppla bort strömmen, se till att de fyra stödfötterna är i nivå och anslut sedan strömmen igen.</li> </ul>
Kontinuerlig visning av kattsand	<ul style="list-style-type: none"> <li>• Koppla bort strömmen, se till att de fyra stödfötterna är i nivå och anslut sedan strömmen igen.</li> </ul>
Enhet hittades inte under sökning	<ul style="list-style-type: none"> <li>• Kontrollera att telefonens WIFI, Bluetooth och platsfunktioner är aktiverade. Se till att använda ett <b>2.4G</b> nätverk och det fungerar ordentligt. Håll dig nära enheten och routern, och se till att enheten drivs av originaladaptorn.</li> </ul>
Enhet hittad men anslutning misslyckades	<ul style="list-style-type: none"> <li>• Kontrollera att telefonens WIFI, Bluetooth och platsfunktioner är aktiverade. Se till att använda ett <b>2.4G</b> nätverk och det fungerar ordentligt. Håll dig nära enheten och routern, och se till att enheten drivs av originaladaptorn.</li> </ul>
Andra elektriska fel	<ul style="list-style-type: none"> <li>• Kontakta kundtjänst för hjälp.</li> </ul>

# GARANTI

Kundens namn		Telefonnummer	
Address			
Produktnr.		Inköpsdatum	
Ordernr.			
Skäl för retur eller byte			

**Flamingo Pet Products har 2 års garanti från inköpsdatum.** Om kvalitetsproblem uppstår inom 24 månader och verifieras av vårt företag, är produkten berättigad till garantiservice. Följande skäl omfattas inte av garantin:

1. Skador orsakade av underlåtenhet att använda, underhålla och förvara i enlighet med kraven i bruksanvisningen.
2. Skador orsakade av felaktig reparation av en obehörig servicepersonal.
3. Skador orsakade av force majeure, naturliga faktorer eller mänskliga faktorer.
4. Skador orsakade av nätspänningen som inte matchar produktens märkskyttspecifikationer.
5. Normal blekning, slitage och konsumtion av produkten under användning täcks inte av garantin.

# ПРЕДСТАВЛЕНИЕ ИЗДЕЛИЯ

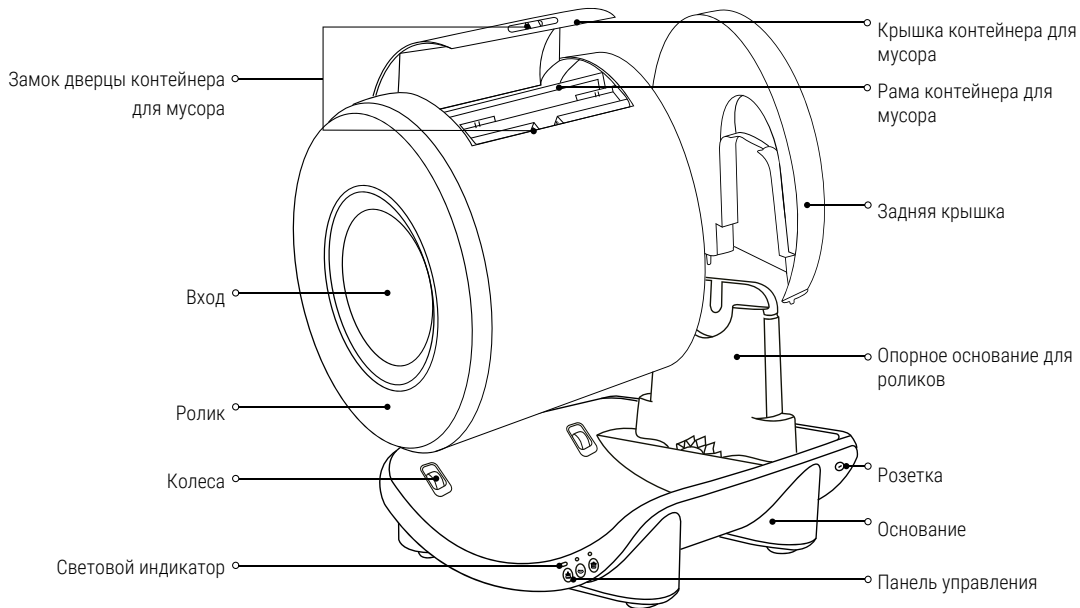

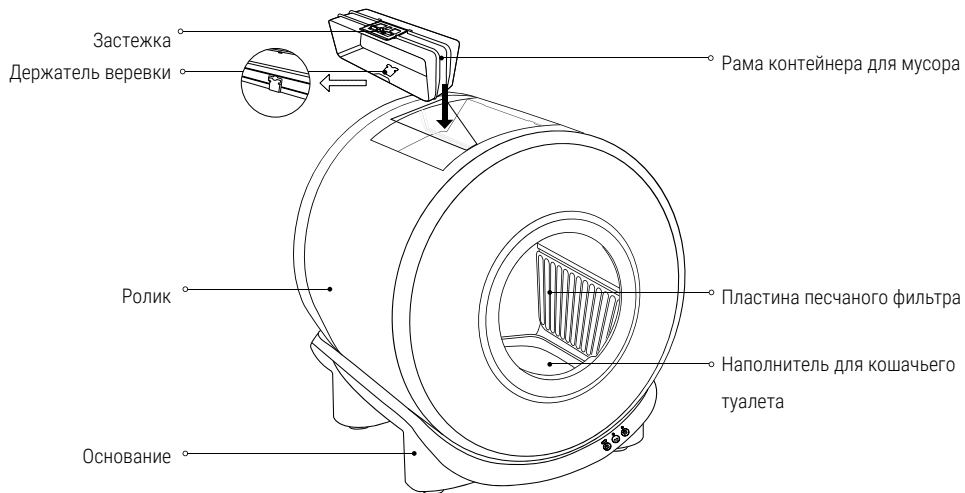

Модель	561962 - Atlas	Максимальная нагрузка	15 кг
Размер	52x49x56см	Максимальная вместимость наполнителя	4 л
Номинальное напряжение	12 В --- 1 А	Номинальная мощность	12 Вт
<b>CE</b>	RED 2024/53/EU	Подходит для комкующихся наполнителей для кошачьих туалетов	

# ПЕРЕЧЕНЬ ИЗДЕЛИЙ

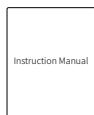
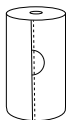
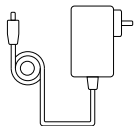
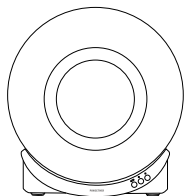

Главное устройство

Сетевой адаптер

1 рулон пакетов для мусора

Руководство по эксплуатации

## Примечание:

- Сетевой адаптер упакован в небольшую коробку.
- Не выбрасывайте упаковку до завершения процесса установки.

# УСТАНОВКА

## • Установка и демонтаж главного устройства

1. Распакуйте и извлеките устройство.

2. Поставьте устройство на ровную твердую поверхность, а затем положите ролик горизонтально на опорное основание основного блока. Вставьте заднюю крышку в паз основания с торца.

Примечание: при демонтаже устройства, поднимите заднюю крышку как показано на рис. (1) и (2), а затем поднимите ролик.

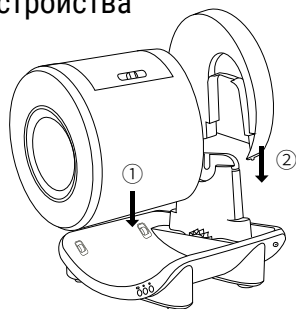

(Инструкция по сборке)

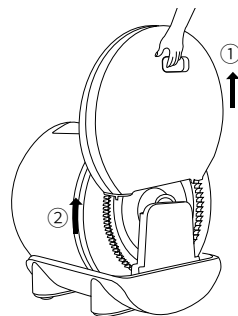

(Инструкция по демонтажу)

3. Добавьте наполнитель для кошачьего туалета перед включением в сеть, а затем дождитесь автоматической настройки устройства.

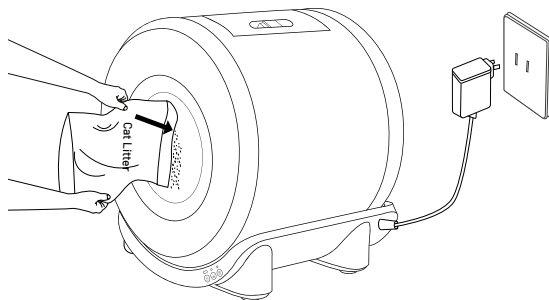

## • Установка пакета для мусора

А. Нажмите на кнопку дверцы контейнера для мусора, чтобы разблокировать и открыть крышку контейнера.

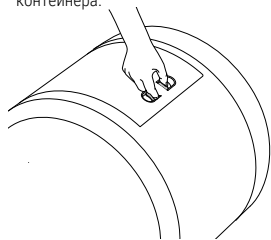

В. Поднимите вверх раму контейнера для мусора.

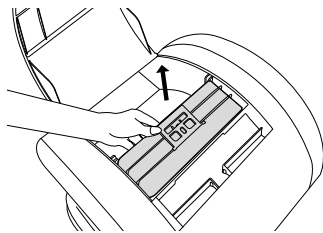

С. Вытяните веревку из пакета для мусора и повесьте ее на веревочный держатель. Рекомендуется обернуть ее один раз для плотности.

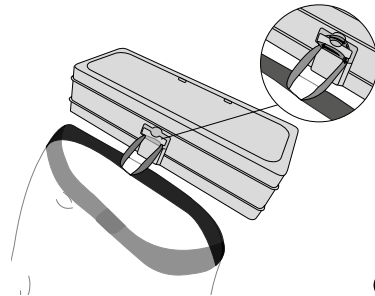

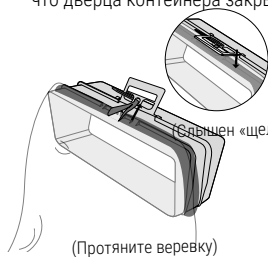

4. Поднимите застежку, проденьте веревку пакета для мусора через отверстие и затяните пакет вокруг рамы контейнера для мусора. Нажмите на застежку для закрепления пакета, затем вставьте раму в паз, плотно прижимая ее до щелчка. Убедитесь, что дверца контейнера закрыта.

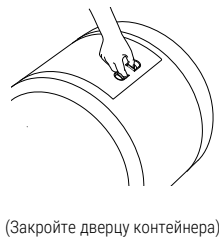
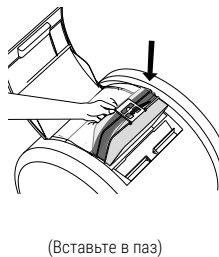
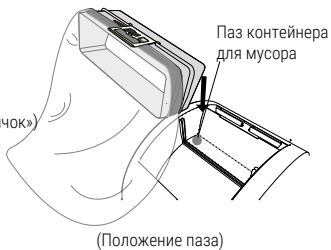

(Сдвиньте «щелчок»)



## • Опорожнение и замена наполнителя для кошачьего туалета

1. Перед опорожнением или заменой наполнителя убедитесь, что в контейнере для мусора правильно установлен пакет для мусора и имеется достаточно места для опорожнения наполнителя. (Рекомендуется заранее вытряхнуть весь мусор из пакета для мусора, чтобы предотвратить засорение.)
2. Нажмите и удерживайте **кнопку «Empty»**  в течение 3 секунд или нажмите на значок **«Empty Litter»**  в приложении, чтобы те, пока устройство опорожнит наполнитель для кошачьего туалета. После звукового сигнала и остановки устройства вытряхните наполнитель для кошачьего туалета из контейнера для мусора, замените мешок для мусора и добавьте новый наполнитель в ролик.
4. После добавления нового наполнителя для кошачьего туалета нажмите **кнопку «Smooth»**  на устройстве или нажмите Confirm в приложении, чтобы завершить опустошение туалета, и устройство возобновит работу.

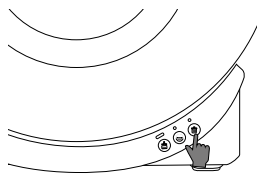

(Нажмите и удерживайте кнопку в течение 3 секунд до звукового сигнала)

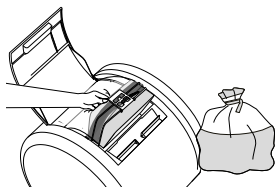

(Замените пакет для мусора)

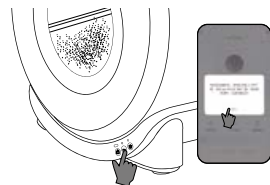

(Разгладьте наполнитель для кошачьего туалета и восстановите работу)

# ПОМОГИТЕ КОШКЕ АДАПТИРОВАТЬСЯ К УСТРОЙСТВУ

чтобы помочь кошке быстрее адаптироваться к использованию этого устройства, вот несколько рекомендаций для тех, у кого могут возникнуть первоначальные трудности:

1. Поместите это устройство рядом с предыдущим наполнителем для кошачьего туалета (не передвигая старый туалет) и высыпьте немного старого наполнителя из старого туалета на новый наполнитель в этом устройстве. Любопытные кошки могут исследовать новое устройство в течение нескольких дней.
2. Если кошка по-прежнему не проявляет интереса, используйте кошачью мяту либо любимые лакомства или предметы кошки, чтобы подвести ее к новому устройству.
3. Внутри устройства можно добавить специально разработанный наполнитель для приучения кошек пользоваться туалетом.
4. При переходе на это устройство не рекомендуется менять марку/тип ранее используемого наполнителя, так как это может вызвать сопротивление и беспокойство у кошек.
5. Для пугливых кошек при первом знакомстве с этим устройством отключите питание и постепенно включайте его, как только кошка адаптируется.
6. Не убирайте старый туалет, поскольку кошки по природе своей предпочитают чистый наполнитель. Все более грязный наполнитель сигнализирует кошкам, что им следует поискать более чистое место для туалета.
7. Как только кошка начнет пользоваться этим устройством, сразу же уберите старый туалет.

## ОЧИСТКА ИЗДЕЛИЯ

Регулярная очистка

1. Одним нажатием кнопки можно высыпать наполнитель для кошачьего туалета

См. раздел «\* Опорожнение и замена наполнителя для кошачьего туалета», чтобы опорожнить наполнитель, а затем отключите питание.

2. Последовательно снимите заднюю крышку и ролик

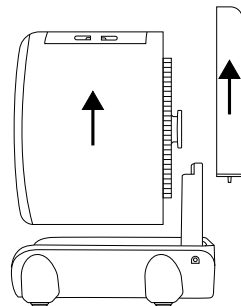

### 3. Очистите изделия

- (1) После очистки пластины песчаного фильтра, задней крышки и ролика убедитесь, что все детали полностью сухие, прежде чем собирать их для использования (заднюю крышку, ролик и пластину песчаного фильтра можно мыть).
- (2) Внешнюю поверхность основания можно протереть влажной тканью (основание содержит электронные компоненты и его нельзя мыть водой).

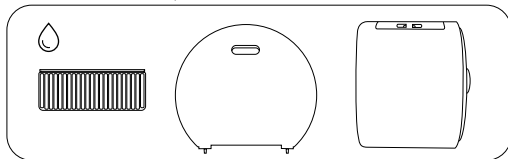

Эти изделия можно стирать.  
Перед сборкой убедитесь, что все детали полностью высохли.

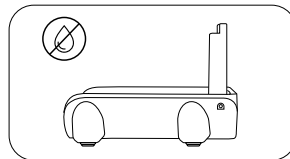

(Разгладьте наполнитель для кошачьего туалета и восстановите работу)

### Снимите пластину фильтра:

- (1) Удерживайте верхнюю часть пластины песчаного фильтра и слегка поднимите ее вперед, чтобы согнуть, а другой рукой отсоедините пластину песчаного фильтра от паза.

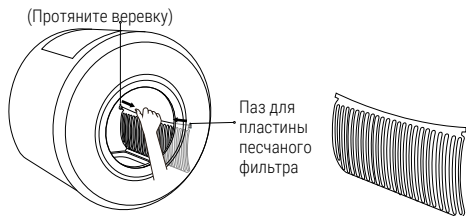

(Отсоедините от паза)

(Слегка согните пластину песчаного фильтра)

### Установите пластину фильтра:

- (1) Вставьте один конец пластины песчаного фильтра в паз, согните пластину песчаного фильтра, а затем вставьте другой конец в паз.

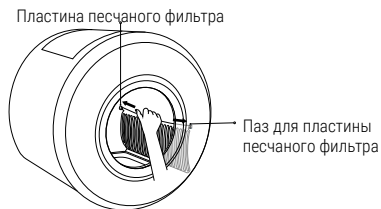

(Вставьте в паз)

### 4. После очистки и сушки

Следуйте инструкциям «Установка и демонтаж основного устройства», «Установка пакета для мусора» и «Опорожнение и замена наполнителя для кошачьего туалета», чтобы собрать устройство и снова подключить питание.

# ИНДИКАТОРЫ СОСТОЯНИЯ И ФУНКЦИИ КНОПОК





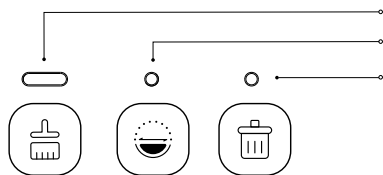







## Кнопки управления устройством:

- Кнопка очистки
- Кнопка разглаживания
- Кнопка опорожнения



## Световой индикатор:







- Световой индикатор питания
- Световой индикатор системы
- Световой индикатор WiFi

 Световой индикатор системы	<b>Быстро мигает белый свет 3 раза</b>  : Устройство заблокировано (под защитой блокировки от детей).	
	<b>Горит белый свет</b>  : устройство нормально работает.	
 Световой индикатор системы	<b>Мигает белый свет</b>  : устройство в процессе восстановления.	
	<b>Мигает зеленый свет</b>  : устройство убирает наполнитель для кошачьего туалета.	
	<b>Горит зеленый свет</b>  : процесс очистки кошачьего туалета приостановлен.	
	<b>Мигает синий свет</b>  : устройство разглаживает наполнитель для кошачьего туалета.	<b>Мигает красный свет:</b>  <ol style="list-style-type: none"> <li>1. Внешнее давление, обнаруженное во время работы устройства</li> <li>2. Домашние животные, приближающиеся к устройству во время работы</li> <li>3. Задняя крышка или ролик установлены неправильно</li> </ol>
	<b>Горит синий свет</b>  : процесс разглаживания кошачьего туалета приостановлен.	
	<b>Мигает белый свет</b>  : устройство выгружает наполнитель для кошачьего туалета.	
<b>Горит белый свет</b>  : процесс опорожнения кошачьего туалета приостановлен.	<b>⚠ Красный + зеленый свет мигает попеременно:</b> работа ролика затруднена. Проверьте!	

 Световой индикатор системы	<b>Быстро мигает синий свет:</b>  включен режим сопряжения Bluetooth.
	<b>Медленно мигает синий свет:</b>  включен режим сопряжения AP (Точка доступа).
	<b>Синий свет не горит:</b>  устройство подключено к WIFI.
 Световой индикатор системы +  Световой индикатор системы	<b>Мигают оба белых огня:</b>  наполнитель опорожнен. Замените пакет для мусора и добавьте новый наполнитель для кошачьего туалета. Затем нажмите кнопку «Smooth»,  чтобы возобновить работу.

При первом использовании устройства в течение первых 3 минут перед запуском оно автоматически перейдет в режим сопряжения Bluetooth • В течение 3 минут, как только устройство успешно подключится к сети, индикатор WIFI погаснет. • Если устройство внезапно потеряет сетевое соединение или не сможет подключиться к WIFI, индикатор WIFI будет продолжать мигать синим цветом.

## • Функции кнопок

 Кнопка очистки	<b>Нажмите</b> кнопку «Clean»: запустите процесс очистки кошачьего туалета. <b>Нажмите</b> на нее еще раз, чтобы приостановить/возобновить процесс очистки.
	<b>Нажмите и удерживайте</b> кнопку «Clean» в течение 3 секунд во время процесса очистки: Устройство автоматически восстановится в случае отмены очистки.
 Кнопка разглаживания	<b>Нажмите</b> кнопку «Smooth»: запуск процесса разглаживания кошачьего туалета. <b>Нажмите</b> на нее еще раз, чтобы приостановить/возобновить процесс разглаживания.
	<b>Нажмите и удерживайте</b> кнопку «Smooth» в течение 3 секунд во время процесса разглаживания: Устройство автоматически восстановится в случае отмены разглаживания.
 Кнопка опорожнения	<b>Нажмите и удерживайте</b> кнопку «Empty» в течение 3 секунд: запуск процесса опорожнения кошачьего туалета. Нажмите на нее еще раз, чтобы приостановить/возобновить процесс опорожнения.
	<b>Нажмите и удерживайте</b> кнопку «Empty» в течение 3 секунд во время процесса опорожнения: Устройство автоматически восстановится в случае отмены опорожнения.
 Кнопка очистки +  Кнопка опорожнения	Одновременно <b>нажмите и удерживайте кнопку «Clean» и кнопку «Empty»</b> в течение 8 секунд: сброс устройства и WIFI к заводским настройкам.
 Кнопка очистки +  Кнопка разглаживания	Одновременно <b>нажмите и удерживайте кнопку «Clean» и кнопку «Smooth»</b> в течение 3 секунд: Блокировка/разблокировка устройства. (Переключатель защиты блокировки от детей необходимо активировать в приложении)

# НАСТРОЙКА ПРИЛОЖЕНИЯ

## • Загрузите приложение

### • Для пользователей Android

1. Отсканируйте QR-код, чтобы загрузить и установить приложение
2. Используйте «Google Play Store» для поиска и загрузки приложения.

### • Для пользователей Apple

1. Отсканируйте QR-код, чтобы загрузить и установить приложение
2. Используйте «App Store» для поиска и загрузки приложения.







Загрузите приложение

## • Зарегистрируйтесь и войдите в систему

## • Сетевое подключение:

### 1. Настройка сети Bluetooth (синий индикатор WiFi быстро мигает)

- После включения устройства одновременно нажмите и удерживайте **кнопку «Clean»**  и **кнопку «Empty»**  в течение 8 секунд. Синий индикатор WiFi **быстро мигает**, указывая на то, что устройство перешло в режим сопряжения Bluetooth. Запустите приложение и включите **Bluetooth**  на вашем телефоне для подключения.
- Запустите приложение и нажмите «Добавить устройство»  на главной странице. Дождитесь обнаружения устройства, пока не появится сообщение «Device Found...», а затем нажмите кнопку добавления. Также нажмите на значок «туалет для кошек» и следуйте инструкциям для подключения устройства.

### 2. Настройка сопряжения с точкой доступа

(Синий индикатор WiFi медленно мигает)

- Запустите приложение и нажмите «Добавить устройство» . На странице добавления устройства нажмите на значок «туалет для кошек», затем переключитесь в режим **«Hotspot Pairing»** и следуйте инструкциям на экране.
- Выберите сеть WiFi устройства (поддерживается только сеть 2.4G).
- Во время сопряжения горячей точки **индикатор должен медленно мигать** синим цветом.
- Перейдите на страницу добавления устройства, нажмите на значок «туалет для кошек».
- Следуйте инструкциям на экране, чтобы подключить устройство.

## ВНИМАНИЕ

- При установке и использовании этого устройства строго следуйте данному руководству.
- Это устройство не предназначено для использования детьми, если они не находятся под присмотром или руководством лиц, ответственных за их безопасность.
- Дети должны находиться под присмотром, чтобы не использовать это устройство в качестве игрушки.
- Чистка и техническое обслуживание не должны выполняться детьми без присмотра.
- Это устройство подходит только для кошек в возрасте от 6 месяцев, весом более 1,5 кг.
- Беременным, родившим и кормящим кошкам запрещено использовать это устройство, чтобы избежать потенциальной опасности для котят, которые рождаются или остаются в туалете.
- Внутри устройства находится датчик веса. При перемещении устройства, поднимайте и кладите его осторожно. Если устройство не работает после перемещения, выключите интеллектуальный выключатель для туалета в мобильном приложении, а затем снова включите его для перезагрузки. Кроме того, отключите питание и снова подключите, чтобы сбросить настройки.
- Это устройство следует размещать на чистой, плоской и твердой поверхности. Не кладите на ролик никакие предметы.
- Основание этого устройства запрещено погружать в воду или замачивать в ней.
- Используйте это устройство в прохладном, сухом помещении, вдали от источников тепла и избегайте попадания прямых солнечных лучей.
- Не помещайте устройство в помещения с высокой температурой или повышенной влажностью.
- Во избежание повреждения устройства или возникновения угрозы безопасности используйте оригинальный адаптер.
- Не кладите никаких других предметов на дно и прилегающую территорию туалета.
- Хотя это устройство работает при низком напряжении, существует опасность поражения электрическим током, если шнур питания будет поврежден при перекусывании. В случае повреждения шнура немедленно обратитесь в службу поддержки.
- Не разбирайте и не ремонтируйте это устройство самостоятельно. Если в процессе эксплуатации возникнут какие-либо проблемы, незамедлительно обращайтесь в службу поддержки.

## УСТРАНЕНИЕ НЕПОЛАДОК

Нестандартные ситуации	Соответствующие методы
Индикатор не горит	<ul style="list-style-type: none"><li>• Убедитесь, что кошачий туалет правильно подключен к адаптеру, источник питания работает нормально, а устройство находится в состоянии запуска.</li><li>• Световой индикатора в приложении включен; и переключатель умного туалета в приложении включен.</li></ul>

Световой индикатор системы: мигает красным цветом	<ul style="list-style-type: none"> <li>• Проверьте, правильно ли установлена задняя крышка устройства.</li> <li>• Домашние животные приближаются к устройству, и оно временно перестает работать.</li> <li>• Ролик установлен неправильно, отключите питание и убедитесь, что ролик установлен правильно.</li> </ul>
Световой индикатор системы: попеременно мигает красным и зеленым цветом	<p>Работа устройства затруднена</p> <ul style="list-style-type: none"> <li>• Проверьте, правильно ли установлены ролик и дверца контейнера для мусора.</li> <li>• Убедитесь, что на передаче нет никаких препятствий.</li> <li>• Убедитесь, что задняя крышка установлена правильно и над основанием или на колесах нет препятствий, мешающих работе ролика.</li> </ul>
Белый индикатор питания быстро мигает 3 раза, но ролик не работает	<ul style="list-style-type: none"> <li>• Активируется защита устройства блокировки от детей. Для разблокировки одновременно нажмите и удерживайте <b>кнопку «Clean»</b>  и <b>кнопку «Smooth»</b>  в течение 3 секунд.</li> </ul>
Кнопки не отвечают	<ul style="list-style-type: none"> <li>• Устройство заблокировано для защиты от детей. Для разблокировки одновременно нажмите и удерживайте <b>кнопку «Clean»</b>  и <b>кнопку «Smooth»</b>  в течение 3 секунд.</li> <li>• Отключите питание, убедитесь, что четыре опорные ножки стоят ровно, а затем снова подключите питание.</li> </ul>
Неисправность устройства после перемещения основания контейнера для мусора	<ul style="list-style-type: none"> <li>• Отключите умный туалет в интерфейсе настроек мобильного приложения, а затем снова включите его.</li> <li>• Отключите питание, убедитесь, что четыре опорные ножки стоят ровно, а затем снова подключите питание.</li> </ul>
Непрерывное отображение кошачьего туалета	<ul style="list-style-type: none"> <li>• Отключите питание, убедитесь, что четыре опорные ножки стоят ровно, а затем снова подключите питание.</li> </ul>
Устройство не найдено во время поиска	<ul style="list-style-type: none"> <li>• Убедитесь, что в телефоне включены функции Wi-Fi, Bluetooth и определения местоположения. Убедитесь, что устройство использует сеть <b>2.4G</b> и работает правильно. Не отходите от устройства и маршрутизатора и убедитесь, что устройство питается от оригинального адаптера.</li> </ul>
Устройство найдено, но подключение не удается	<ul style="list-style-type: none"> <li>• Убедитесь, что в телефоне включены функции Wi-Fi, Bluetooth и определения местоположения. Убедитесь, что устройство использует сеть <b>2.4G</b> и работает правильно. Не отходите от устройства и маршрутизатора и убедитесь, что устройство питается от оригинального адаптера.</li> </ul>
Другие неисправности электрооборудования	<ul style="list-style-type: none"> <li>• Обратитесь за помощью в службу поддержки.</li> </ul>

# ГАРАНТИЯ

Имя клиента		Номер телефона	
Адрес			
№ изделия		Дата покупки	
№ заказа			
Причина возврата или обмена			

**Гарантия на Flamingo Pet Products составляет 2 года с момента покупки.** Если в течение 24 месяцев возникнут проблемы с качеством и они будут подтверждены нашей компанией, изделие будет подлежать гарантийному обслуживанию. Гарантия не распространяется на следующие причины:

1. Повреждения, вызванные несоблюдением правил эксплуатации, технического обслуживания и хранения в соответствии с требованиями руководства по эксплуатации.
2. Повреждения, вызванные неправильным ремонтом, выполненным неуполномоченным специалистом.
3. Повреждения, вызванные форс-мажорными обстоятельствами, природными или человеческими факторами.
4. Повреждения, вызванные несоответствием напряжения питания техническим характеристикам изделия, указанным на заводской табличке.
5. Гарантия не распространяется на обычное выцветание, износ и расход изделия в процессе эксплуатации.

# ĪSUMĀ PAR PRODUKTU

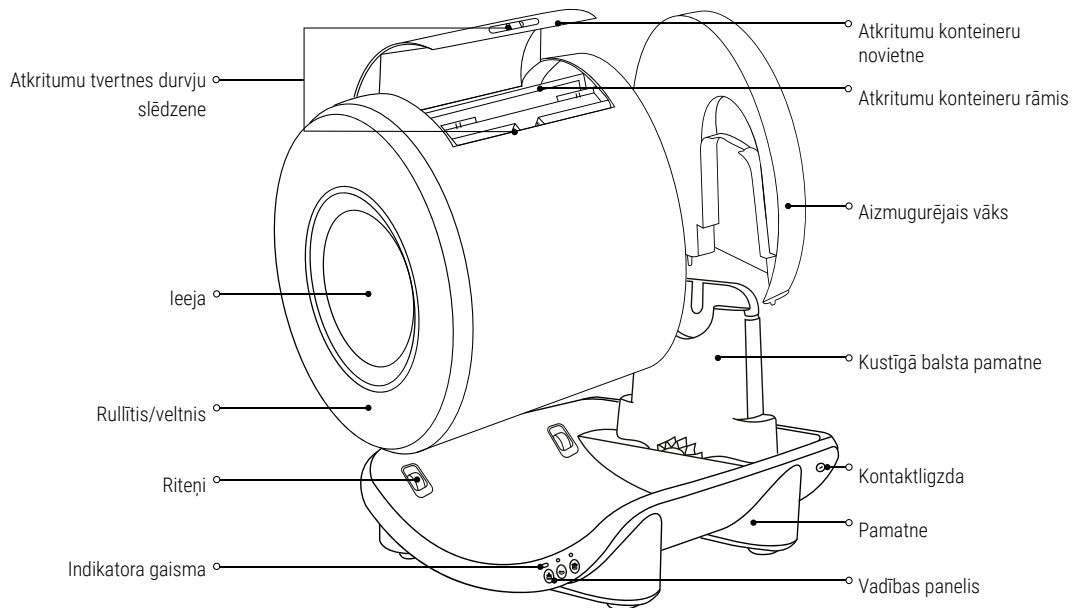

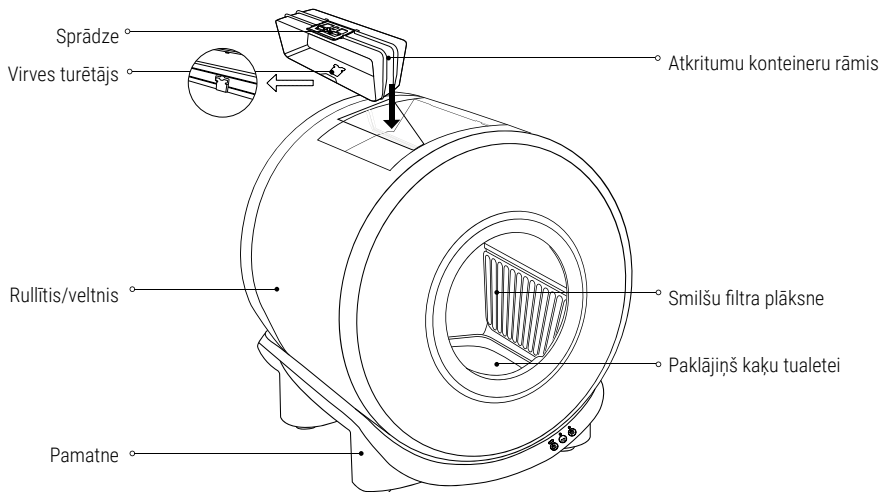

Modelis	561962 - "Atlas"	Maksimālā slogojamība	15 kg
Lielums/izmērs	52x49x56 cm	Maksimālais tilpums	4 L
Nominālais spriegums	12 V --- 1 A	Nominālā jauda	12 W
<b>CE</b>	RED 2024/53/EU	Piemērots societējošiem pakaišiem	

# PRODUKTU SARAKSTS

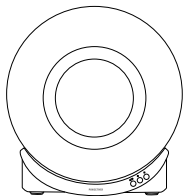

Centrāla ierīce

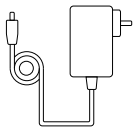

Strāvas adapters

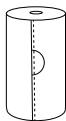

1 atkritumu maisu  
rullis

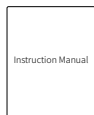

Lietošanas pamācība

## Piezīme:

- Strāvas adapters ir ievietots mazā kastītē.
- Neizmetiet iepakojumu, kamēr nav pabeigts iestāšanās process.

# UZSTĀDĪŠANA

## • Centrālās ierīces uzstādīšana un demontāža

1. Izpakojiet un izņemiet ierīci.

2. Pēc ierīces novietošanas uz līdzenas, izturīgas virsmas novietojiet veltņi horizontāli uz galvenā bloka veltņa atbalsta pamatnes. Aizmugurējais vāks jāievieto pamatnes spraugā.

Piezīme: kā parādīts 1. un 2. punktā, lūdzu, paceliet aizmugurējo vāciņu pirms veltņa pacelšanas, kad izjaucat ierīci.

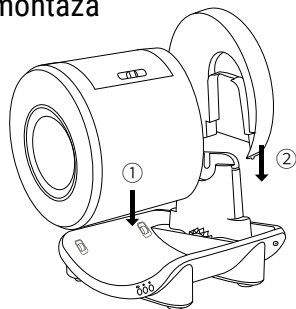

(Montāžas pamācība)

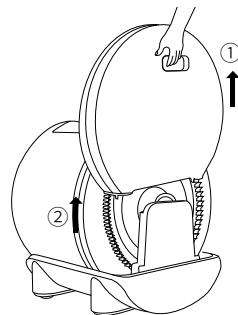

(Demontāžas pamācība)

3. Pirms strāvas pievienošanas piepildiet ierīci ar kaķu pakaišiem un ļaujiet tai pabeigt automātisko iestatīšanu.

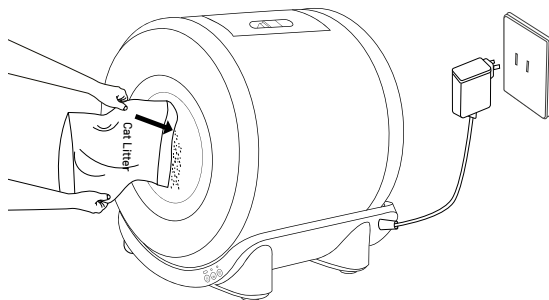

## • Atkritumu maisa ievietošana

A. Saspiediet savākšanas tvertnes durvju pogu, lai atbloķētu un atvērtu atkritumu tvertnes vāku.

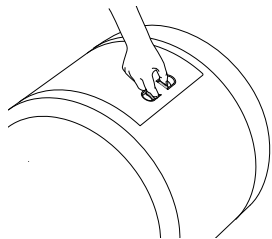

B. Paceliet savākšanas tvertnes rāmi uz augšu.

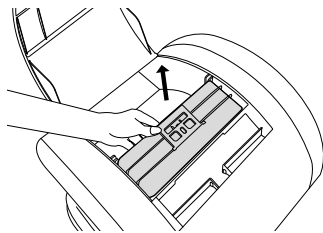

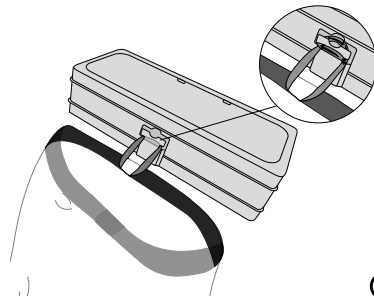

C. Izvelciet atkritumu maisa auklu un pakariet to uz virves turētāja. Lai to pievilktu, ieteicams to vienu reizi aptīt.

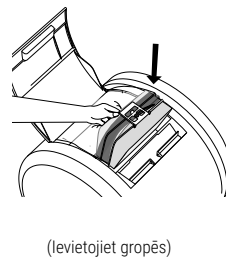
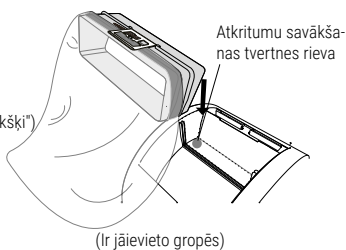
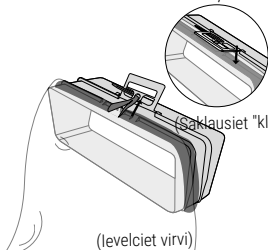

4. Pēc sprādzes pacelšanas un atkritumu tvertnes maisa virves izlaišanas caur atveri uzlieciet maisu ap atkritumu savākšanas rāmi un nostipriniet to. Pēc maisa nostiprināšanas ar sprādzi ievietojiet rāmi rievā un piespiediet, līdz atskan "klikšķis". Pārliecinieties, ka atkritumu tvertnes durvīņas ir aizvērtas.



## • Kaķu pakaišu izņemšana un nomainīšana

1. Lūdzu, pirms atkritumu izmešanas vai nomaiņas pārliecinieties, ka atkritumu maisi, kas atrodas savākšanas tvertnē, ir droši novietoti un tajā ir pietiekami daudz vietas. (Lai nodrošinātu vienmērīgu izmešanu un novērstu aizsērējumus, pārliecinieties, ka visi atkritumi iepriekš ir izmesti no maisa.)
2. Nospiediet un 3 sekundes paturiet pogu **"Empty"** ("iztukšot")  vai lietojumprogrammā pieskarieties ikonai **Empty Litter**  ("iztukšot pakaišus"), lai sāktu tualetes pildvielas iztukšošanas funkciju.
3. Ierīce iztukšo kaķu pakaišus – lūdzu, uzgaidiet, līdz process ir pabeigts. Kad izdzirdēsiet "pīkstieni" un ierīce apstāsies, turpiniet iztukšot kaķu pakaišus no atkritumu savākšanas tvertnes, nomainiet atkritumu maisu un pievienojiet jaunus kaķu pakaišus.
4. Pēc tam, kad ierīce ir uzpildīta ar svaigiem kaķu pakaišiem nospiediet pogu **"Smooth"** ("izlīdzināt")  vai lietojumprogrammā pieskarieties "Confirm" ("apstiprināt"), lai pabeigtu procesa darbību. Ierīce atsāks darbību.

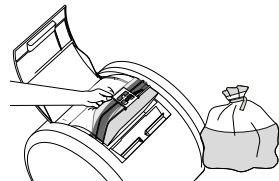
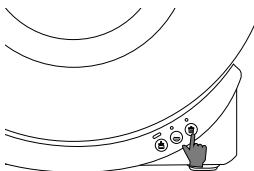

# PALĪDZIET KAĶIEM PIERAST PIE IERĪCES

Lai palīdzētu kaķiem ātrāk pielāgoties šai ierīcei, esam sagatavojuši dažus padomus tiem, kas var saskarties ar sākotnējām problēmām:

1. Novietojiet šo ierīci netālu no kaķa ierastās pakaišu kastes, to nenoņemot nost, pēc tam pārļieciet mazliet izlietotu pakaišu no vecās kastes jaunajā. Jau pēc dažām dienām zinātkāri kaķi var sākt pētīt jauno ierīci.
2. Ja kaķis neizrāda interesi, mēģiniet izmantot kaķumētru, iecienītākos gardumus vai pazīstamus priekšmetus, lai mudinātu viņu izpētīt jauno ierīci.
3. Apsveriet iespēju izmantot apmācībai paredzētus pakaišus, lai mudinātu kaķus izmantot pakaišu kasti šajā ierīcē.
4. Lai nodrošinātu vienmērīgu pāreju, turpiniet izmantot tāda paša zīmola un veida pakaišus, jo pēkšņas izmaiņas kaķiem var izraisīt stresu un nevēlēšanos izmantot jauno ierīci.
5. Lai palīdzētu bailīgajiem kaķiem pielāgoties, sākotnēji turiet ierīci izslēgtu un pakāpeniski aktivizējiet to, kad tie ir pielāgojušies.
6. Netīriet veco pakaišu kasti, jo kaķi mēdz izvēlēties tīrākus pakaišus. Kaķi dabiski dod priekšroku tīrībai, tāpēc netīrāka pakaišu kaste dod viņiem signālu meklēt tīrāku vietu.
7. Tiklīdz kaķis sāks lietot jauno ierīci, nekavējoties noņemiet veco pakaišu kasti.

## PRODUKTU TĪRĪŠANA

Regulāras tīrīšanas darbības

### 1. Iztukšojiet kaķu pakaišus ar vienu klikšķi

Skatiet darbības sadaļā "Kaķu pakaišu izņemšana un nomaiņšana", lai izņemtu kaķu pakaišus, un pēc tam atvienojiet strāvas padevi.

### 2. Secīgi noņemiet aizmugurējo vāciņu un izņemiet rullīti

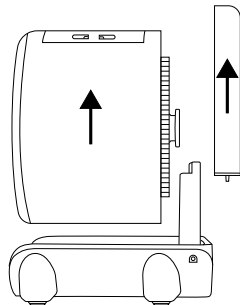

### 3. Notīriet detaļas

(1) Lūdzu, pārliecinieties, ka visas detaļas ir pilnīgi sausas, pirms tās atkārtoti samontē lietošanai pēc smilšu filtra plāksnes, aizmugurējā vāka un rullīša mazgāšanas (smilšu filtra plāksni, rullīti un aizmugurējo vāku drīkst mazgāt).

(2) Tā kā pamatnei ir elektriskie komponenti, to nedrīkst tieši mazgāt ar ūdeni. Tā vietā ārpusi var notīrīt ar mitru dvielī.

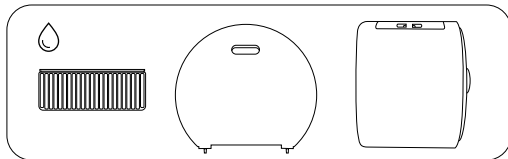

Šīs vienības drīkst mazgāt. Pirms visu atkal salikt kopā turpmākai lietošanai, lūdzu, pārliecinieties, ka katra detaļa ir izžuvusi.

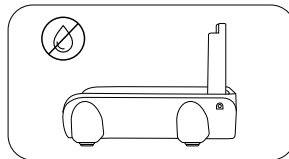

(Izžidziniet kaķu pakaišus un atjaunojiet darbību)

### Izņemiet filtra plāksnīti:

(1) Ar vienu roku atvienojiet smilšu filtra plāksni no spraugas, turot plāksnes augšdaļu un viegli paceļot to uz priekšu, lai saliektu plāksni.

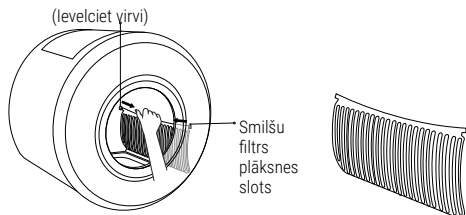

(Atvienot no slotā)

(Nedaudz salieciet smilšu filtra plāksni)

### Ievietojiet filtra plāksnīti:

(1) Ievietojiet smilšu filtra plāksni spraugā ar vienu galu, salieciet to un pēc tam otru galu ievietojiet spraugā.

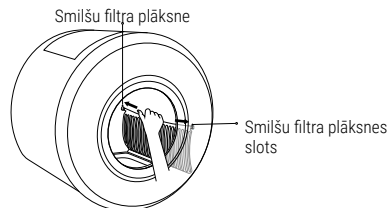

(Ievietojiet slotā)

### 4. Pēc tīrīšanas un noslaucīšanas

Samontējiet ierīci un atkārtoti pievienojiet strāvu, izpildot norādījumus sadaļā "Centrālās ierīces uzstādīšana un demontāža", "Atkritumu maisa ievietošana" un "Kaķu pakaišu izņemšana un nomaiņošana".

# INDIKATORA GAIŠMAS STATUSS UN POGU FUNKCIJAS

## Indikatora gaisma:

- Strāvas indikatora gaisma
- Sistēmas indikatora gaisma
- Wi-Fi indikatora gaisma









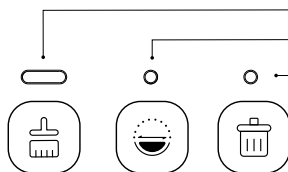



## Ierīces pogas:









Tīrīšanas poga "Clean" ("tīrīt")

Poga "Smooth" ("izlīdzināt")

Iztukšošanas poga "Empty"  
("iztukšot")









 Strāvas indikatora gaisma	<b>Baltā gaisma</b> Ātri 3 reizes nomirgo:  Ir aktivizēta bērnu bloķēšanas aizsardzība, un ierīce ir bloķēta.	
	<b>Baltā gaisma</b> Deg nepārtraukti:  Ierīce darbojas, kā paredzēts.	
	<b>Baltā gaisma</b> Mirgo:  Ierīce atrodas atjaunošanas procesā.	
 Sistēmas indikatora gaisma	<b>Zaļā gaisma</b> Mirgo:  Ierīce tīra kaķu pakaišus.	
	<b>Zaļā gaisma</b> Deg nepārtraukti:  Kaķu pakaišu tīrīšanas process ir apturēts.	
	<b>Zilā gaisma</b> Mirgo:  Ierīce izlīdzina kaķu pakaišus.	<b>Sarkanā gaisma</b> Mirgo:  <ol style="list-style-type: none"> <li>Ierīces darbības laikā tika uzvertas ārējais spiediēns.</li> <li>Mājdzīvnieki tuvojās ierīcei, kamēr tā darbojas.</li> <li>Aizmugurējais vāks vai veltnis ir nepareizi uzstādīts.</li> </ol>
	<b>Zilā gaisma</b> Deg nepārtraukti:  Kaķu pakaišu izlīdzināšanas process ir apturēts.	
	<b>Baltā gaisma</b> Mirgo:  Ierīce iztukšo kaķu pakaišus.	
<b>Baltā gaisma</b> Deg nepārtraukti:  Kaķu pakaišu iztukšošanas process ir apturēts.	<b>⚠ Pārmaiņus mirgo sarkanā + zaļā gaisma:</b> ir traucēta veltņa darbība. Lūdzu, pārbaudiet!	

 Wi-Fi indikatora gaismā	<b>Zilā gaisma</b> Ātri mirgo:  ir aktivizēts Bluetooth režīms "Savienojums pārī".
	<b>Zilā gaisma</b> Lēni mirgo:  ir aktivizēts režīms "AP (piekļuves punkta) savienšanās pārī".
	<b>Zilā gaisma</b> Izslēgta:  ierīce ir savienota ar Wi-Fi.
 Strāvas indikatora gaismā	 Sistēmas indikatora gaismā
<b>Baltās gaismas</b> Abas vienlaicīgi mirgo:  pakaišu kaste tagad ir iztīrīta. Nomainiet atkritumu maisu un pievienojiet kaķim jaunus pakaišus. Pēc tam nospiediet pogu "Smooth Button" ("izlīdzināt"),  lai turpinātu darbību.	

Lietojot ierīci pirmo reizi, pirmo 3 minūšu laikā pirms palaišanas, tā automātiski pāries Bluetooth režīmā "Savienojums pārī" • 3 minūšu laikā Wi-Fi indikators nodzisis, tiklīdz ierīce būs veiksmīgi izveidojusi savienojumu ar tīklu. • Wi-Fi indikators nepārtraukti mirgos zilā krāsā, ja ierīce zaudē savienojumu vai nevar izveidot savienojumu ar Wi-Fi.

## • Pogų funkcijas

 Tīrīšanas poga "Clean" ("tīrīt")	<b>Piespiediet</b> tīrīšanas pogu "Clean" ("tīrīt"): sāksies kaķu pakaišu tīrīšanas process. <b>Piespiediet</b> to atkārtoti, lai pauzētu/atsāktu tīrīšanas procesu.	
 Poga "Smooth" ("izlīdzināt")	<b>Nospiediet un paturiet</b> tīrīšanas pogu "Clean" ("tīrīt") 3 sekundes tīrīšanas procesa laikā: Tīrīšana tiek atcelta, un ierīce automātiski atgriezīsies iepriekšējā stāvoklī. <b>Nospiediet</b> pogu "Smooth" ("izlīdzināt"): sāksies kaķu pakaišu izlīdzināšanas process. <b>Piespiediet</b> to atkārtoti, lai pauzētu/atsāktu izlīdzināšanas procesu.	
 Iztukšošanas poga "Empty" ("iztukšot")	<b>Nospiediet un paturiet</b> iztukšošanas pogu "Empty" ("iztukšot") 3 sekundes. Sāksies iztukšošanas process. <b>Piespiediet</b> to atkārtoti, lai pauzētu/atsāktu iztukšošanas procesu. <b>Nospiediet un paturiet</b> iztukšošanas pogu "Empty" ("iztukšot") 3 sekundes iztukšošanas procesa laikā: Iztukšošana tiek atcelta, un ierīce automātiski atgriezīsies iepriekšējā stāvoklī.	
 Tīrīšanas poga "Clean" ("tīrīt")	 Iztukšošanas poga "Empty" ("iztukšot")	Vienlaicīgi <b>nospiediet un paturiet</b> tīrīšanas pogu " <b>Clean</b> " (" <b>iztīrīt</b> ") un iztukšošanas pogu " <b>Empty</b> " ("iztukšot") 8 sekundes: Ierīces un Wi-Fi funkciju sākotnējie rūpnīcas iestatījumi tiks atjaunoti.
 Tīrīšanas poga "Clean" ("tīrīt")	 Poga "Smooth" ("izlīdzināt")	Vienlaicīgi <b>nospiediet un paturiet</b> tīrīšanas pogu " <b>Clean</b> " (" <b>iztīrīt</b> ") un izlīdzināšanas pogu " <b>Smooth</b> " ("izlīdzināt") 3 sekundes: Ierīce tiek bloķēta/atbloķēta. (Lai iespējotu bērnu bloķēšanas aizsardzības slēdzi, tas ir jāaktivizē lietojumprogrammā)

# LIETOJUMPROGRAMMAS IESTATĪŠANA

## • lejupielādēt lietojumprogrammu

### • Android ierīču lietotājiem

1. Skenējiet QR kodu, lai lejupielādētu un instalētu lietojumprogrammu
2. Lai meklētu un lejupielādētu lietojumprogrammu, izmantojiet Google Play veikalu.

### • Apple ierīču lietotājiem

1. Skenējiet QR kodu, lai lejupielādētu un instalētu lietojumprogrammu
2. Lai meklētu un lejupielādētu lietojumprogrammu, izmantojiet App Store veikalu.





Lejupielādēt  
lietojumprogrammu

## • Jāreģistrējas un jāpiesakās sistēmā

## • Savienojums ar tīklu:

### 1. Bluetooth tīkla iestatīšana (Wi-Fi zilā indikatora gaisma ātri mirgo.)

- Pēc ierīces ieslēgšanas vienlaicīgi nospiediet un paturiet tīrīšanas pogu "**Clean**" ("**iztīrīt**")  un iztukšošanas pogu "**Empty**" ("**iztukšot**")  8 sekundes. Wi-Fi indikatorzilā gaisma ātri mirgos, norādot, ka ierīce atrodas Bluetooth režīmā "Savienojums pārī". Atveriet lietojumprogrammu un tālrunī ieslēdziet **Bluetooth**,  lai izveidotu savienojumu.

- Atveriet lietojumprogrammu un sākuļlapā atlasiet "pievienot ierīci" . Pagaidiet, līdz ierīce tiek atklāta, līdz tiek parādīts ziņojums "ierīce atrasta" un pēc tam noklikšķiniet uz pievienot. Varat arī pāriet uz sadaļu "kaķu tualete", izpildīt norādījumus, lai pabeigtu savienojuma izveidi.

### 2. Tīklāja pārī savienošanas iestatīšana

(Lēni mirgo Wi-Fi indikatora zilā gaisma)

- Atveriet lietojumprogrammu un sākuļlapā noklikšķiniet "pievienot ierīci" . Ierīces pievienošanas lapā pieskarieties ikonai "kaķu tualete", pārslēdzieties uz "tīklāja savienošana pārī" režīmu un izpildiet ekrānā redzamos norādījumus.
- Izveidojiet savienojumu ar ierīces Wi-Fi tīklu (saderīgs tikai ar 2.4G).

- Hotspot savienošanas pārī laikā indikatoram vajadzētu lēnām **mirgot** zilā krāsā. Dodieties uz ierīces pievienošanas sadaļu un atlasiet ikonu "kaķu tualete".
- Izpildiet ekrānā redzamos norādījumus, lai pabeigtu ierīces savienojuma izveidi.

# UZMANĪBU

- Noteikti ievērojiet šīs rokasgrāmatas prasības attiecībā uz ierīces uzstādīšanu un lietošanu.
  - Šo ierīci nedrīkst lietot bērni, ja vien par viņu drošību atbildīgs pieaugušais to neuzrauga vai vada.
  - Bērni ir jāuzrauga, lai neļautu viņiem izmantot šo ierīci kā rotaļlietu.
  - Bērni nedrīkst tīrīt ierīci vai veikt tās apkopi bez pieaugušo uzraudzības.
  - Šī ierīce ir paredzēta kaķiem no 6 mēnešu vecuma, kas sver vairāk par 1,5 kg.
  - Šo ierīci nedrīkst lietot grūsnas, dzemdējušas kaķenes, vai kaķenes laktācijas laikā, lai izvairītos no kaķēnu piedzimšanas riska kastē vai riska, ka jaundzimuši kaķēni paliks pakaišu kastē.
  - Ierīces iekšpusē ir svara sensors. Pārvietojot ierīci, vienmēr paceliet un novietojiet to uzmanīgi. Ja ierīce pēc pārvietošanas nedarbojas, vienkārši izslēdziet atkritumu kastes viedo slēdzi, izmantojot lietojumprogrammu, un pēc tam ieslēdziet to vēlreiz, lai atiestatītu ierīci. Lai atiestatītu, varat arī vienkārši atvienot strāvas padevi un pievienot to atpakaļ.
  - Pārliedzinieties, vai ierīce ir novietota uz tīras, līdzenas un cietas virsmas. Nenovietojiet neko uz veltņa.
  - Neiegremdējiet un neiemērciet šīs ierīces pamatni ūdenī.
  - Nodrošiniet, lai ierīce tiktu novietota vēsā, sausā iekštelpu vidē, prom no karstuma avotiem un izvairieties no tiešas saules gaismas iedarbības.
  - Nenovietojiet ierīci vietās, kur ir liels karstums vai paaugstināts mitruma līmenis.
  - Izmantojiet tikai oriģinālo adapteri, lai nesabojātu ierīci vai neradītu drošības riskus.
  - Nenovietojiet nekādus priekšmetus pakaišu kastes apakšā vai ap to.
- Šī ierīce darbojas ar zemu spriegumu, taču strāvas vada sakošana vai bojāšana joprojām var izraisīt elektriskās strāvas trieciena risku.
- Ja pamanāt vada bojājumus, nekavējoties sazinieties ar klientu apkalpošanas dienestu.
- Nemēģiniet pats izjaukt vai salabot šo ierīci. Ja lietošanas laikā rodas problēmas, nekavējoties sazinieties ar klientu apkalpošanas dienestu.

## DEFEKTU NOTEIKŠANA

Ārkārtas situācijas	Atbilstošās metodes
Nedeg indikatora gaisma	<ul style="list-style-type: none"><li>• Pārliedzinieties, vai adapteris ir pareizi pievienots kaķu pakaišu kastei, darbojas barošanas avots un ierīce ir startēšanas (palaišanas) režīmā.</li><li>• Pārliedzinieties, vai lietojumprogrammā ir aktivizēts indikatora gaismas slēdzis un viedās pakaišu kastes slēdzis.</li></ul>

Sistēmas indikatora gaismā: mirgo sarkanā krāsā	<ul style="list-style-type: none"> <li>• Pārlicinieties, vai ierices aizmugurējais vāciņš ir pareizi uzstādīts.</li> <li>• Ierīce īslaicīgi pārtrauks darboties, kad tuvumā būs mājdzīvnieki.</li> <li>• Lūdzu, atvienojiet strāvas padevi un pārbaudiet, vai veltņis ir pareizi uzstādīts, ja tas nedarbojas pareizi.</li> </ul>
Sistēmas indikatora gaismā: pārmaiņus mirgo sarkanā un zaļā krāsā	<p>Ierīces darbība ir traucēta</p> <ul style="list-style-type: none"> <li>• Pārlicinieties, vai veltņis un atkritumu savākšanas tvertnes durvis ir droši un pareizi uzstādītas.</li> <li>• Pārbaudiet, vai transmisijas zobrati nav aizsprostoti.</li> <li>• Pārlicinieties, vai aizmugurējais vāks ir droši piestiprināts, un pārbaudiet, vai virs pamatnes vai uz riteņiem nav nekādu šķēršļu, kas bloķē veltņa kustību.</li> </ul>
Strāvas indikators 3 reizes ātri nomirgo baltā krāsā, bet veltņis nedarbojas.	<ul style="list-style-type: none"> <li>• Ierīcē ir iespējota bērnu atslēgas aizsardzība. Lai atbloķētu ierīci, vienlaicīgi nospiediet un 3 sekundes paturiet nospiestu pogu "Clean" ("tīrīt") (☰) un "Smooth" ("izlīdzināt"). (☺)</li> </ul>
Nospiežot pogas, nav reakcijas.	<ul style="list-style-type: none"> <li>• Ierīce ir bērnu aizsardzības bloķēšanas režīmā. Lai atbloķētu ierīci, vienlaicīgi nospiediet un 3 sekundes paturiet nospiestu pogu "Clean" ("tīrīt") (☰) un "Smooth" ("izlīdzināt"). (☺)</li> <li>• Lūdzu, atvienojiet ierīci no kontaktligzdas, pārbaudiet, vai četras atbalsta kājas ir pareizi nolīmeņotas, un pēc tam pievienojiet to atpakaļ.</li> </ul>
Ierīce pārstāj darboties pēc pakaišu kastes pamatnes pārvietošanas	<p>Atveriet lietojumprogrammas iestatījumu saskarni, atspējojiet viedās pakaišu kastes slēdzi un pēc tam iespējotiet to vēlreiz.</p> <p>Lūdzu, atvienojiet ierīci no kontaktligzdas, pārbaudiet, vai četras atbalsta kājas ir pareizi nolīmeņotas, un pēc tam pievienojiet to atpakaļ.</p>
Nepārtraukta kaķu pakaišu parādīšana	<p>Lūdzu, atvienojiet ierīci no kontaktligzdas, pārbaudiet, vai četras atbalsta kājas ir pareizi nolīmeņotas, un pēc tam pievienojiet to atpakaļ.</p>
Ierīce nav atrasta Meklēšanas laikā	<ul style="list-style-type: none"> <li>• Lūdzu, pārlicinieties, vai tālrunī ir iespējots Wi-Fi, Bluetooth un atrašanās vietas noteikšanas pakalpojumi. Pārlicinieties, vai ierīce ir savienota ar 2.4G tīklu un vai savienojums darbojas pareizi. Pārlicinieties, vai atrodaties ierīces un maršrutētāja tuvumā un vai ierīce ir pievienota oriģinālajam strāvas adapterim.</li> </ul>
Ierīce ir atrasta, bet neizdodas izveidot savienojumu	<ul style="list-style-type: none"> <li>• Lūdzu, pārlicinieties, vai tālrunī ir iespējots Wi-Fi, Bluetooth un atrašanās vietas noteikšanas pakalpojumi. Pārlicinieties, vai ierīce ir savienota ar 2.4G tīklu un vai savienojums darbojas pareizi. Pārlicinieties, vai atrodaties ierīces un maršrutētāja tuvumā un vai ierīce ir pievienota oriģinālajam strāvas adapterim.</li> </ul>
Rodas citi elektriskie darbības traucējumi	<ul style="list-style-type: none"> <li>• Ja problēma joprojām pastāv, lūdzu, sazinieties ar klientu apkalpošanas dienestu, lai saņemtu papildu palīdzību.</li> </ul>

# GARANTIJA

Klienta vārds		Tālruna numurs	
Adrese			
Produkta Nr.		Pirkuma datums	
Pasūtījuma Nr.			
Produkta atgriešanas vai maiņas iemesls			

**Uz Flamingo Pet Products attiecas divu gadu garantija, sākot no iegādes datuma.** Ja ierīces kvalitātes problēmas tiek atklātas 24 mēnešu laikā un tās apstiprina mūsu uzņēmums, precei būs tiesības uz garantijas remontu. Garantija tiek anulēta tālāk norādītajās situācijās:

1. Garantija neattiecas uz bojājumiem, kas radušies, neievērojot rokasgrāmatā sniegtos lietošanas, apkopes un uzglabāšanas norādījumus.
2. Garantija neattiecas uz bojājumiem, kas radušies nepilnvarota pakalpojumu sniedzēja nepareiza remonta rezultātā.
3. Garantija neattiecas uz bojājumiem, kas radušies dabas katastrofu, nepārvaramas varas vai cilvēka kļūdu dēļ.
4. Garantija neattiecas uz bojājumiem, kas radušies, izmantojot strāvas padeves spriegumu, kas neatbilst izstrādājuma datu plāksnītes specifikācijām.
5. Garantija neattiecas uz produkta nodilumu un pīsumiem, tostarp normālu izbalēšanu un nolietojumu, kas rodas produkta lietošanas dēļ.

# GAMINIO PRISTATYMAS

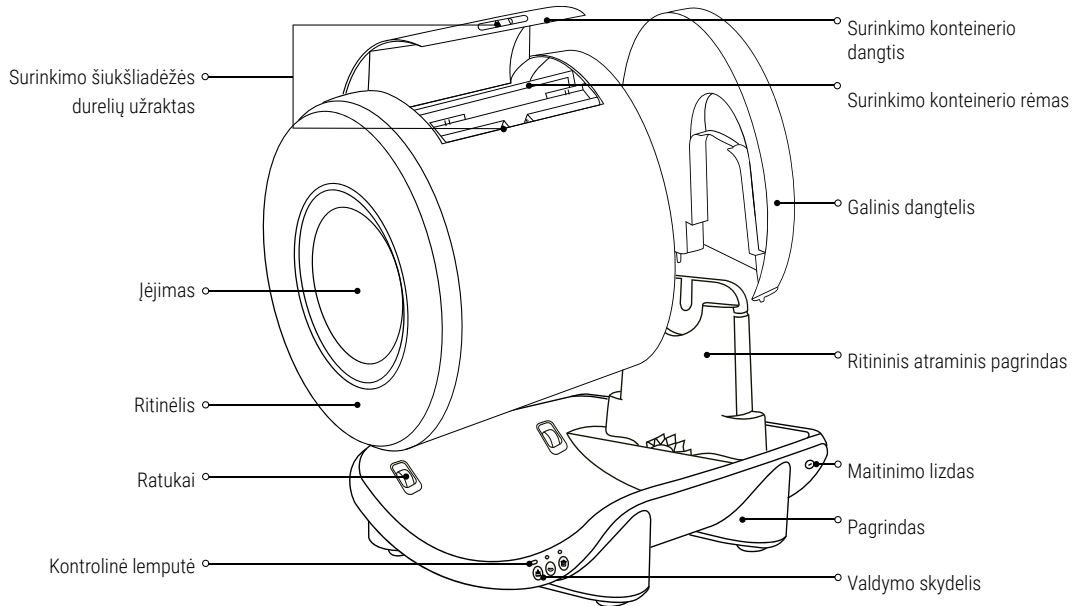

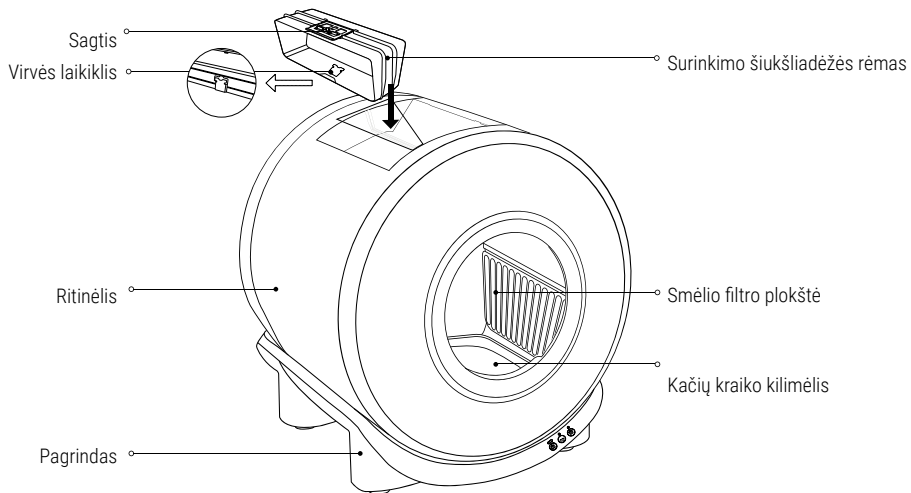

Modelis	561962 - Atlas	Didžiausia leistina apkrova	15kg
Dydis	52x49x56cm	Didžiausia kraiko talpa	4L
Nominalioji įtampa	12 V --- 1 A	Nominalioji galia	12W
<b>CE</b>	RED 2024/53/EU	Tinka grumstuotam kačių kraikui	

# GAMINIŲ SĄRAŠAS

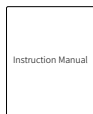
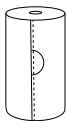
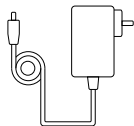
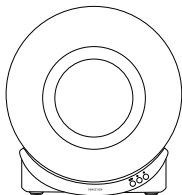

Pagrindinis įrenginys Maitinimo adapteris 1 ritinys atliekų maišų Instrukcijos vadovas

## Pastaba:

- Maitinimo adapteris supakuotas į mažą dėžutę.
- Neišmeskite pakuotės, kol nebaigtas diegimo procesas.

## ĮRENGIMAS

### • Pagrindinio įrenginio montavimas ir išmontavimas

1. Išpakuokite ir išimkite prietaisą.

2. Padėkite prietaisą ant lygaus, kieto paviršiaus, tada horizontaliai padėkite ritinėlį ant pagrindinio įrenginio ritinėlio atramos pagrindo. Įstatykite galinį dangtelį į pagrindo gale esantį lizdą.

Pastaba: kai išardote prietaisą, pakelkite galinį dangtelį, kaip nurodyta (1) ir (2), tada pakelkite ritinėlį.



(Surinkimo instrukcijos)

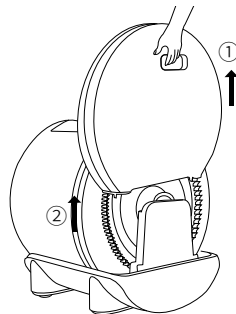

(Išmontavimo instrukcijos)

3. Prieš įjungdami maitinimą, įdėkite kačių kraiko ir palaukite, kol prietaisas automatiškai įsijungs.

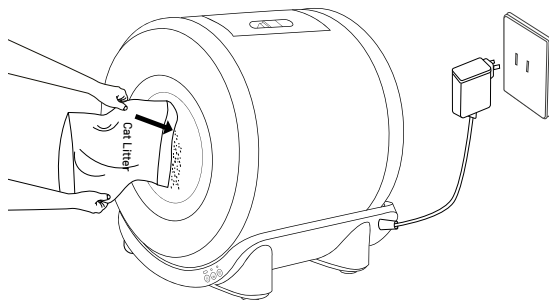

## • Atliekų maišo montavimas

A. Paspauskite šiukšlių dėžės durelių mygtuką, kad atrakintumėte ir atidarytumėte šiukšlių dėžės dangtį.

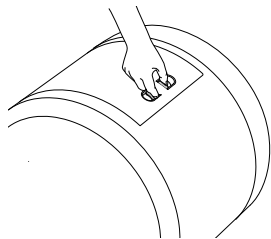

B. Pakelkite surinkimo dėžės rėmą į viršų.

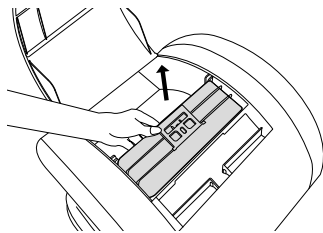

C. Ištraukite šiukšlių maišo virvelę ir pakabinkite jį ant virvės laikiklio. Rekomenduojama jį apvynioti vieną kartą, kad būtų tvirtesnis.

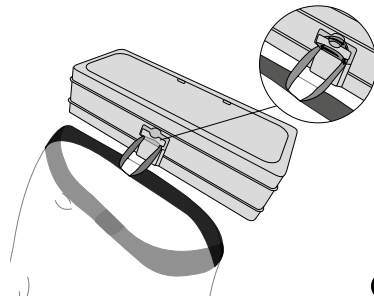

4. Pakelkite sagtį, per skylę įkiškite atliekų maišo virvę ir užveržkite maišą aplink atliekų surinkimo rėmą. Paspauskite sagtį žemyn, kad pritvirtintumėte krepšį, tada įkiškite rėmelį į griovelį ir stipriai spauskite, kol išgirsite „spragtelėjimą“. Įsitinkinkite, kad šiukšliadėžės durėlis uždarytos.

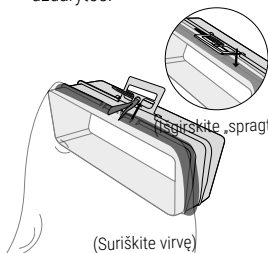

(Suriškite virvę)

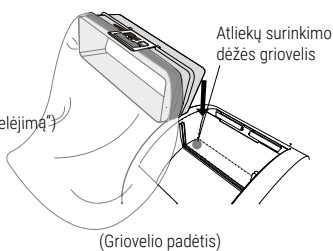

(Griovelio padėtis)

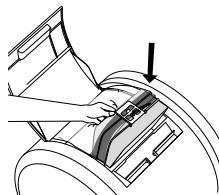

(Įstatykite į griovelį)

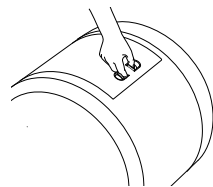

(Uždarykite šiukšliadėžės duris)

## • Kačių kraiko ištuštinimas ir keitimas

1. Prieš ištuštinami ar pakeisdami atliekas, įsitinkinkite, kad šiukšlių maišas atliekų surinkimo dėžėje yra tinkamai įrengtas ir jame yra pakankamai vietos šiukšlėms išpilti. (Rekomenduojama iš anksto ištuštinti visas atliekas iš atliekų maišo, kad jis neužsikimštų.)
2. Paspauskite ir 3 **sekundes** (👆) palaikykite nuspaudę mygtuką „Ištuštinti“ arba (👆) programėlėje spustelėkite piktogramą „Ištuštinti šiukšles“, kad atliktumėte šiukšlių ištuštinimo funkciją.
3. Palaukite, kol prietaisas ištuštins kačių kraiką. Išgirdę garsinį signalą ir prietaisui sustojus, ištuštinkite kačių kraiką iš atliekų surinkimo dėžės, pakeiskite atliekų maišelį ir į ritinėlį įdėkite naujo kačių kraiko.
4. Pridėję naujo kačių kraiko, spustelėkite **mygtuką** „Sklandžiai“ įrenginyje arba spustelėkite „Patvirtinti“ programėlėje, kad užbaigtumėte kraiko ištuštinimo operaciją, ir prietaisas vėl pradės veikti.

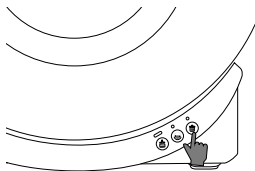

(Paspauskite ir palaikykite 3 sekundes, kol pasigirs pyptelėjimas)

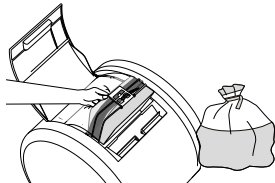

(Pakeiskite atliekų maišą)

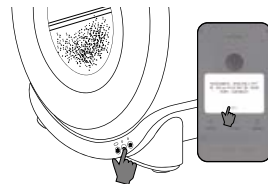

(Išlyginkite kačių kraiką ir atkurkite veikimą)

# PADĖKITE KATĖMS PRISITAIKYTI PRIE ĮRENGINIO

Norėdami padėti katėms greičiau prisitaikyti prie šio prietaiso naudojimo, pateikiame pasiūlymų toms kelioms katėms, kurioms iš pradžių gali kilti sunkumų:

1. Pastatykite šį prietaisą šalia ankstesnės katės kraiko dėžės (neperkeldami senosios dėžės) ir ant naujo kraiko, esančio šiame prietaise, pabarstykite šiek tiek seno kraiko iš ankstesnės dėžės. Smalsios katės naujajį prietaisą gali iširti per kelias dienas.
2. Jei katė ir toliau nesidomi, naudokite katžolę arba katės mėgstamus skanėstus ar daiktus, kad nukreiptumėte ją į naujajį prietaisą.
3. Apsvarstykite galimybę pridėti specialiai sukurtą kraiko, skirtą išmokyti kates naudotis šiame įrenginyje esančia kraiko dėže.
4. Pereinant prie šio prietaiso patartina nekeisti anksčiau naudoto kraiko prekės ženklo ir tipo, nes tai gali sukelti kačių pasipriešinimą ir nerimą.
5. Baikščioms katėms iš pradžių pristatydami šį prietaisą, išjunkite maitinimą ir palaipsniui, kai katė prisitaikys, vėl įjunkite jį.
6. Venkite valyti seną kraiko dėžę, nes katės iš prigimties nori švaraus kraiko. Vis dažniau nešvarus kraikas signalizuoja katėms, kad jos turėtų ieškoti švaresnės vietos, kur galėtų tuštintis.
7. Kai katė pradės naudotis šiuo prietaisu, nedelsdami pašalinkite senąją kraiko dėžę.

## PRODUKTŲ VALYMAS

### Reguliarūs valymo veiksmai

#### 1. Vienu spustelėjimu ištuštinsite kačių kraiką

Norėdami ištuštinti kačių kraiką, vadovaukitės „\* Kačių kraiko ištuštinimas ir keitimas“ nurodytais veiksmais, tada atjunkite maitinimą.

#### 2. Nuimkite galinį dangtelį ir ritinėlį paeiliui

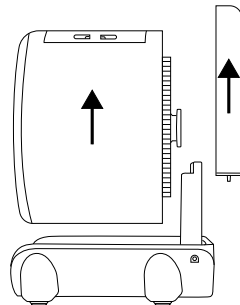

### 3. Išvalykite komponentus

(1) Išvalę smėlio filtro plokštę, galinį dangtelį ir velenėlį, prieš vėl surinkdami naudoti įsitikinkite, kad visi komponentai yra visiškai sausi (galinį dangtelį, velenėlį ir smėlio filtro plokštę galima plauti tiesiogiai).

(2) Išorinį pagrindo paviršių galima nuvalyti drėgnu skudurėliu (pagrinde yra elektroninių komponentų, todėl jo negalima tiesiogiai plauti vandeniui).

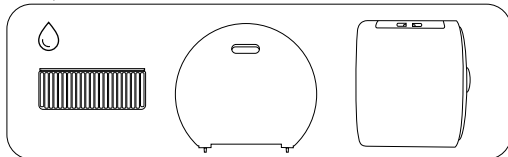

Šiuos daiktus galima skalbti. Prieš surinkdami ir naudodami įsitikinkite, kad visi komponentai yra visiškai sausi.

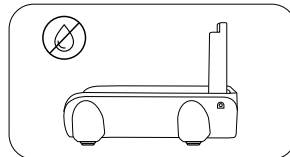

(Išlyginkite kačių kraiką ir atkurkite veikimą)

**Nuimkite filtro plokštę:** (1) Laikykite smėlio filtro plokštės viršų ir šiek tiek pakelkite ją į priekį, kad plokštė būtų sulenkta, o kita ranka nuimkite smėlio filtro plokštę nuo lizdo.

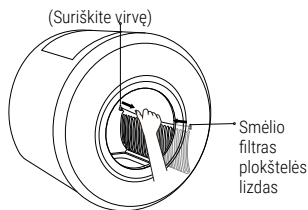

(Išimkite iš lizdo)

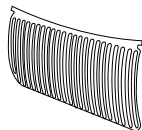

(Šiek tiek sulenkite smėlio filtro lentą)

**Sumontuokite filtro plokštę:** (1) Įkiškite vieną smėlio filtro plokštės galą į lizdą, sulenkite smėlio filtro plokštę, tada įkiškite kitą galą į lizdą.

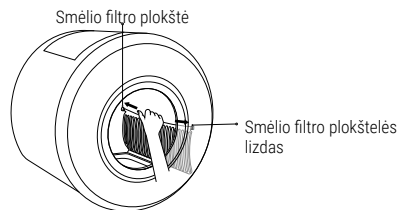

(Įstatykite į lizdą)

### 4. Po valymo ir džiovinimo

Vadovaukitės instrukcijomis „Pagrindinio įrenginio montavimas ir išmontavimas“, „Atliekų maišelio montavimas“ ir „Kačių kraiko ištuštinimas ir keitimas“, kad surinktumėte įrenginį ir vėl įjungtumėte maitinimą.

# INDIKACINĖS LEMPUTĖS BŪSENOS IR MYGTUKŲ FUNKCIJOS

## Indikacinė lemputė

Maitinimo indikatoriaus lemputė

Sistemos indikatoriaus lemputė

„WiFi“ indikatoriaus lemputė









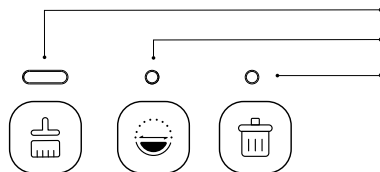



## Įrenginio mygtukai:

Valymo mygtukas

Išlyginimo mygtukas

Ištuštinimo mygtukas



 Galia indikatoriaus lemputė	<b>Balta švieselė</b> Greitai mirksi 3 kartus :  Įrenginys yra užrakintas (apsaugotas vaikų užraktu).	
	<b>Balta švieselė</b> ryški :  prietaisas veikia normaliai.	
	<b>Balta švieselė</b> Mirksi :  Įrenginys yra atkuriamas.	
 Sistema indikatoriaus lemputė	<b>Žalia švieselė</b> Mirksi :  Prietaisas valo kačių kraiką.	
	<b>Žalia švieselė</b> Ryški :  Kačių kraiko valymo procesas sustabdytas.	
	<b>Mėlyna švieselė</b> Mirksi :  prietaisas išlygina kačių kraiką.	<b>Raudona švieselė</b> Marks  1. Išorinis slėgis aptiktas veikiant prietaisui 2. Prie įrenginio darbo metu artinasi naminiai gyvūnai 3. Netinkamai uždėtas galinis dangtelis arba ritinėlis
	<b>Mėlyna švieselė</b> Ryški :  kačių kraiko išlyginimo procesas sustabdytas.	
	<b>Balta švieselė</b> Mirksi :  prietaisas ištuština kačių kraiką.	
	<b>Balta švieselė</b> Ryški :  kačių kraiko ištuštinimo procesas sustabdytas.	
<b>⚠ Raudona + žalia lemputės mirksi pakaitomis:</b> Ritinėlio veikimas yra apskintas. Prašome patikrinti!		







 WiFi indikacinė lemputė	<b>Mėlyna švieselė Greitai mirksi :</b>  įjungtas „Bluetooth“ susiejimo režimas.
	<b>Mėlyna švieselė Mirksi lėtai :</b>  įjungtas AP (prieigos taško) susiejimo režimas.
	<b>Mėlyna švieselė Išjungta :</b>  prietaisas prijungtas prie WIFI.
 Galia indikacinė lemputė	 Sistema indikacinė lemputė
	<b>Baltos švieselės abi mirksi :</b>  šiukšliadėžė ištuštinta. Pakeiskite atliekų maišą ir įpilkite naujo kačių kraiko. Tada paspauskite mygtuką „Sklandžiai“  kad atnaujintumėte veikimą.

Naudojant prietaisą pirmą kartą, per pirmąsias 3 minutes prieš paleidimą prietaisas automatiškai pereis į „Bluetooth“ susiejimo režimą.

\* Per 3 minutes prietaisui sėkmingai prisijungus prie tinklo, WIFI indikatoriaus lemputė išsijungs.

\* Jei prietaisas staiga praranda tinklo ryšį arba nepavyksta prisijungti prie WIFI, WIFI indikatoriaus lemputė toliau mirksi mėlyna.

## • Mygtukų funkcijos

 Valymo mygtukas	<b>Spustelėkite</b> mygtuką „Valyti“: Pradėkite kačių kraiko valymo procesą. <b>Spustelėkite jį dar kartą</b> , jei norite pristabdyti arba atnaujinti valymo procesą.
	<b>Valymo metu</b> 3 sekundes paspauskite ir palaikykite nuspaudę valymo mygtuką: Atšaukiamas valymas, ir prietaisas bus automatiškai atkurtas.
 Išlyginimo mygtukas	<b>Spustelėkite</b> mygtuką „Valyti“: Pradėkite kačių kraiko valymo procesą. <b>Lyginimo proceso metu</b> paspauskite ir 3 sekundes palaikykite nuspaudę mygtuką „Lyginti“:
	<b>Ištuštinimo metu</b> 3 sekundes paspauskite ir palaikykite nuspaustą tuštinimo mygtuką: Atšaukiamas išlyginimas ir prietaisas automatiškai atkuriamas.
 Ištuštinimo mygtukas	<b>Paspauskite ir</b> 3 sekundes palaikykite nuspaudę tuščią mygtuką: Pradėkite kačių kraiko ištuštinimo procesą. Spustelėkite jį dar kartą, kad sustabdytumėte arba atnaujintumėte ištuštinimo procesą.
	<b>Ištuštinimo metu</b> 3 sekundes paspauskite ir palaikykite nuspaustą tuštinimo mygtuką: Atšaukiamas ištuštinimas, ir prietaisas bus automatiškai atkurtas.
 Valymo mygtukas	 Ištuštinimo mygtukas
	Vienu <b>metu paspauskite</b> ir 8 sekundes <b>palaikykite nuspaudę „Valyti“</b> mygtuką + „Ištuštinimo“ mygtuką: Iš naujo nustatomi gamykliniai įrenginio ir WIFI funkcijos nustatymai.
 Valymo mygtukas	 Išlyginimo mygtukas
	Vienu <b>metu paspauskite</b> ir 3 <b>sekundes palaikykite nuspaudę „Valymo“</b> mygtuką + „Išlyginimo“ mygtuką: Užrakina / atrakina prietaisą. (Vaikų užrakto apsaugos jungiklis turi būti įjungtas programėlėje)

# PROGRAMĖLĖS NUSTATYMAS

## • Atsisiųsti programėlę

### • „Android“ naudotojams

1. Nuskaitykite QR kodą, kad atsisiųstumėte ir įdiegtumėte programėlę
2. Ieškokite ir atsisiųskite programėlę naudodami „Google Play Store“.

### • „Apple“ naudotojams

1. Norėdami atsisiųsti ir įdiegti programėlę, nuskaitykite QR kodą.
2. Ieškokite ir atsisiųskite programėlę naudodami „App Store“.



Atsisiųsti programėlę

## • Užsiregistruokite ir prisijunkite

## • Tinklo ryšys:

### 1. „Bluetooth“ tinklo sąranka (WIFI indikatorius mėlyna lemputė greitai mirksi)

- Įjungę prietaisą, vienu metu paspauskite ir 8 sekundes palaikykite nuspaudę „Valymo“ mygtuką ir „Ištuštinimo mygtuką“.
- WIFI indikatorius mėlyna lemputė greitai mirksi, rodydama, kad prietaisas perėjo į „Bluetooth“ susiejimo režimą.
- Norėdami prisijungti, paleiskite programėlę ir **įjunkite „Bluetooth“** telefone.

- Paleiskite programėlę ir pagrindiniame puslapyje bakstelėkite „Pridėti įrenginį“. Palaukite, kol prietaisas bus aptiktas, kol pasirodys pranešimas „Įrenginys rastas...“. Tada spustelėkite pridėti. Arba bakstelėkite piktogramą „Kačių tualetas“ ir vadovaukitės instrukcijomis, kad prijungtumėte prietaisą.

## 2. Interneto prieigos taškų suporavimo nustatymas

(WIFI indikatorius mėlyna lemputė mirksi lėtai)

- Paleiskite programėlę ir spustelėkite **„Pridėti įrenginį“**

Prietaiso pridėjimo puslapyje bakstelėkite piktogramą „Kačių tualetas“, tada perjunkite į „Interneto prieigos taškų susiejimas“ režimą ir vykdykite ekrane pateikiamus nurodymus.

- Pasirinkite įrenginio WIFI tinklą (palaiko tik 2,4G tinklą).





- Kontrolinė lemputė turi lėtai mirksėti mėlyna spalva interneto prieigos taško susiejimas.
- Eikite į prietaiso pridėjimo puslapį, spustelėkite piktogramą „Kačių tualetas“.
- Vadovaukitės ekrane pateikiamomis instrukcijomis, kad prijungtumėte įrenginį.

# DĖMESIO

- Įrengdami ir naudodami šį prietaisą, griežtai laikykitės šio vadovo.
- Šis prietaisas nes skirtas naudoti vaikams, nebent juos prižiūrėtų arba kontroliuotų už jų saugumą atsakingas asmuo.
- Vaikai turėtų būti prižiūrimi, kad nenaudotų šio prietaiso kaip žaislo.
- Valymo ir naudojimo priežiūros neturėtų atlikti vaikai be priežiūros.
- Šis prietaisas tinka tik 6 mėnesių ir vyresnėms katėms, sveriančioms daugiau kaip 1,5 kg.
- Nėščioms, gimdančioms ir žindančioms katėms draudžiama naudoti šį prietaisą, kad būtų išvengta galimo pavojaus kaciukams, kurie gimsta arba yra paliekami kraiko dėžėje.
- Prietaiso viduje yra svorio jutiklis. Perkeldami prietaisą, pakelkite ir padėkite atsargiai. Jei po perkėlimo prietaisas neveikia, naudodamiesi mobiliąja programėle išjunkite išmanųjį šiukšliadėžės jungiklį ir vėl jį įjunkite, kad būtų iš naujo nustatytas. Arba atjunkite maitinimą ir vėl prijunkite, kad iš naujo nustatytumėte.
- Šį prietaisą reikia statyti ant švaraus, lygaus ir kieto paviršiaus. Ant ritinėlio nedėkite jokių daiktų.
- Šio prietaiso pagrindą draudžiama panardinti ar mirkyti vandenyje.
- Naudokite šį prietaisą vėsioje, sausoje patalpoje, atokiau nuo šilumos šaltinių ir venkite tiesioginių saulės spindulių.
- Nedėkite prietaiso į aukštos temperatūros ar didelės drėgmės aplinką.
- Naudokite originalų adapterį, kad nesugadintumėte prietaiso ir nesukeltumėte pavojaus saugumui.
- Nedėkite jokių kitų daiktų ant kraiko dėžės dugno ir aplink ją esančių vietų.
- Nors šis prietaisas veikia esant žemai įtampai, yra elektros smūgio pavojus, jei maitinimo laidas bus pažeistas jį užgriuvus. Jei laidas pažeistas, nedelsdami kreipkitės į klientų aptarnavimo tarnybą.
- Neišardykite ir neremontuokite šio prietaiso patys. Jei naudojimo metu kyla kokių nors problemų, nedelsdami kreipkitės į klientų aptarnavimo skyrių.

## TRIKČIŲ ŠALINIMAS

Nenormalios situacijos	Atitinkami metodai
Indikatoriaus lemputė nedega	<ul style="list-style-type: none"><li>• Įsitikinkite, kad kačių kraiko dėžė yra tinkamai prijungta prie adapterio, maitinimo šaltinis veikia normaliai ir prietaisas yra įjungtas.</li><li>• Įjungtas APP indikatoriaus jungiklis, o APP įjungtas išmaniosios šiukšlių dėžės jungiklis.</li></ul>

Sistemos indikatoriaus lemputė: mirksi raudonai	<ul style="list-style-type: none"> <li>• Patikrinkite, ar tinkamai uždėtas prietaiso galinis dangtelis.</li> <li>• Gyvūnai priartėja prie prietaiso ir jis laikinai nustoja veikti.</li> <li>• Ritinėlis sumontuotas netinkamai, atjunkite maitinimą ir įsitikinkite, kad ritinėlis sumontuotas tinkamai.</li> </ul>
Sistemos indikatoriaus lemputė: pakaitomis mirksi raudonai ir žaliai	<p>Jrenginio veikimas yra apsunkintas</p> <ul style="list-style-type: none"> <li>• patikrinkite, ar tinkamai sumontuoti ritinėliai ir atliekų surinkimo dėžės durelės.</li> <li>• Įsitikinkite, kad perdavimo mechanizme nėra kliūčių.</li> <li>• Įsitikinkite, kad galinis dangtis yra tinkamai uždėtas ir virš pagrindo ar ant ratukų nėra kliūčių, trukdančių ritiniui veikti.</li> </ul>
Maitinimo indikatorius balta šviesa greitai mirksi 3 kartus, bet ritinėlis neveikia	<ul style="list-style-type: none"> <li>• Įjungiamo įrenginio apsauga nuo vaikų užrakto. Norėdami atrakinti, vienu metu paspauskite ir  3 sekundes palaikykite „Valymo mygtuką“  ir „Išlyginimo mygtuką“.</li> </ul>
Mygtukai nereaguoja	<ul style="list-style-type: none"> <li>• Įrenginys yra užrakintas dėl vaikų apsaugos. Norėdami atrakinti, vienu metu <b>paspauskite</b> ir 3  sekundes <b>palaikykite</b>  Valymo mygtuką ir „Išlyginimo mygtuką“.</li> <li>• Atjunkite maitinimą, įsitikinkite, kad keturios atraminės kojelės yra lygios, ir vėl prijunkite maitinimą.</li> </ul>
Įrenginio veikimo sutrikimas po to, kai šiukšlių dėžės pagrindas perkeltas	<ul style="list-style-type: none"> <li>• Naudodamiesi programėle išjunkite išmanųjį šiukšlių dėžės jungiklį nustatymų sąsajoje ir vėl jį įjunkite.</li> <li>• Atjunkite maitinimą, įsitikinkite, kad keturios atraminės kojelės yra lygios, ir vėl prijunkite maitinimą.</li> </ul>
Nuolatinis kačių tuštinimosi rodymas	<ul style="list-style-type: none"> <li>• Atjunkite maitinimą, įsitikinkite, kad keturios atraminės kojelės yra lygios, ir vėl prijunkite maitinimą.</li> </ul>
Įrenginys nerastas During Search	<ul style="list-style-type: none"> <li>• Patikrinkite, ar įjungtos telefono Wi-Fi, „Bluetooth“ ir vietos nustatymo funkcijos. Įsitikinkite, kad įsitikinkite, kad jis naudoja 2.4G tinklą ir tinkamai veikia. Būkite arti įrenginio ir maršrutizatoriaus ir įsitikinkite, kad įrenginys maitinamas iš originalaus adapterio.</li> </ul>
Įrenginys rastas Tačiau ryšys nepavyksta	<ul style="list-style-type: none"> <li>• Patikrinkite, ar įjungtos telefono Wi-Fi, „Bluetooth“ ir vietos nustatymo funkcijos. Įsitikinkite, kad įsitikinkite, kad jis naudoja 2.4G tinklą ir tinkamai veikia. Būkite arti įrenginio ir maršrutizatoriaus ir įsitikinkite, kad įrenginys maitinamas iš originalaus adapterio.</li> </ul>
Kiti elektros gedimai	Kreipkitės į klientų aptarnavimo tarnybą ir paprašykite pagalbos.

# GARANTIJA

Kliento vardas ir pavardė		Telefono numeris	
Adresas			
Prekės Nr.		Pirkimo data	
Užsakymo Nr.			
Grąžinimo arba keitimo priežastis			

**Flamingo Pet Products suteikiama 2 metų garantija nuo įsigijimo datos** Jei per 24 mėnesių kyla kokybės problemų ir jas patikrina mūsų įmonė, gaminytis atitinka garantinio aptarnavimo reikalavimus. Garantija netaikoma dėl toliau nurodytų priežasčių:

1. Žala, atsiradusi dėl to, kad nenaudojama, neprižiūrima ir nelaikoma pagal naudojamo vadovo reikalavimus.
2. Žala, atsiradusi dėl netinkamo remonto, kurį atliko neįgaliotas aptarnaujantis asmuo.
3. Žala, atsiradusi dėl force majeure, gamtinių ar žmogiškųjų veiksmų.
4. Žala, atsiradusi dėl to, kad maitinimo šaltinio įtampa neatitinka gaminio vardinėje plokštelėje nurodytų specifikacijų.
5. Garantija netaikoma įprastam gaminio blukimui, nusidėvėjimui ir naudojimui.

# TOOTE TUTVUSTUS

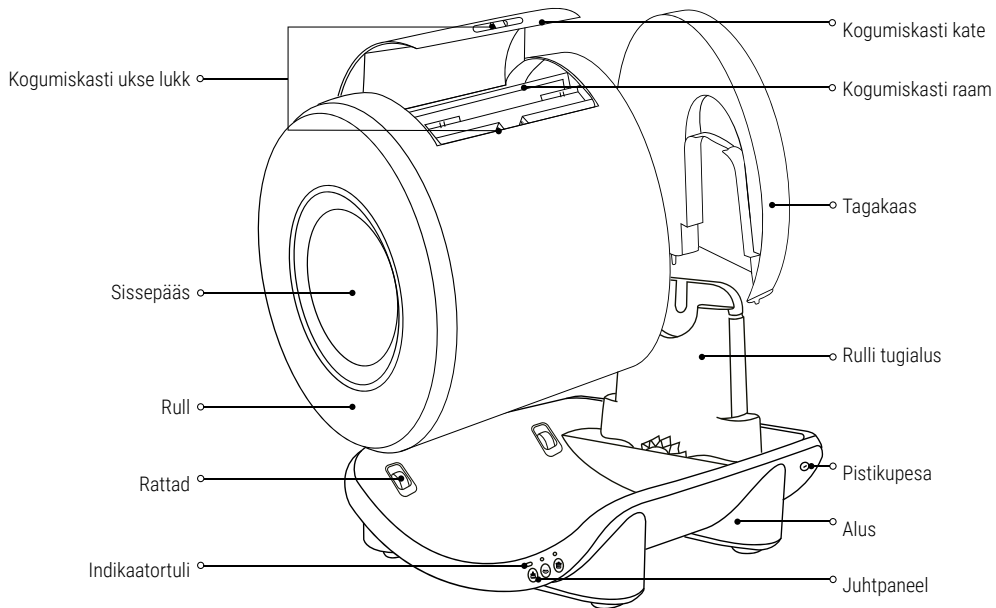

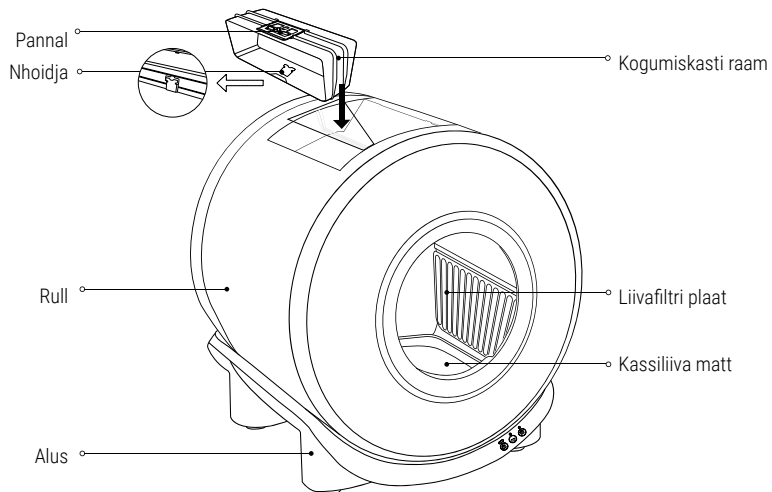

Mudel	561962 - Atlas	Maksimaalne kandevõime	15kg
Suurus	52x49x56cm	Maksimaalne liiva mahutavus	4L
Nimipinge	12V --- 1A	Rated power	12W
<b>CE</b>	PUNANE 2024/53/EU	Sobib kassiliiva klompimiseks	

# TOOTENIMEKIRI

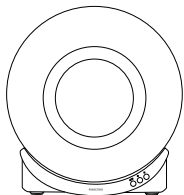

Põhiseade

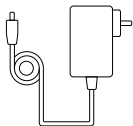

Toiteadapter

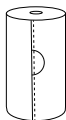

1 rull jäätmekotte

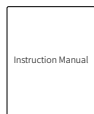

Kasutusjuhend

## Märkus:

- Toiteadapter on pakitud väikesesse karpi.
- Ärge visake pakendit ära enne, kui paigaldusprotsess on lõpule viidud.

# PAIGALDAMINE

## • Peaseadme paigaldamine ja lahtivõtmine

1. Pakendage lahti ja eemaldage seade.

2. Palun asetage seade tasasele ja kõvale pinnale, seejärel asetage rull horisontaalselt peaseadme rulli tugialusele. Sisestage tagakaas aluse otsas olevasse pesasse.

Märkus. Seadme lahtivõtmisel tõstke palun esmalt tagakaas nagu on näidatud (1) ja (2), seejärel tõstke rull.

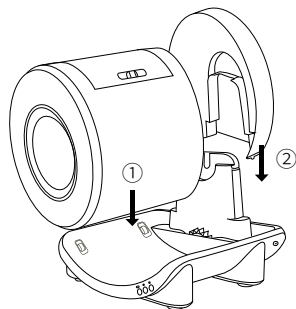

(Kokkupanemise juhised)

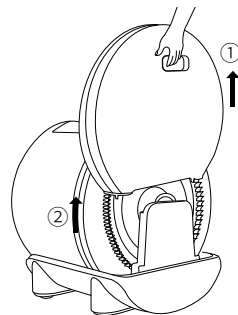

(Lahtivõtmise juhised)

3. Enne vooluvõrku ühendamist lisage kassiliiv ja oodake, kuni seade automaatselt häälestub.

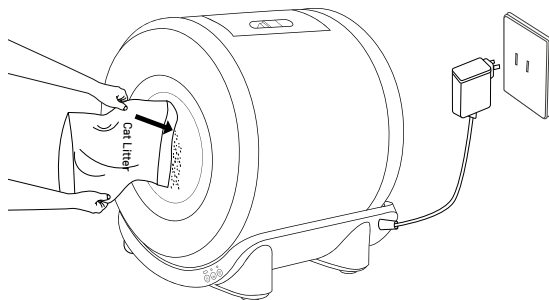

## • Prügikoti paigaldamine

A. Vajutage kogumiskasti luugi nuppu, et avada prügikasti kaas.

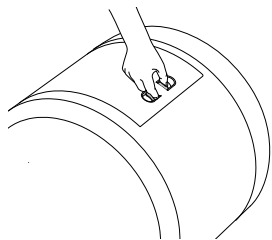

B. Tõstke kogumismahuti raam üles.

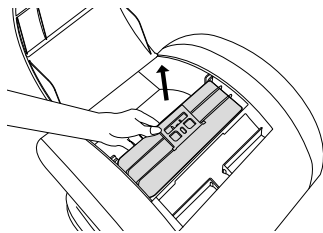



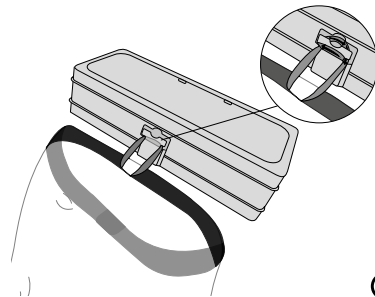

C. Tõmmake prügikoti nõör välja ja riputage see nõõrihoidja külge. Soovitav on see korra ümber keerata, et panna see pingule.

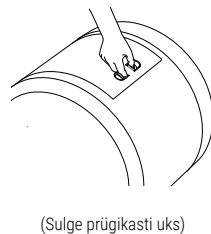
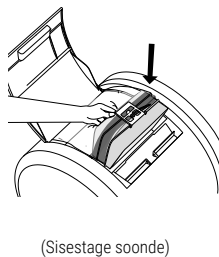
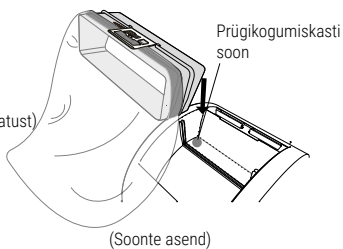
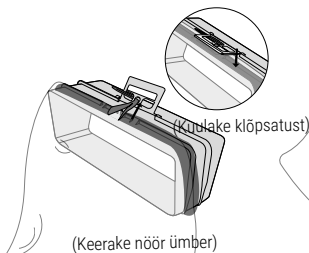

4. Tõstke pannüles, lükake prügikoti nööri läbi ava ja pingutage kott ümber jäätmekogumisraami. Vajutage pannal alla, et kott kinnitada, seejärel sisestage raam soonde ja suruge kindlalt, kuni kostub klõps. Veenduge, et prügikasti uks on suletud.



## • Kassiliiva tühendamine ja asendamine

1. Enne liiva tühendamist või vahetamist veenduge, et jäätmekogumiskasti sees olev prügikott on korralikult paigaldatud ja sellel on piisavalt ruumi liiva tühendamiseks. (Soovitav on eelnevalt kogu prügi prügikotist tühendada, et vältida ummistusi.)
2. Vajutage ja hoidke nuppu **"Tühjenda"**  3 sekundit all või klõpsake tühendamiseks rakenduses **"Tühjenda"**  ikooni. Palun oodake, kuni seade kassiliiva tühendab. Kui olete kuulnud "piiksu" ja seade peatub, tühendage kassiliiv prügikastist, vahetage prügikott välja ja lisage rullikusse uus kassiliiv. Pärast uue kassiliiva lisamist klõpsake seadmel nuppu **"Smooth"**  või klõpsake ÄPP-is nuppu **"Kinnita"** , et liiva tühendamine lõpetada, seejärel seade jätkab tööd.

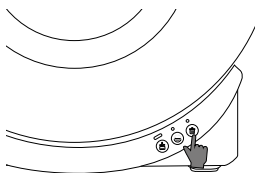

(Vajutage ja hoidke 3 sekundit all, kuni kuulete "piiksu")

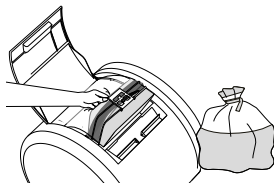

(Asendage prügikott)

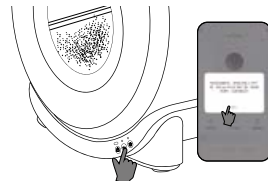

(Siluge kassiliiv ja pange uuesti tööle)

## AITA KASSIDEL SEADMEGA KOHANEDA

Et aidata kassidel selle seadme kasutamisega kiiremini kohaneda, on siin soovitused nendele kassidele, kes võivad alguses hädas olla:

1. Asetage see seade kassi eelmise liivakasti kõrvale (ilma vana kasti liigutamata) ja puistake veidi vana liiva eelmisest kastist uue seadme liivale. Uudishimulikud kassid võivad uue seadmega tutvuda mõne päeva jooksul.
2. Kui kass jääb endiselt ükskõikseks, kasutage kassi lemmikmaiuseid ja esemeid, et suunata ta uude seadmesse.
3. Kaaluge spetsiaalselt loodud liiva lisamist kasside treenimiseks, et nad kasutaksid selle seadme sees olevat liivakasti.
4. Sellele seadmele üleminekul on soovitatav mitte muuta varem kasutatud liiva kaubamärki/tüüpi, kuna see võib tekitada kassides vastupanu ja ärevust.
5. Kartlikele kassidele seadme esmakordsel tutvustamisel lülitage vool välja ja tutvustage seda järk-järgult, kui kass on kohanenud.
6. Vältige vana liivakasti puhastamist, kuna kassid eelistavad loomulikult puhast liiva. Üha rohkem määratud liiv annab kassidele märku, et nad peaksid otsima enda kergendamiseks puhtama koha.
7. Kui kass hakkab seda seadet kasutama, eemaldage viivitamatult vana liivakast.

## TOOTE PUHASTAMINE

Regulaarsed puhastamise etapid

### 1. Kassiliiva tühjendamiseks tehke üks klõps

Kassiliiva tühjendamiseks lugege jaotise "Kassiliiva Tühjendamine ja Asendamine" samme ning seejärel ühendage toide lahti.

### 2. Eemaldage järjestikus tagakaas ja rull

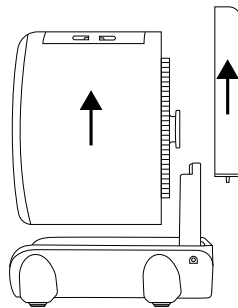

### 3. Puhastage komponendid

(1) Pärast liivafiltri plaadi, tagakaane ja rulli puhastamist veenduge, et kõik komponendid oleksid enne kasutamiseks uuesti kokkupanemist täiesti kuivad (tagakate, rulli ja liivafiltri plaati saab pesta).

(2) Aluse välispinda saab pühkida niiske lapiga (alus sisaldab elektroonilisi komponente ja seda ei saa veega pesta).

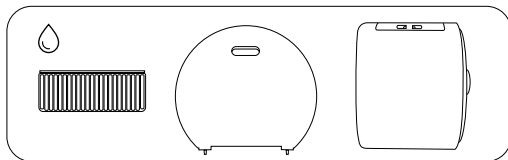

Neid esemeid saab pesta.

Enne kasutamiseks uuesti kokkupanemist veenduge, et kõik komponendid on täiesti kuivad.

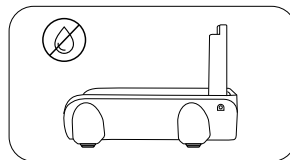

(Siluge kassiliiv ja pange uuesti tööle)

### Eemaldage filtriplaad:

(1) Hoidke liivafiltriplaadi ülaosast kinni ja tõstke seda plaadi painutamiseks veidi ettepoole, samal ajal kasutage teist kätt, et eemaldada liivafiltri plaat pesast.

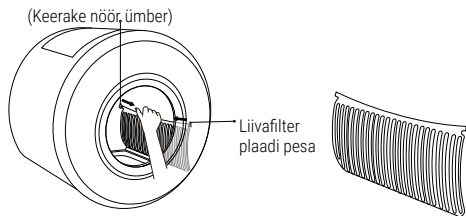

(Eemaldage pesast)

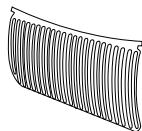

(Veidi Painutatud liivafiltri plaat)

### Paigaldage filtriplaad:

(1) Sisestage liivafiltriplaadi üks ots pesasse, painutage liivafiltriplaati ja seejärel sisestage teine ots pilusse.

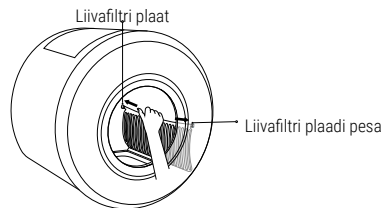









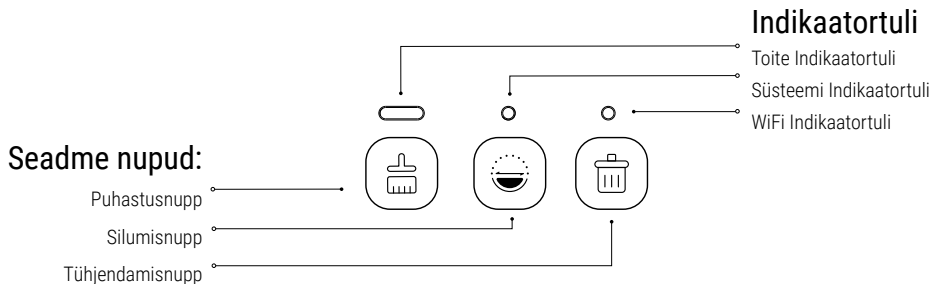



(Sobitage pessa)









### 4. Pärast puhastamist ja kuivatamist

Seadme uuesti kokkupanekuks ja toite ühendamiseks järgige jaotistes „Põhiseadme paigaldamine ja lahtivõtmine“, „Prügikoti paigaldamine“ ja „Kassiliiva tühendamise ja asendamise“ toodud juhiseid.

# INDIKAATORTULE OLEK JA NUPPUDE FUNKTSIOONID



 Toite indikaatorituli	<b>Valge Tuli</b> Vilgub kiiresti 3 korda  : Seade on lukus (lapseluku kaitse all).	
	<b>Valge Tuli</b> tavaline  : Seade töötab normaalselt.	
	<b>Valge Tuli</b> Vilgub  : Seade on taastamisprotsessis.	
 Süsteem indikaatorituli	<b>Roheline Tuli</b> Vilgub  : Seade puhastab kassiliiva.	
	<b>Roheline Tuli</b> Tavaline  : Kassiliiva puhastamise protsess on peatunud.	
	<b>Sinine Tuli</b> Vilgub  : Seade silub kassiliiva.	<b>Punane Tuli</b> Vilgub  : 1. Seadme töötamise ajal tuvastati välisrõhk 2. Lemmikloomad lähenevad seadmele töötamise ajal 3. Tagakaas või rull ei ole korralikult paigaldatud
	<b>Sinine Tuli</b> Tavaline  : Kassiliiva silumine on peatunud.	
	<b>Valge Tuli</b> Vilgub  : Seade tühjendab kassiliiva.	<b>▲ Punane + Roheline Tuli Vilgub Vaheldumisi:</b> Rulli töö on takistatud. Palun kontrollige!
	<b>Valge Tuli</b> Tavaline  : Kassiliiva tühjendamise protsess on peatunud.	

 WiFi indikaator tuli	<b>Sinine Tuli</b> Vilgub Kiiresti  : Bluetoothi sidumisrežiim on sisse lülitatud.
	<b>Sinine Tuli</b> Vilgub Aeglaselt  : AP (Pääsupunkti) sidumisrežiim on sisse lülitatud.
	<b>Sinine Tuli</b> Väljas  : Seade on ühendatud WIFI-ga.
 Toide indikaator tuli +  Süsteem indikaator tuli	<b>Valged Tuled</b> mõlemad vilguvad  : Liiv on tühjendatud. Palun vahetage prügikott välja ja lisage kassiliiva. Seejärel vajutage toimingut jätkamiseks nuppu "Smooth Button"  .

Seadme esmakordsel kasutamisel lülitub seade esimese 3 minuti jooksul enne käivitamist automaatselt Bluetoothi sidumisrežiimi • 3 minuti jooksul, kui seade on edukalt võrguga ühenduse loonud, kustub WIFI märgutuli. • Kui seadmel katkeb ootamatult võrguühendus või ei õnnestu WIFI-ga ühendust luua, jääb WIFI märgutuli siniselt vilkuma.

## • Nuppude funktsioonid

 Puhastusnupp	<b>Vajutage</b> Puhastusnuppu: Alustage kassiliiva puhastamise protsessi. <b>Puhastusprotsessi</b> peatamiseks/jätkamiseks klõpsake seda uuesti.
	<b>Vajutage ja hoidke</b> puhastusnuppu ja hoidke seda 3 sekundit all puhastusprotsessi ajal: Tühistab puhastamise ja seade taastatakse automaatselt.
 Silumisnupp	<b>Vajutage</b> Silumisnuppu: Alustage kassiliiva silumise protsessi. <b>Silumisprotsessi</b> peatamiseks/jätkamiseks klõpsake seda uuesti.
	<b>Vajutage ja hoidke</b> silumisnuppu ja hoidke seda 3 sekundit all silumisprotsessi ajal: Tühistab silumise ja seade taastatakse automaatselt.
 Tühjendamisnupp	<b>Vajutage ja hoidke</b> Tühjendamisnuppu 3 sekundit: Käivitage kassiliiva tühjendamise protsess. Tühjendusprotsessi peatamiseks/jätkamiseks klõpsake seda uuesti.
	<b>Vajutage ja hoidke</b> Tühjendamisnuppu 3 sekundit tühjendusprotsessi ajal. Tühistab tühjendamise ja seade taastatakse automaatselt.
 Puhastusnupp +  Tühjendamisnupp	Samaaegselt vajutage ja <b>hoidke Puhastusnuppu ja Tühjendamisnuppu</b> 8 sekundit. Lähtestab seadme ja WIFI-funktsiooni tehaseseaded.
 Puhastusnupp +  Silumisnupp	Samaaegselt vajutage ja <b>hoidke Puhastusnuppu ja Silumisnuppu</b> 3 sekundit. Lukustab/avab seadme. (Lapseluku kaitselüliti peab olema rakenduses aktiveeritud)

# ÄPPI SEADISTAMINE

## Laadige rakendus alla

### • Androidi kasutajatele

1. Rakenduse allalaadimiseks ja installimiseks skännige QR-koodi
2. Kasutage "Google Play Poodi" rakenduse otsimiseks ja allalaadimiseks.



### • Apple kasutajatele

1. Rakenduse allalaadimiseks ja installimiseks skännige QR-koodi
2. Rakenduse otsimiseks ja allalaadimiseks kasutage „App Store“.



• Laadige rakendus alla

## • Registreeruge ja logige sisse

## • Võrguühendus:

### 1. Bluetoothi Võrgu Seadistamine

(WIFI indikaatori sinine tuli vilgub kiiresti)

- Pärast seadme sisselülitamist vajutage ja hoidke all **"Puhastamisnupp"** (🗑️) ning **"Tühjendamisnupp"** (🗑️) 8 sekundit. WIFI indikaatori **sinine tuli vilgub kiiresti**, mis näitab, et seade on sisenenud Bluetoothi sidumisrežiimi. Käivitage APP ja pange tööle **Bluetooth** (🔌) et ühendus luua oma telefoniga.

- Käivitage rakendus ja vajutage avalehel Lisa Seade. Oodake, kuni seade avastatakse, kuni "Seade Leiti..." kuvatakse ja seejärel klõpsake nuppu lisamine. Teise võimalusena vajutage jaotises „Nutikas Kassiliiv“ ikooni „kassi tualettruum“ ja järgige seadme ühendamiseks juhiseid.

### 2. Hotspoti seadistamine

(WIFI indikaatori sinine tuli vilgub aeglaselt)

- Käivitage rakendus ja vajutage **avalehel Lisa Seade** (🔌). Seadme lisamise lehel vajutage ikoonile „kassi tualettruum“, seejärel lülitage sisse režiim **"Hotspot Pairing"** ja järgige ekraanil kuvatavaid juhiseid.

- Valige seadme WIFI-võrk (toetab ainult 2,4G võrku).
- Indikaator tuli peab **kuumkoha sidumise ajal aeglaselt** siniselt vilkuma.
- Minge seadme lisamise lehele, klõpsake „kassi tualettruum“ ikooni.
- Seadme ühendamiseks järgige ekraanil kuvatavaid juhiseid.

# TÄHELEPANU

- Palun järgige selle seadme paigaldamisel ja kasutamisel rangelt seda juhendit.
- See seade ei ole mõeldud kasutamiseks lastele, välja arvatud juhul, kui keegi nende ohutuse eest vastutab.
- Lapsi tuleb jälgida, et nad ei kasutaks seda seadet mänguasjana.
- Lapsed ei tohi ilma järelevalveta seda puhastada ega hooldada.
- See seade sobib ainult 6 kuu vanustele ja vanematele kassidele, kes kaaluvad üle 1,5 kg.
- Rasedatel, sünnitavatel ja imetavatel kassidel on selle seadme kasutamine keelatud, et vältida võimalikku ohtu kassipoegade sündimisele või liivakasti jätmisele.
- Seadme sees on kaaluandur. Seadet liigutades tõstke ja asetage seda ettevaatlikult. Kui seade muutub pärast liigutamist kasutuskõlbmatuks, lülitage liivakasti nutilüliti mobiilirakenduse abil välja ja seejärel lähtestamiseks uuesti sisse. Teise võimalusena võtke toide välja ja ühendage uuesti.
- See seade tuleb asetada puhtale, tasasele ja kõvale pinnale. Ärge asetage rullile mingeid esemeid.
- Selle seadme vette kastmine või leotamine on keelatud.
- Kasutage seda seadet jahedas ja kuivas siseruumis, eemal soojusallikatest ning vältige otsest päikesevalgust.
- Ärge asetage seadet kõrge temperatuuriga või kõrge niiskusega keskkonda.
- Kasutage originaaladapterit, et vältida seadme kahjustamist või ohtude tekitamist.
- Ärge asetage liivakasti ümbritsevale alale muid esemeid.
- Kuigi see seade töötab madala pingega, tekib elektrilöögi oht, kui toitejuhe saab hammustusest kahju. Kui juhe on kahjustatud, võtke viivitamatult ühendust klienditeenindusega.
- Ärge võtke seda seadet ise lahti ega parandage seda. Kui kasutamisel tekib probleeme, võtke viivitamatult ühendust klienditeenindusega.

## VEAOTSING

Ebanormaalsed olukorrad	Vastavad Meetodid
Indikaator tuli ei põle	<ul style="list-style-type: none"><li>• Veenduge, et kassiliivakast on adapteriga korralikult ühendatud, toiteallikas töötab normaalselt ja seade on käivitusolekus.</li><li>• ÄPP-i märgutulede lüliti on sisse lülitatud; ja ÄPP-i nutika liivakasti lüliti on sisse lülitatud.</li></ul>

Süsteemi Indikaatorituli: vilgub punaselt	<ul style="list-style-type: none"> <li>• Kontrollige, kas seadme tagakaas on korralikult paigaldatud.</li> <li>• Lemmikloomad lähenevad seadmele ja see lakkab ajutiselt töötamast.</li> <li>• Rull pole korralikult paigaldatud, võtke toide välja ja veenduge, et rull on õigesti paigaldatud</li> </ul>
Süsteemi Indikaatorituli: vaheldumisi vilgub punaselt ja roheliselt	<p>Seadme töö on takistatud</p> <ul style="list-style-type: none"> <li>• palun kontrollige, kas rull ja prügikasti uks on korralikult paigaldatud.</li> <li>• Veenduge, et ülekandekeerikutes ei oleks takistusi.</li> <li>• Veenduge, et tagakaas on õigesti paigaldatud ja aluse kohal ei oleks takistusi mis takistaksid rulli töötamist.</li> </ul>
Toiteindikaatori valge tuli vilgub kiiresti 3 korda kuid rull ei tööta	<ul style="list-style-type: none"> <li>• Seadme lapseluku kaitse on aktiveeritud. Palun vajutage samaaegselt ja hoidke all <b>"Puhastamisnupp"</b> (🧼) ja <b>"Silumisnupp"</b> (🌀) 3 sekundit avamiseks.</li> </ul>
Nupudelt Ei Reageerita	<ul style="list-style-type: none"> <li>• Seadme lapseluku kaitse on aktiveeritud. Palun vajutage samaaegselt ja hoidke all <b>"Puhastamisnupp"</b> (🧼) ja <b>"Silumisnupp"</b> (🌀) 3 sekundit avamiseks.</li> <li>• Võtke toide välja, veenduge, et neli tugijalga oleksid samal tasemel, ja seejärel ühendage toide uuesti.</li> </ul>
Seadme Rike Pärast Liivakasti Aluse Liigutamist	<ul style="list-style-type: none"> <li>• Kasutage rakendust, et seadete liideses nutika liivakasti valik välja lülitada ja seejärel lülitage see uuesti sisse.</li> <li>• Võtke toide välja, veenduge, et neli tugijalga oleksid samal tasemel, ja seejärel ühendage toide uuesti.</li> </ul>
Pidev Kassiliiva Väljapanek	<ul style="list-style-type: none"> <li>• Võtke toide välja, veenduge, et neli tugijalga oleksid samal tasemel, ja seejärel ühendage toide uuesti.</li> </ul>
Seadet ei leitud otsingu ajal	<ul style="list-style-type: none"> <li>• Veenduge, et telefoni Wi-Fi, Bluetooth ja asukohafunktsioonid on lubatud. Veenduge et see kasutab <b>2.4G</b> võrku ja töötab korralikult. Hoidke seadme ja ruuteri lähedal ning veenduge, et seadme toiteallikaks on originaaladapter.</li> </ul>
Seade Leiti kuid ühendus ebaõnnestub	<ul style="list-style-type: none"> <li>• Veenduge, et telefoni Wi-Fi, Bluetooth ja asukohafunktsioonid on lubatud. Veenduge et see kasutab <b>2.4G</b> võrku ja töötab korralikult. Hoidke seadme ja ruuteri lähedal ning veenduge, et seadme toiteallikaks on originaaladapter.</li> </ul>
Muud Elektrilised Talitlushäired	<ul style="list-style-type: none"> <li>• Abi saamiseks võtke ühendust klienditeenindusega.</li> </ul>

# GARANTII

Kliendi Nimi		Telefoninumber	
Aadress			
Toote. Nr.		Ostukuupäev	
Tellimuse Nr.			
Tagastamise või vahetamise põhjus			

**Flamingo Pet Products on 2 aastane garantii alates ostukuupäevast.** Kui 24 kuu jooksul ilmnevad kvaliteediprobleemid ja need on meie ettevõtte poolt kontrollitud, kvalifitseerub toode garantiiholdusele. Garantii ei hõlma järgmisi põhjuseid:

1. Kahjustused, mis on põhjustatud kasutatud juhendi nõuetele mittevastavast kasutamisest, hooldamisest ja ladustamisest.
2. Kahjustused, mis on põhjustatud volitamata hooldusisiku poolt ebaõigest remondist.
3. Kahju, mis on põhjustatud vääramatust jõust, looduslikest teguritest või inimteguritest.
4. Kahjustused, mille põhjuseks on toitepinge, mis ei vasta toote andmesildi spetsifikatsioonidele.
5. Toote tavaline pleekimine ja kulumine kasutamise ajal ei kuulu garantii alla.

# PREDSTAVLJANJE PROIZVODA

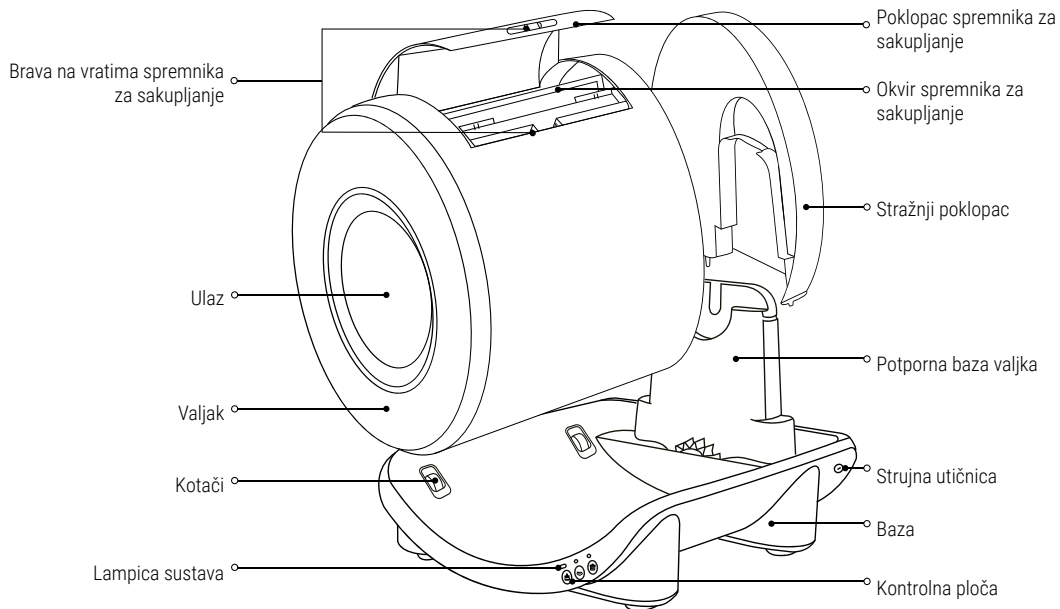

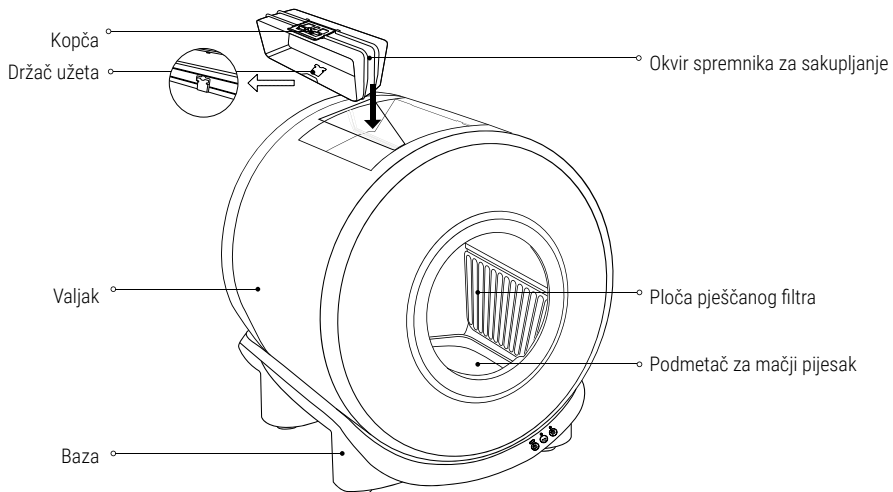

Model	561962 – Atlas	Maksimalna nosivost	15 kg
Veličina	52x49x56 cm	Maksimalni kapacitet pijeska	4 L
Nazivni napon	12 V --- 1 A	Nazivna snaga	12 W
<b>CE</b>	RED 2024/53/EU	Prikladno za zgrudnjavanje pijeska za mačke	

# POPIS PROIZVODA

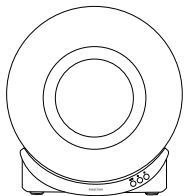

Glavni uređaj

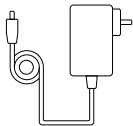

Strujni adapter

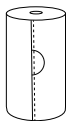

1 rola vreća za otpad

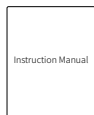

Priručnik s uputama

## Napomena:

- Strujni adapter spakiran je u maloj kutiji.
- Nemojte bacati ambalažu dok se ne dovrši postupak postavljanja.

# UGRADNJA

## • Ugradnja i rastavljanje glavnog uređaja

1. Raspakirajte i izvadite uređaj.

2. Postavite uređaj na ravnu, tvrdnu površinu, a zatim stavite valjak vodoravno na potpornu bazu valjka glavne jedinice. Umetnite stražnji poklopac u utor baze na kraju.

Napomena: Prilikom rastavljanja uređaja prvo podignite stražnji poklopac, kao što je naznačeno na (1) i (2), zatim podignite valjak.

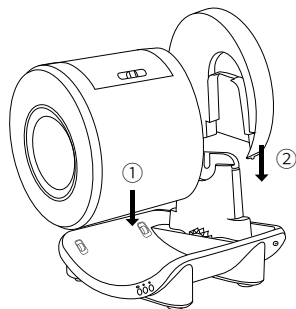

(Upute za sastavljanje)

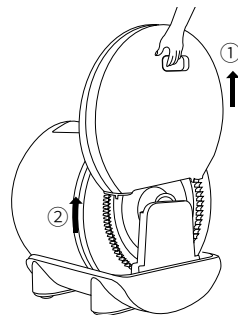

(Upute za rastavljanje)

3. Dodajte pijesak za mačke prije uključivanja u struju, a zatim pričekajte da se uređaj automatski postavi.

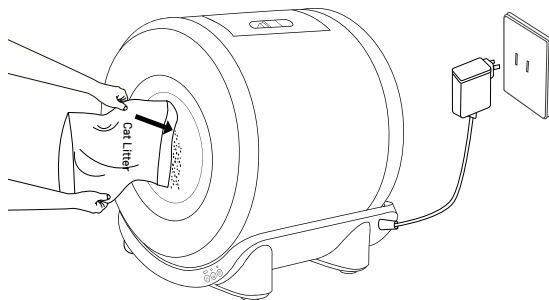

## • Postavljanje vrećice za otpad

A. Stisnite gumb na vratima spremnika za sakupljanje kako biste otključali i otvorili poklopac spremnika.

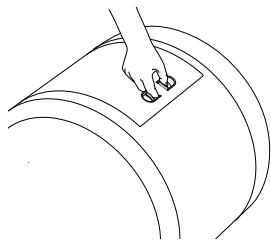

B. Podignite okvir spremnika za sakupljanje.

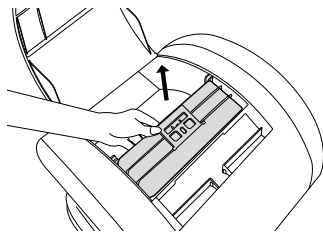

C. Izvucite vezicu vrećice za smeće i objesite je na držač užeta. Preporučuje se da ju jednom omotate kako biste je više zategnuli.

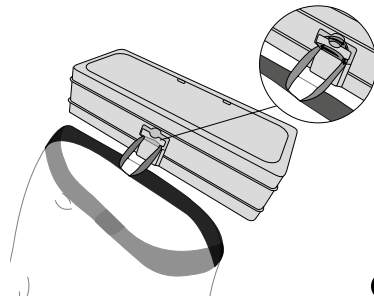

4. Podignite kopču, provucite užu vrećice za otpad kroz rupu i zategnite vrećicu oko okvira za sakupljanje otpada. Pritisnite kopču prema dolje kako biste pričvrstili vrećicu, zatim umetnite okvir u utor, snažno pritišćući dok ne čujete "klik". Provjerite jesu li vrata spremnika zatvorena.

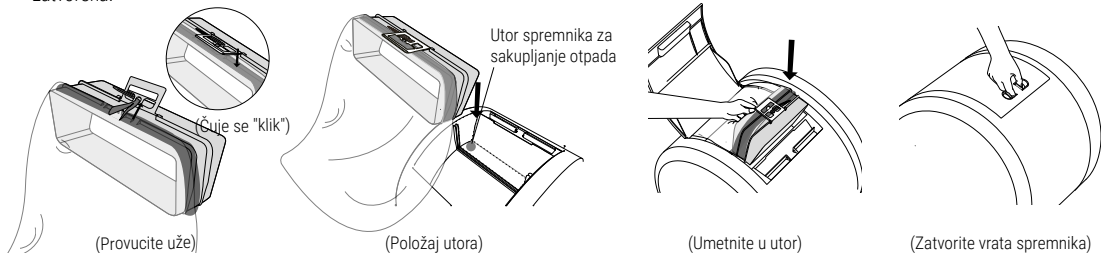

## • Pražnjenje i zamjena pijeska za mačke

1. Prije pražnjenja ili zamjene pijeska, provjerite je li vrećica za otpad unutar spremnika za sakupljanje otpada pravilno postavljena i ima li dovoljno prostora za pražnjenje pijeska. (Preporučuje se isprazniti sav otpad unutar vrećice za otpad unaprijed kako biste spriječili začepljenje.)
2. Pritisnite i držite gumb "Empty" (🗑️) 3 sekunde ili kliknite (Isprazni pijesak 🗑️) u APLIKACIJI za izvođenje funkcije pražnjenja pijeska.
3. Pričekajte da uređaj isprazni pijesak za mačke. Nakon što čujete zvučni signal i uređaj se zaustavi, ispraznite pijesak za mačke iz spremnika za sakupljanje otpada, zamijenite vrećicu za otpad i dodajte novi pijesak za mačke u valjak.
4. Nakon dodavanja novog mačjeg pijeska, kliknite gumb "Smooth" (👉) na uređaju ili kliknite (Potvrdi) u APLIKACIJI kako biste ispraznili pijesak i uređaj će nastaviti s radom.

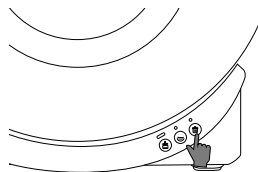

(Pritisnite i držite 3 sekunde dok ne čujete zvučni signal)

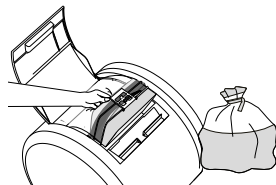

(Zamijenite vrećicu za otpad)

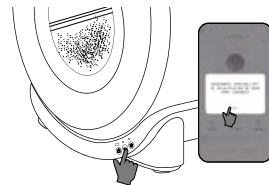

(Izgladite pijesak za mačke i nastavite s radom)

# POMOZITE MAČKAMA DA SE PRIVIKNU NA UREĐAJ

Kako biste pomogli mačkama da se brže priviknu na upotrebu ovog uređaja, evo prijedloga za one mačke koje bi u početku mogle imati problema:

1. Postavite ovaj uređaj uz prethodni pijesak za mačke (bez pomicanja stare kutije) i pospite malo starog pijeska iz prethodne kutije na novi pijesak u ovom uređaju. Znatiželjne mačke mogle bi istražiti novi uređaj u roku od nekoliko dana.
2. Ako mačka ostane nezainteresirana, upotrijebite mačju metvicu ili mačkine omiljene poslastice ili predmete kako biste je uputili u novi uređaj.
3. Razmislite o dodavanju posebno osmišljenog pijeska za učenje mačaka da upotrebljavaju pijesak unutar ovog uređaja.
4. Prilikom prijelaza na ovaj uređaj, preporučljivo je ne mijenjati marku/vrstu pijeska koja se prethodno upotrebljavala, jer to može stvoriti otpor i tjeskobu kod mačaka.
5. Za plašljive mačke, kad prvo uvedete ovaj uređaj, isključite struju i postupno je ponovno uvedite kad se mačka prilagodi.
6. Izbjegavajte čišćenje stare kutije s pijeskom jer mačke prirodno više vole čisti pijesak. Sve prljaviji pijesak signalizira mačkama da bi trebale potražiti čišće mjesto za obavljanje nužde.
7. Nakon što mačka počne upotrebljavati ovaj uređaj, odmah uklonite staru kutiju s pijeskom.

## ČIŠĆENJE PROIZVODA

Redoviti koraci za čišćenje

### 1. Jedan klik za pražnjenje pijeska za mačke

Pogledajte korake za **\*Pražnjenje i zamjenu pijeska za mačke** za pražnjenje pijeska za mačke, a zatim isključite struju.

### 2. Redom uklonite stražnji poklopac i valjak

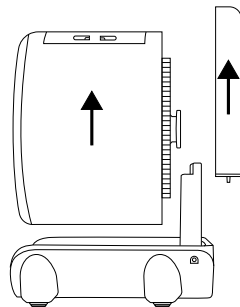

### 3. Očistite komponente

(1) Nakon čišćenja ploče pješčanog filtra, stražnjeg poklopca i valjka, provjerite jesu li sve komponente potpuno suhe prije ponovnog sastavljanja za upotrebu (stražnji poklopac, valjak i ploča pješčanog filtra smiju se izravno prati).

(2) Vanjska površina baze može se obrisati vlažnom krpom (baza sadrži elektroničke komponente i ne smije se izravno oprati vodom).

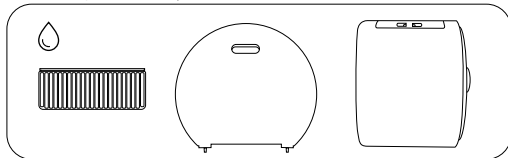

Ovi se predmeti smiju prati.

Provjerite jesu li sve komponente potpuno suhe prije ponovnog sastavljanja za upotrebu.

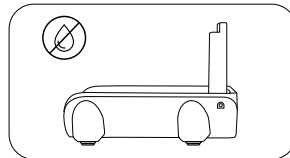

(Izgladite pijesak za mačke i nastavite s radom)

### Uklonite filtarsku ploču:

(1) Držite vrh ploče pješčanog filtra i lagano ga podignite naprijed kako biste savili ploču, dok drugom rukom odvajate ploču pješčanog filtra iz utora.

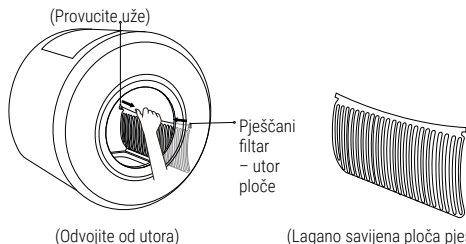

### Ugradite filtarsku ploču:

(1) Umetnite jedan kraj ploče pješčanog filtra u utor, savijte ploču pješčanog filtra, a zatim umetnite drugi kraj u utor.

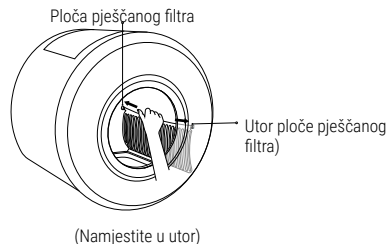







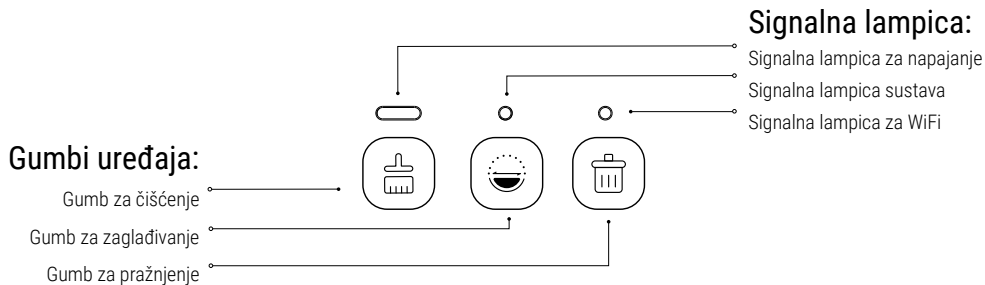













### 4. Nakon čišćenja i sušenja

Slijedite upute za "Ugradnju i rastavljanje glavnog uređaja", "Ugradnju vrećice za otpad" i "Pražnjenje i zamjena pijeska za mačke" za ponovno sastavljanje uređaja i ponovno spajanje napajanja.

# STATUS SIGNALNIH LAMPICA I FUNKCIJE GUMBOVA



 Napajanje lampica sustava	<b>Bijelo svjetlo</b> brzo treperi 3 puta  : Uređaj je zaključan (pod zaštitom djece).	
	<b>Bijelo svjetlo</b> postojano  : uređaj radi normalno.	
	<b>Bijelo svjetlo</b> treperi  : uređaj je u procesu oporavka.	
 Signalna lampica sustava	<b>Zeleno svjetlo</b> treperi  : uređaj čisti pijesak za mačke.	
	<b>Zeleno svjetlo</b> postojano  : postupak čišćenja pijeska za mačke je pauziran.	
	<b>Plavo svjetlo</b> treperi  : uređaj zaglađuje pijesak za mačke.	<b>Crveno svjetlo</b> treperi  : 1. Vanjski tlak otkriven dok uređaj radi 2. Kućni ljubimci približavaju se uređaju tijekom rada 3. Stražnji poklopac ili valjak nisu ispravno postavljeni
	<b>Plavo svjetlo</b> postojano  : postupak zaglađivanja pijeska za mačke je pauziran.	
	<b>Bijelo svjetlo</b> treperi  : uređaj prazni pijesak za mačke.	
	<b>Bijelo svjetlo</b> postojano  : postupak pražnjenja pijeska za mačke je pauziran.	<b>⚠ Crveno + zeleno svjetlo naizmjenično trepere:</b> rad valjka je ometen. Molimo, provjerite!







 WiFi lampica sustava	<b>Plavo svjetlo</b> brzo treperi  : uključen je Bluetooth način uparivanja.
	<b>Plavo svjetlo</b> sporo treperi  : uključen je način uparivanja AP (Access point – pristupna točka).
	<b>Plavo svjetlo</b> isključeno  : uređaj je spojen na WiFi.
 Napajanje lampica sustava +  Signalna lampica sustava	<b>Bijela svjetla</b> oba trepere  : pijesak je ispražnjen. Zamijenite vrećicu za otpad i dodajte novi pijesak za mačke. Zatim pritisnite gumb "Smooth"  za nastavak rada.

Prilikom prve upotrebe uređaja, u prve 3 minute prije pokretanja, uređaj će automatski ući u način Bluetooth uparivanja

\* U roku od 3 minute, nakon što se uređaj uspješno poveže s mrežom, signalna lampica za WiFi ugasit će se.

\* Ako uređaj iznenada izgubi mrežnu vezu ili se ne uspije spojiti na WiFi, signalna lampica za WiFi nastaviti će treperiti plavo.

## • Funkcije gumba

 Gumb za čišćenje	<b>Kliknite</b> gumb za čišćenje: započnite postupak čišćenja pijeska za mačke. <b>Kliknite</b> ga ponovno za pauziranje/nastavljanje procesa čišćenja.
	<b>Pritisnite i držite</b> gumb za čišćenje 3 sekunde tijekom postupka čišćenja: Otkazuje čišćenje i uređaj će se automatski vratiti.
 Gumb za zaglađivanje	<b>Kliknite</b> gumb za zaglađivanje: započnite postupak zaglađivanja pijeska za mačke. <b>Kliknite</b> ga ponovno za pauziranje/nastavljanje postupka zaglađivanja.
	<b>Pritisnite i držite</b> gumb za čišćenje 3 sekunde tijekom procesa čišćenja: Otkazuje zaglađivanje i uređaj će se automatski vratiti.
 Gumb za pražnjenje	<b>Pritisnite i držite</b> gumb za pražnjenje 3 sekunde: započnite postupak pražnjenja pijeska za mačke. Kliknite ga ponovno za pauziranje/nastavljanje postupka zaglađivanja.
	<b>Pritisnite i držite</b> gumb za pražnjenje 3 sekunde tijekom postupka pražnjenja: Otkazuje pražnjenje i uređaj će se automatski vratiti.
 Gumb za čišćenje +  Gumb za pražnjenje	Istovremeno <b>pritisnite i držite gumb za čišćenje + gumb za pražnjenje</b> 8 sekundi: Vraća uređaj i funkciju WiFi na tvorničke postavke.
 Gumb za čišćenje +  Gumb za zaglađivanje	Istovremeno <b>pritisnite i držite gumb za čišćenje + gumb za zaglađivanje</b> 3 sekunde: Zaključava/otključava uređaj. (Prekidač za zaštitu djece mora biti aktivan u aplikaciji)

# POSTAVLJANJE APLIKACIJE

- Preuzmite aplikaciju

## • Za korisnike Androida

1. Skenirajte QR kod za preuzimanje i instaliranje aplikacije
2. Upotrijebite "Trgovinu Google Play" za pretraživanje i preuzimanje aplikacije.

## • Za korisnike Applea

1. Skenirajte QR kod za preuzimanje i instaliranje aplikacije
2. Upotrijebite "App Store" za pretraživanje i preuzimanje aplikacije.



Preuzmite aplikaciju

- Registrirajte se i prijavite se

- Mrežna veza:

## 1. Postavljanje Bluetooth mreže (plava signalna lampica za WiFi brzo treperi)

- Nakon što uključite uređaj, istovremeno pritisnite i držite "gumb za čišćenje" (🧼) i "gumb za pražnjenje" (🚽) 8 sekundi. Plava signalna lampica za WiFi brzo treperi, pokazujući da je uređaj ušao u Bluetooth način uparivanja. Pokrenite APLIKACIJU i omogućite Bluetooth na svom telefonu za povezivanje.

- Pokrenite aplikaciju i dodirnite "Dodaj uređaj" na početnoj stranici. Pričekajte da se uređaj otkrije dok se "Uređaj pronađen..." ne pojavi, a zatim kliknite "Dodavanje." Alternativno, dodirnite ikonu "Toalet za mačke" i slijedite upute za povezivanje uređaja.

## 2. Postavljanje uparivanja žarišne točke

(Plava signalna lampica za WiFi polako treperi)

- Pokrenite aplikaciju i kliknite "Dodaj uređaj" (+). Na stranici za dodavanje uređaja, dodirnite ikonu "Toalet za mačke", zatim prijedite na način rada "Uparivanje žarišne točke" i slijedite upute na zaslonu.
- Odaberite WiFi mrežu uređaja (podržava samo mrežu 2.4G).

- Signalna lampica mora **sporo treperiti plavo** tijekom uparivanja žarišne točke.
- Idite na stranicu za dodavanje uređaja, kliknite na ikonu "Toalet za mačke".
- Slijedite upute na zaslonu za povezivanje uređaja.

# PAŽNJA

- Molimo vas da se strogo pridržavate ovog priručnika za ugradnju i upotrebu ovog uređaja.
- Ovaj uređaj nije namijenjen djeci, osim ako ih ne nadzire ili ako ih vodi netko odgovoran za njihovu sigurnost.
- Djecu treba nadzirati kako ne bi upotrebljavala ovaj uređaj kao igračku.
- Čišćenje i korisničko održavanje ne smiju obavljati djeca bez nadzora.
- Ovaj uređaj prikladan je samo za mačke u dobi od 6 mjeseci i starije, težine više od 1,5 kg.
- Skotnim mačkama, mačkama koje kote i doje zabranjeno je upotrebljavati ovaj uređaj kako bi se izbjegla moguća opasnost za mačiće koji se okote ili ostave u kutiji s pijeskom.
- Uređaj sadrži senzor težine unutra. Kad premještate uređaj, pažljivo ga podignite i postavite. Ako uređaj postane neispravan nakon premještanja, upotrijebite mobilnu aplikaciju za isključivanje pametnog prekidača za kutiju s pijeskom, a zatim ga ponovno uključite za ponovno postavljanje. Umjesto toga, isključite napajanje i ponovno ga spojite za resetiranje.
- Ovaj uređaj treba postaviti na čistu, ravnu i tvrdju površinu. Ne stavljajte nikakve predmete na valjak.
- Zabranjeno je uranjati ili namakati bazu ovog uređaja u vodu.
- Upotrebljavajte ovaj uređaj u hladnom, suhom zatvorenom prostoru, daleko od izvora topline i izbjegavajte izravnu sunčevu svjetlost.
- Ne stavljajte uređaj u okolinu s visokom temperaturom ili visokom vlagom.
- Upotrijebite originalni adapter kako biste izbjegli oštećivanje uređaja ili izazivanje sigurnosnih opasnosti.
- Ne stavljajte nikakve druge predmete na dno i okolno područje kutije s pijeskom.  
Iako ovaj uređaj radi na niskom naponu, postoji opasnost od strujnog udara ako se kabel za napajanje ošteti grizenjem. Odmah se obratite službi za korisnike ako je kabel oštećen.
- Nemojte sami rastavljati ili popravljati ovaj uređaj. Ako dođe do bilo kakvih problema tijekom upotrebe, odmah se obratite službi za korisnike.

## RJEŠAVANJE PROBLEMA

Neuobičajene situacije	Odgovarajuće metode
Signalna lampica nije uključena	<ul style="list-style-type: none"><li>• Provjerite je li pijesak za mačke ispravno spojen na adapter, radi li napajanje normalno i je li uređaj u stanju pokretanja.</li><li>• Prekidač signalne lampice na aplikaciji je uključen; a prekidač pametne kutije za pijesak na aplikaciji je uključen.</li></ul>

Signalna lampica sustava: treperi crveno	<ul style="list-style-type: none"> <li>• Provjerite je li stražnji poklopac uređaja ispravno postavljen.</li> <li>• Kućni ljubimci prilaze uređaju i on privremeno prestaje raditi.</li> <li>• Valjak nije ispravno postavljen, iskopčajte napajanje i provjerite je li valjak ispravno postavljen.</li> </ul>
Signalna lampica sustava: naizmjenično treperi crveno i zeleno	<p>Rad uređaja je ometen</p> <ul style="list-style-type: none"> <li>• provjerite jesu li valjak i vrata spremnika za otpad pravilno postavljeni.</li> <li>• Uvjerite se da prijenosnik nema prepreka.</li> <li>• Provjerite je li stražnji poklopac ispravno postavljen i da nema prepreka iznad baze ili na kotačima koji zaustavljaju rad valjka.</li> </ul>
Bijelo svjetlo signalne lampice napajanja brzo treperi 3 puta, ali valjak ne radi	<ul style="list-style-type: none"> <li>• Aktivirana je zaštita za djecu na uređaju. Istovremeno pritisnite i držite <b>"gumb za čišćenje"</b> (🧽) i <b>"gumb za zaglađivanje"</b> (🌀) 3 sekunde za otključavanje.</li> </ul>
Gumbi ne reagiraju	<ul style="list-style-type: none"> <li>• Uređaj je zaključan radi zaštite djece. Istovremeno pritisnite i držite <b>"gumb za čišćenje"</b> (🧽) i <b>"gumb za zaglađivanje"</b> (🌀) 3 sekunde za otključavanje.</li> <li>• Iskopčajte napajanje, provjerite jesu li četiri potporne noge u ravnini, a zatim ponovno spojite napajanje.</li> </ul>
Kvar uređaja nakon pomicanja baze kutije s pijeskom	<ul style="list-style-type: none"> <li>• Upotrijebite aplikaciju za isključivanje pametnog prekidača kutije za pijesak na sučelju postavki, a zatim ga ponovno uključite.</li> <li>• Iskopčajte napajanje, provjerite jesu li četiri potporne noge u ravnini, a zatim ponovno spojite napajanje.</li> </ul>
Neprekidni prikaz stvaranja mačjeg otpada	<ul style="list-style-type: none"> <li>• Iskopčajte napajanje, provjerite jesu li četiri potporne noge u ravnini, a zatim ponovno spojite napajanje.</li> </ul>
Uređaj nije pronađen tijekom pretraživanja	<ul style="list-style-type: none"> <li>• Provjerite jesu li WiFi, Bluetooth i funkcije lokacije na telefonu omogućeni. Pobrinite se da upotrebljava mrežu <b>2.4G</b> i da ispravno radi. Ostanite blizu uređaja i usmjerivača te osigurajte da se uređaj napaja preko originalnog adaptera.</li> </ul>
Uređaj je pronađen, ali povezivanje ne uspijeva	<ul style="list-style-type: none"> <li>• Provjerite jesu li WiFi, Bluetooth i funkcije lokacije na telefonu omogućeni. Pobrinite se da upotrebljava mrežu <b>2.4G</b> i da ispravno radi. Ostanite blizu uređaja i usmjerivača te osigurajte da se uređaj napaja preko originalnog adaptera.</li> </ul>
Ostali električni kvarovi	<ul style="list-style-type: none"> <li>• Obratite se službi za korisnike za pomoć.</li> </ul>

# JAMSTVO

Ime kupca		Broj telefona	
Adresa			
Broj proizvoda		Datum kupnje	
Broj narudžbe			
Razlog povrata ili zamjene			

**Flamingo Pet Products ima 2 godine jamstva od dana kupnje.** Ako se problemi s kvalitetom pojave u roku od 24 mjeseci i potvrdi ih naša tvrtka, proizvod ispunjava uvjete za jamstveni servis. Sljedeći razlozi nisu pokriveni jamstvom:

1. Oštećenje uzrokovano upotrebom, održavanjem i skladištenjem koji nisu u skladu sa zahtjevima priručnika za korisnike.
2. Oštećenje uzrokovano nestručnim popravkom od strane neovlaštenog servisera.
3. Oštećenje uzrokovano višom silom, prirodnim čimbenicima ili ljudskim čimbenicima.
4. Oštećenje uzrokovano naponom napajanja koji ne odgovara specifikacijama na nazivnoj pločici proizvoda.
5. Jamstvo ne pokriva uobičajeno blijeđenje, trošenje i potrošnju proizvoda tijekom upotrebe.

# PŘEDSTAVENÍ VÝROBKU

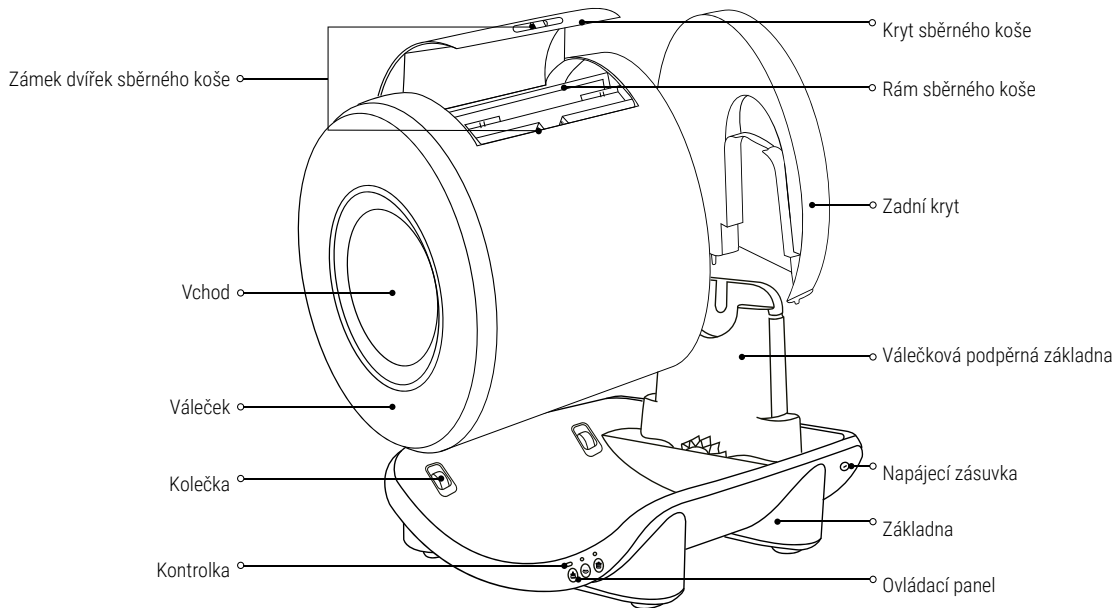

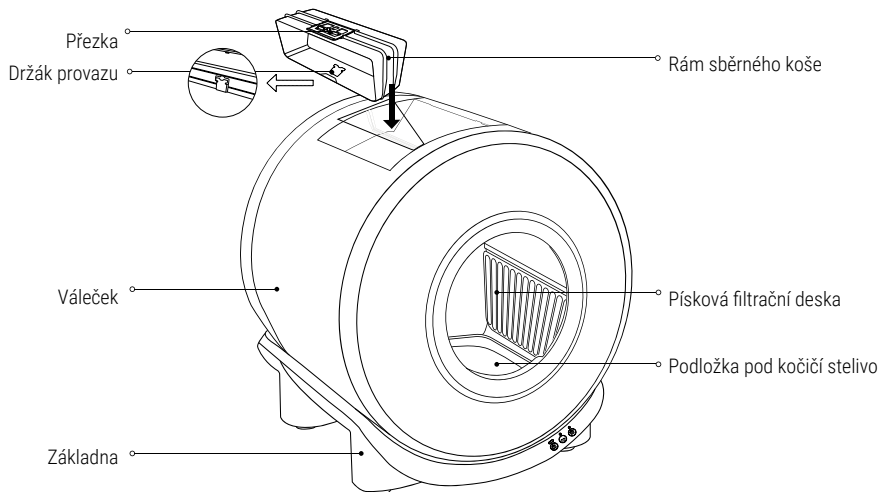

Model	561962 - Atlas	Maximální nosnost	15 kg
Velikost	52x49x56 cm	Maximální kapacita steliva	4 l
Jmenovité napětí	12V --- 1A	Jmenovitý výkon	12 W
<b>CE</b>	RED 2024/53/EU	Vhodné pro hrudkující stelivo pro kočky	

# SEZNAM VÝROBKŮ

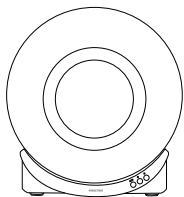

Hlavní zařízení

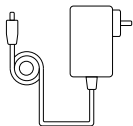

Napájecí adaptér

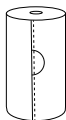

1 role sáčků na odpad

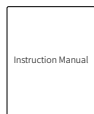

Návod k použití

## Poznámka:

- Napájecí adaptér je zabalen v malé krabičce.
- Nevyhazujte obal, dokud není proces nastavení dokončen.

## INSTALACE

### • Instalace a demontáž hlavního zařízení

1. Rozbalte a vyjměte zařízení.

2. Položte prosím zařízení na rovný, tvrdý povrch a poté umístěte váleček vodorovně na opěrnou základnu válečku hlavní jednotky. Vložte zadní kryt do otvoru na konci základny.

Poznámka: Při demontáži zařízení nejprve zvedněte zadní kryt, jak je uvedeno v bodech (1) a (2), a poté zvedněte váleček.

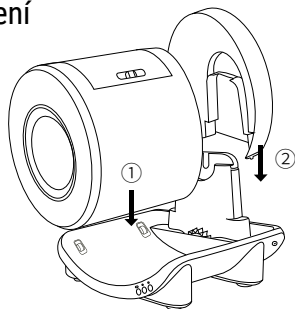

(návod k montáži)

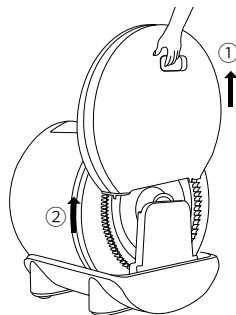

(návod k demontáži)

3. Před připojením napájení přidejte kočičí stelivo a počkejte, až se zařízení automaticky nastaví.

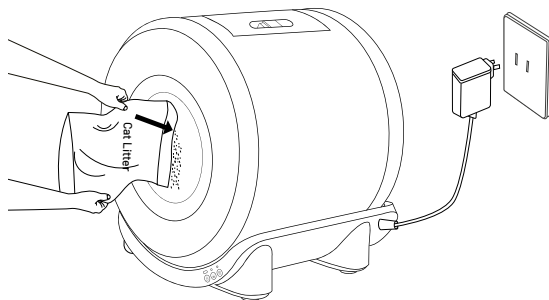

## • Instalace sáčku na odpad

A. Stisknutím tlačítka dvířek sběrného koše odemkněte a otevřete kryt koše.

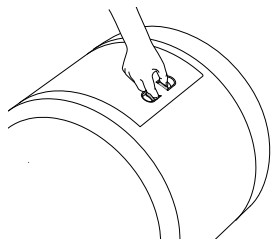

B. Zvedněte rámeček sběrného koše nahoru.

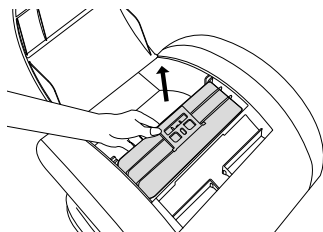

C. Vytáhněte šňůru ze sáčku na odpad a zavěste jej na držák provazu. Doporučuje se jej jednou omotat, aby byl pevnější.

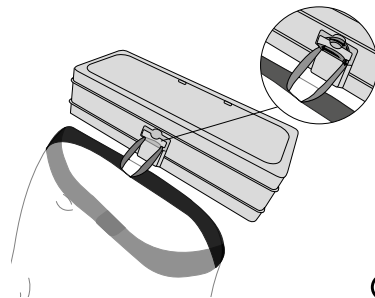

4. Zvedněte přezku, provlékněte otvorem provaz sáčku na odpad a utáhněte sáček kolem sběrného rámu. Stiskněte přezku dolů, aby se sáček zajistil, a poté vložte rám do drážky a pevně zatlačte, dokud neuslyšíte „cvaknutí“. Ujistěte se, že jsou dvířka koše zavřená.

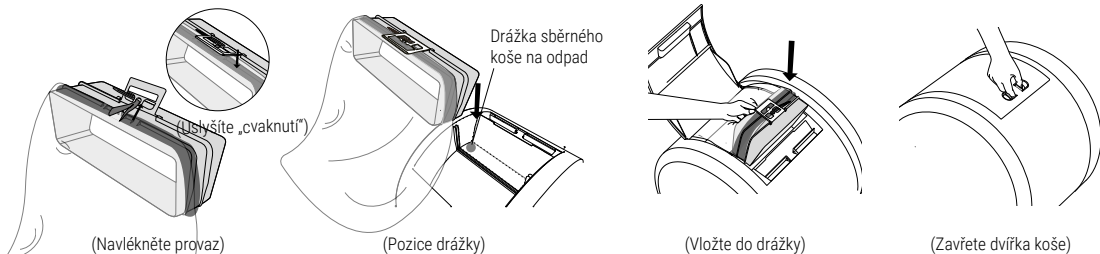

## • Vyprázdnování a výměna kočičího steliva

1. Před vyprázdněním nebo výměnou steliva se ujistěte, že je sáček na odpad uvnitř sběrné nádoby správně nainstalován a má dostatečný prostor pro vyprázdnění steliva. (doporučujeme předem vyprázdnit veškerý odpad ze sáčku na odpad, aby nedošlo k jeho ucpání).
2. Stiskněte a podržte „**Tlačítko pro vyprázdnění**“ (🗑️) po dobu 3 sekund nebo klikněte na ikonu **Vyprázdnit stelivo** (🗑️) v aplikaci pro provedení funkce vyprázdnění steliva.
3. Počkejte prosím, až zařízení vyprázdní kočičí stelivo. Poté, co uslyšíte pípnutí a zařízení se zastaví, vyprázdněte kočičí stelivo ze sběrného koše, vyměňte sáček na odpad a do válečku přidejte nové kočičí stelivo.
4. Po přidání nového kočičího steliva klikněte na „**Tlačítko uhlazení**“ (👉) na zařízení nebo klikněte na tlačítko **Potvrdit** v aplikaci, abyste dokončili vyprázdnění steliva, a zařízení bude pokračovat v provozu.

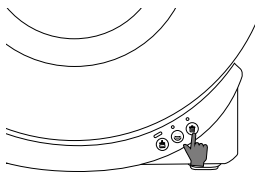

(Stiskněte a podržte tlačítko po dobu 3 sekund, dokud neuslyšíte pípnutí)

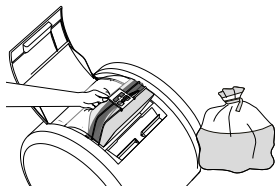

(Vyměňte sáček na odpad)

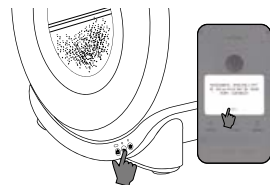

(Uhladte kočičí stelivo a obnovte provoz)

# POMOC KOČKÁM PŘIZPŮBIT SE ZAŘÍZENÍ

Abyste kočkám pomohli rychleji se přizpůsobit používání tohoto zařízení, uvádíme návrhy pro těch několik málo koček, které mohou mít zpočátku problémy:

1. Umístěte toto zařízení vedle předchozího boxu na kočičí stelivo (aniž byste starý box přemístili) a nasype trochu starého steliva z předchozího boxu na nové stelivo v tomto zařízení. Zvědavé kočky mohou nové zařízení prozkoumat během několika dní.
2. Pokud kočka nemá zájem, použijte kočičí pamlsky nebo její oblíbené pamlsky či předměty, abyste ji přivedli k novému zařízení.
3. Zvažte přidání speciálně navrženého steliva pro výcvik koček k používání boxu na stelivo uvnitř tohoto zařízení.
4. Při přechodu na toto zařízení se doporučuje neměnit značku/typ dřívě používaného steliva, protože to může způsobit odpor a úzkost u koček.
5. U bázlivých koček při prvním zavedení tohoto zařízení vypněte napájení a postupně jej znovu zavádějte, jakmile se kočka přizpůsobí.
6. Vyhněte se čištění starého boxu na stelivo, protože kočky přirozeně dávají přednost čistému stelivu. Stále špinavější stelivo je pro kočky signálem, že by měly hledat čistší místo, kde by si mohly ulevit.
7. Jakmile kočka začne toto zařízení používat, ihned odstraňte starý box na stelivo.

## ČIŠTĚNÍ VÝROBKU

Pravidelné kroky čištění

### 1. Vyprázdnění steliva pro kočky jedním kliknutím

Postupujte podle pokynů v části „\* Vyprazdňování a výměna kočičího steliva“ pro vyprázdnění kočičího koše a poté odpojte napájení.

### 2. Postupně odstraňte zadní kryt a váleček

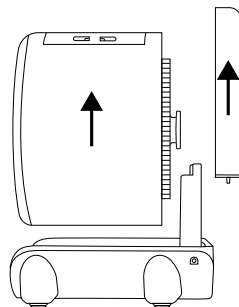

### 3. Čištění součástí

(1) Po vyčištění desky pískového filtru, zadního krytu a válečku se ujistěte, že jsou všechny součásti zcela suché, a teprve potom je znovu sestavte pro použití (zadní kryt, válec a desku pískového filtru lze přímo umýt).

(2) Vnější povrch základny lze otřít vlhkým hadříkem (základna obsahuje elektronické součástky a nelze ji přímo omýt vodou).

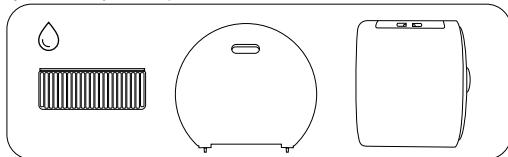

Tyto položky lze prát. Před opětovným sestavením pro použití se ujistěte, že jsou všechny součásti zcela suché.

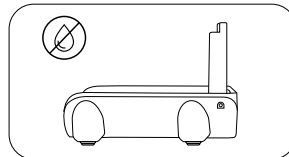

(Uhlaďte kočičí stelivo a obnovte provoz)

### Odstranění filtrační desky:

(1) Přidržte horní část desky pískového filtru a mírně ji zvedněte dopředu, aby se deska ohnula, zatímco druhou rukou odpojte desku pískového filtru z otvoru.

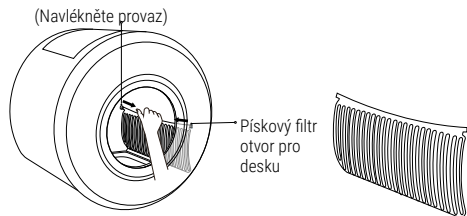

(Vypojte z otvoru)

(Mírně ohněte desku pískového filtru)

### Instalace filtrační desky:

(1) Vložte jeden konec desky pískového filtru do otvoru, ohněte desku pískového filtru a poté vložte druhý konec do otvoru.

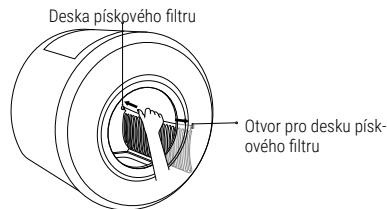

(Vložte do otvoru)

### 4. Po očištění a vysušení

Postupujte podle pokynů „Instalace a demontáž hlavního zařízení“, „Instalace sáčku na odpadky“ a „Vyprazdňování a výmě na kočičího steliva“, abyste zařízení znovu sestavili a připojili k napájení.

# STAV KONTROLKY A FUNKCE TLAČÍTEK





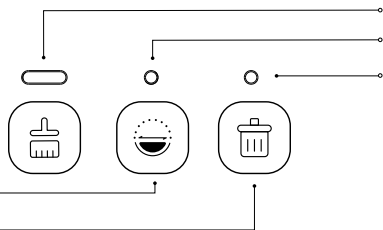







## Tlačítka zařízení:









- Tlačítko pro čištění
- Tlačítko uhlazení
- Tlačítko pro vyprázdnění



## Kontrolka:







- Kontrolka napájení
- Kontrolka systému
- Kontrolka WiFi

 Napájení kontrolka	<b>Bílé světlo</b> rychle třikrát zabliká:  Zařízení je uzamčeno (pod ochranou dětského zámku).	
	<b>Bílé světlo</b> svítí:  Zařízení pracuje normálně.	
	<b>Bílé světlo</b> bliká:  Zařízení je v procesu obnovy.	
 Systém kontrolka	<b>Zelené světlo</b> bliká:  Zařízení čistí kočičí stelivo.	
	<b>Zelené světlo</b> svítí:  Proces čištění kočičího steliva je zastaven.	
	<b>Modré světlo</b> bliká:  Zařízení uhlazuje kočičí stelivo.	<b>Červené světlo</b> bliká:  <ol style="list-style-type: none"> <li>1. Zjištěný vnější tlak, když je zařízení v provozu.</li> <li>2. Domácí zvířata se k zařízení přibližují během provozu.</li> <li>3. Zadní kryt nebo váleček není správně nainstalován.</li> </ol>
	<b>Modré světlo</b> svítí:  Proces uhlazování kočičího steliva je zastaven.	
	<b>Bílé světlo</b> bliká:  Zařízení vyprazdňuje kočičí stelivo.	
<b>Bílé světlo</b> svítí:  Proces vyprazdňování steliva je zastaven.	 <b>Červené + zelené světlo střídavě bliká:</b> Provoz válečku je zablokován. Prosím, zkontrolujte to!	

 WiFi kontrolka	<p><b>Modré světlo</b> Rychle bliká :  režim párování Bluetooth je zapnutý.</p> <p><b>Modré světlo</b> Pomalu bliká :  režim párování AP (Acces point) je zapnutý.</p> <p><b>Modré světlo</b> Vypnuté:  Zařízení bylo připojeno k WIFI.</p>
  Nápaní kontrolka + Sytém kontrolka	<p><b>Bílá světla</b> obě blikají:  Stelivo bylo vysypáno. Vyměňte prosím sáček na odpad a přidejte nové stelivo pro kočky. Poté stiskněte tlačítko „Tlačítko uhlazení“  pro pokračování provozu.</p>

Při prvním použití zařízení se během prvních 3 minut před spuštěním zařízení automaticky přepne do režimu párování Bluetooth • Jakmile se zařízení do 3 minut úspěšně připojí k síti, kontrolka WIFI zhasne. • Pokud zařízení náhle ztratí připojení k síti nebo se k WIFI nepřipojí, kontrolka WIFI bude nadále blikat modře.

## • Funkce tlačítek

 Tlačítko pro čištění	<p><b>Klikněte</b> na Tlačítko čištění: Spustí proces čištění kočičího steliva.  <b>Opětovným kliknutím</b> na něj pozastavíte/obnovíte proces čištění.</p> <p><b>Stiskněte a podržte</b> Tlačítko čištění na 3 sekundy během procesu čištění: Zruší čištění a zařízení se automaticky obnoví.</p>
 Tlačítko uhlazení	<p><b>Klikněte na</b> Tlačítko uhlazení: Spusťte proces uhlazování kočičího steliva.  <b>Opětovným kliknutím</b> na něj pozastavíte/obnovíte proces uhlazování.</p> <p><b>Stiskněte a podržte</b> Tlačítko uhlazení na 3 sekundy během procesu uhlazování: Zruší uhlazování a zařízení se automaticky obnoví.</p>
 Tlačítko pro vyprázdnění	<p><b>Stiskněte a podržte</b> Tlačítko pro vyprázdnění na 3 sekundy: Začnete s vyprazdňováním kočičího steliva. Opětovným kliknutím na něj pozastavíte/obnovíte proces vyprazdňování.</p> <p><b>Stiskněte a podržte</b> Tlačítko pro vyprázdnění 3 sekundy během procesu uhlazování: Zruší vyprazdňování zařízení se automaticky obnoví.</p>
 Tlačítko pro čištění +  Tlačítko pro vyprázdnění	<p>Zároveň <b>stiskněte a podržte Tlačítko pro čištění + Tlačítko pro vyprázdnění</b> po dobu 8 sekund: Obnoví tovární nastavení zařízení a funkce WIFI.</p>
 Tlačítko pro čištění +  Tlačítko uhlazení	<p>Zároveň <b>stiskněte a podržte Tlačítko pro čištění + Tlačítko uhlazení</b> po dobu 3 sekund: Zamkne/odemkne zařízení. (Přepínač ochrany dětského zámku musí být aktivován v aplikaci)</p>

# NASTAVENÍ APLIKACE

## • Stáhněte si aplikaci

### • Pro uživatele Androidu

1. Stáhněte a nainstalujte aplikaci naskenováním QR kódu
2. Pro vyhledání a stažení aplikace použijte „Obchod Google Play“.

### • Pro uživatele Apple

1. Stáhněte a nainstalujte aplikaci naskenováním QR kódu
2. Pro vyhledání a stažení aplikace použijte „App Store“.



Stáhněte si aplikaci

## • Zaregistrujte se a přihlaste se

## • Připojení k síti:

### 1. Nastavení sítě Bluetooth (modrá kontrolka WIFI rychle bliká)

- Po zapnutí zařízení současně stiskněte a podržte „**Tlačítko Clean**“ (🗑️) a „**Empty button**“ (🗑️) po dobu 8 sekund. Modrá kontrolka **WIFI rychle bliká**, což znamená, že zařízení přešlo do režimu párování Bluetooth. Spusťte prosím aplikaci a povolte **Bluetooth** 📶 v telefonu pro připojení.

• Spusťte aplikaci a klepněte na položku Přidat zařízení na domovské stránce. Počkejte, až bude zařízení nalezeno, dokud se neobjeví „Zařízení nalezeno...“, a klikněte na tlačítko Přidat. Případně klepněte na ikonu „Kočičí toaleta“ a podle pokynů připojte zařízení.

## 2. Nastavení párování hotspotu

(modrá kontrolka WIFI pomalu bliká)

- Spusťte aplikaci a klepněte na položku **Přidat zařízení** (+). Na stránce přidávání zařízení klepněte na ikonu „Kočičí toaleta“ a poté přepněte na položku „**Párování hotspotu**“ a postupujte podle pokynů na obrazovce.
- Zvolte síť WIFI zařízení (podporuje pouze síť 2,4 G).

- Kontrolka musí **modře blikat** během párování hotspotu.
- Přejděte na stránku přidávání zařízení a klikněte na ikonu „kočičí toaleta“.
- Při připojování zařízení postupujte podle pokynů na obrazovce.

# UPOZORNĚNÍ

- Při instalaci a používání tohoto zařízení postupujte prosím přesně podle tohoto návodu.
  - Toto zařízení není určeno pro děti, pokud nejsou pod dohledem nebo vedením osoby odpovědné za jejich bezpečnost.
  - Děti by měly být pod dohledem, aby se zajistilo, že nebudou používat toto zařízení jako hračku.
  - Čištění a uživatelskou údržbu by neměly provádět děti bez dozoru.
  - Toto zařízení je vhodné pouze pro kočky starší 6 měsíců a vážící více než 1,5 kg.
  - Těhotným, rodícím a kojícím kočkám je používání tohoto zařízení zakázáno, aby se předešlo možnému ohrožení narozených koťat nebo koťat ponechaných v boxu na stelivo.
  - Zařízení obsahuje snímač hmotnosti. Při přenášení zařízení jej prosím zvedejte a pokládejte opatrně. Pokud se zařízení po přemístění stane nefunkčním, vypněte pomocí mobilní aplikace chytrý spínač pro box na stelivo a poté jej znovu zapněte, aby se resetoval. Případně odpojte napájení a znovu jej připojte, abyste provedli reset.
  - Toto zařízení by mělo být umístěno na čistém, rovném a tvrdém povrchu. Na váleček nepokládejte žádné předměty.
  - Základnu tohoto zařízení je zakázáno ponořit nebo namočit do vody.
  - Zařízení prosím používejte v chladných a suchých vnitřních prostorech, mimo dosah zdrojů tepla, a vyhýbejte se přímému slunečnímu záření.
  - Zařízení neumísťujte do prostředí s vysokou teplotou nebo vlhkostí.
  - Aby nedošlo k poškození zařízení nebo ohrožení bezpečnosti, používejte prosím originální adaptér.
  - Na dno a okolí boxu na stelivo neumísťujte žádné další předměty.
- Přestože toto zařízení pracuje s nízkým napětím, hrozí při poškození napájecího kabelu překousnutím nebezpečí úrazu elektrickým proudem. V případě poškození kabelu neprodleně kontaktujte zákaznický servis.
- Toto zařízení nerozebírejte ani neopravujte sami. Pokud se během používání vyskytnou jakékoli problémy, neprodleně prosím kontaktujte zákaznický servis.

## ODSTRAŇOVÁNÍ PROBLÉMŮ

Abnormální situace	Odpovídající metody
Kontrolka nesvíťí	<ul style="list-style-type: none"><li>• Ujistěte se prosím, že je box na kočičí stelivo správně připojen k adaptéru, že napájení funguje normálně a že je zařízení ve stavu spuštění.</li><li>• Přepínač kontrolky v aplikaci je zapnutý a přepínač chytrého boxu na stelivo v aplikaci je zapnutý.</li></ul>

<p>Kontrolka systému: bliká červeně</p>	<ul style="list-style-type: none"> <li>• Zkontrolujte prosím, zda je zadní kryt zařízení správně nainstalován.</li> <li>• Když se k zařízení přiblíží domácí zvířata, přestane dočasně fungovat.</li> <li>• Váleček není správně nainstalován, odpojte napájení a zkontrolujte, zda je váleček správně nainstalován.</li> </ul>
<p>Kontrolka systému: střídavě bliká červeně a zeleně</p>	<p>Provoz zařízení je znemožněn</p> <ul style="list-style-type: none"> <li>• zkontrolujte prosím, zda jsou váleček a dvířka sběrné nádoby na odpadky správně nainstalovány.</li> <li>• Ujistěte se prosím, že převodové ústrojí je bez překážek.</li> <li>• Ujistěte se prosím, že je zadní kryt správně nainstalován a že nad základnou nejsou žádné překážky nebo na kolečkách, které zastavují provoz válečku.</li> </ul>
<p>Bílě světlo kontrolky napájení rychle třikrát blikne, ale váleček nefunguje</p>	<ul style="list-style-type: none"> <li>• Na zařízení je aktivována ochrana dětského zámku. Současně prosím stiskněte a podržte „Tlačítko pro čištění“ (🧼) a „Tlačítko pro uhlazení“ (🌀) na 3 sekundy pro odemčení.</li> </ul>
<p>Žádná odezva od tlačítek</p>	<ul style="list-style-type: none"> <li>• Zařízení je z důvodu ochrany dětí uzamčeno. Současně prosím stiskněte a podržte „Tlačítko pro čištění“ (🧼) a „Tlačítko pro uhlazení“ (🌀) na 3 sekundy pro odemčení.</li> <li>• Odpojte prosím apájení, ujistěte se, že jsou čtyři podpěrné nožičky ve vodorovné poloze, a poté napájení znovu připojte.</li> </ul>
<p>Porucha zařízení po přemístění základny boxu na stelivo</p>	<ul style="list-style-type: none"> <li>• Pomocí aplikace prosím vypnete chytrý spínač boxu na stelivo v rozhraní nastavení a poté jej znovu zapněte.</li> <li>• Odpojte prosím apájení, ujistěte se, že jsou čtyři podpěrné nožičky ve vodorovné poloze, a poté napájení znovu připojte.</li> </ul>
<p>Průběžné zobrazování kočičího steliva</p>	<ul style="list-style-type: none"> <li>• Odpojte prosím apájení, ujistěte se, že jsou čtyři podpěrné nožičky ve vodorovné poloze, a poté napájení znovu připojte.</li> </ul>
<p>Zařízení nenalezeno během vyhledávání</p>	<ul style="list-style-type: none"> <li>• Prosím, zkontrolujte, zda jsou v telefonu povoleny funkce WI-FI, Bluetooth a určování polohy. Ujistěte se, že používá síť <b>2,4 G</b> a funguje správně. Zůstaňte v blízkosti zařízení a směrovače a zajistěte, aby bylo zařízení napájeno z originálního adaptéru.</li> </ul>
<p>Zařízení je nalezeno Ale připojení se nedaří</p>	<ul style="list-style-type: none"> <li>• Prosím, zkontrolujte, zda jsou v telefonu povoleny funkce WI-FI, Bluetooth a určování polohy. Ujistěte se, že používá síť <b>2,4 G</b> a funguje správně. Zůstaňte v blízkosti zařízení a směrovače a zajistěte, aby bylo zařízení napájeno z originálního adaptéru.</li> </ul>
<p>Další elektrické závady</p>	<ul style="list-style-type: none"> <li>• Pro pomoc se prosím obraťte na zákaznický servis.</li> </ul>

# ZÁRUKA

Jméno zákazníka		Telefonní číslo	
Adresa			
Výrobek č.		Datum nákupu	
Objednávka č.			
Důvod vrácení nebo výměny			

**Flamingo Pet Products má jednoletou záruku 2 data zakoupení.** Pokud se během 24 měsíců vyskytnou problémy s kvalitou a naše společnost je ověřit, má výrobek nárok na záruční servis. Na následující důvody se záruka nevztahuje:

1. Poškození způsobené nesprávným používáním, údržbou a skladováním v souladu s požadavky použitého návodu.
2. Poškození způsobené neodbornou opravou neoprávněnou osobou.
3. Poškození způsobené vyšší mocí, přírodními vlivy nebo lidským faktorem.
4. Poškození způsobené napájecím napětím, které neodpovídá specifikacím na výrobním štítku výrobku.
5. Běžné vyblednutí, opotřebení a spotřeba výrobku během používání nejsou předmětem záruky.

# PREZENTAREA PRODUSULUI

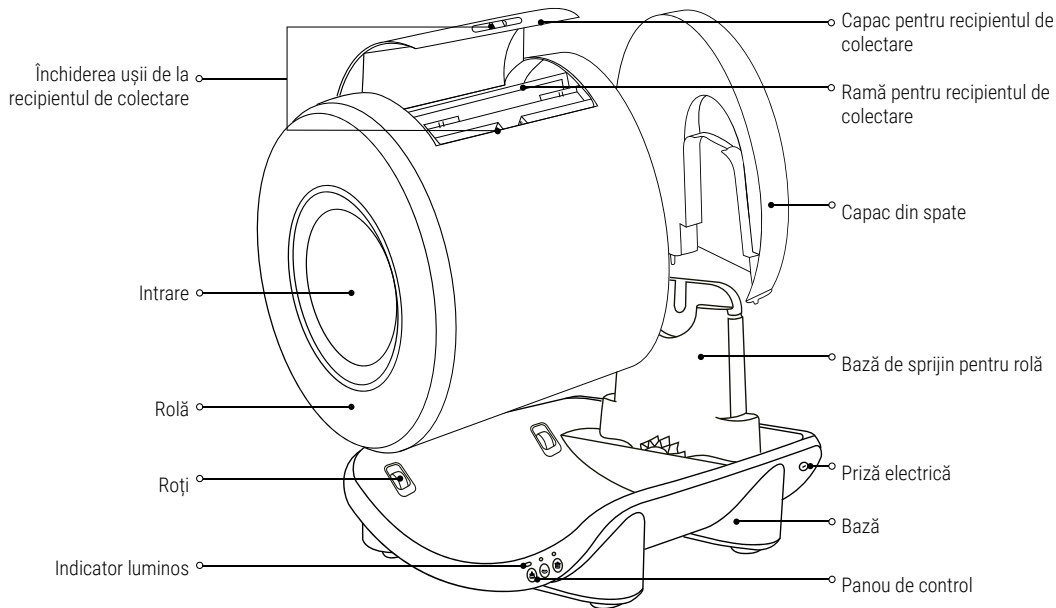

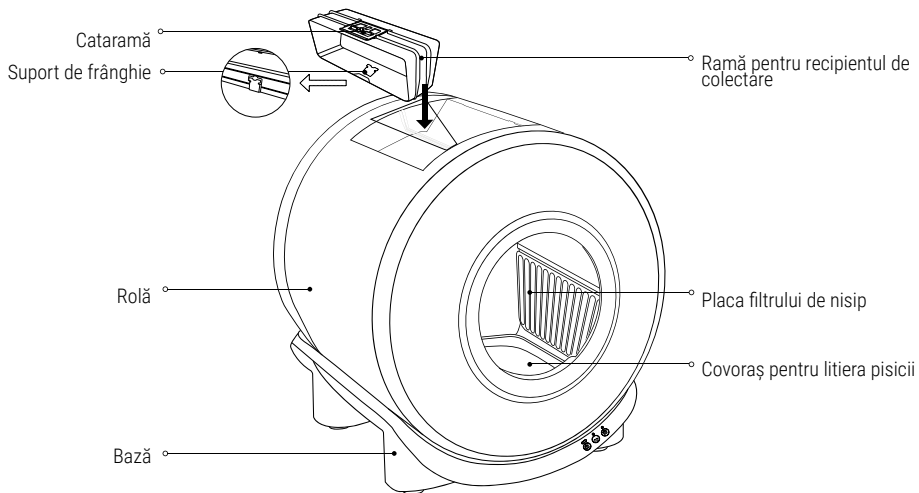

Model	561962 - Atlas	Capacitate maximă de încărcare	15 kg
Dimensiune	52x49x56 cm	Capacitate maximă a litierei	4 l
Tensiune nominală	12V --- 1A	Putere nominală	12W
<b>CE</b>	RED 2024/53/EU	Potrivit pentru nisipul granulat pentru pisici	

# LISTA DE PRODUSE

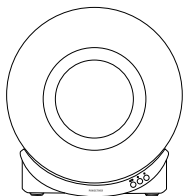

Dispozitivul principal

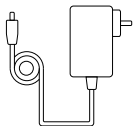

Adaptor electric

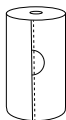

1 rolă de pungi pentru gunoi

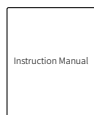

Manual de utilizare

## Notă:

- Adaptorul electric este ambalat într-o cutie mică.
- Nu aruncați ambalajul până când procesul de configurare nu este finalizat.

# INSTALARE

## • Instalarea și dezinstalarea dispozitivului principal

1. Despachetați și scoateți dispozitivul.

2. Vă rugăm să așezați dispozitivul pe o suprafață plană și tare, apoi să așezați rola orizontal pe baza de sprijin a unității principale. Introduceți capacul din spate în fanta de la capăt a bazei.

Notă: La dezinstalarea dispozitivului, vă rugăm să ridicați mai întâi capacul din spate, conform indicațiilor de la (1) și (2), apoi ridicați rola.

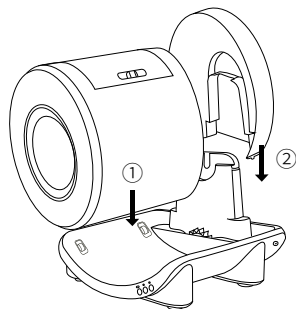

(Instrucțiuni de montare)

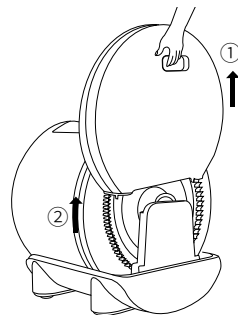

(Instrucțiuni de demontare)

3. Vă rugăm să adăugați nisip pentru pisici înainte de conectarea la priză și apoi așteptați ca dispozitivul să se configureze automat.

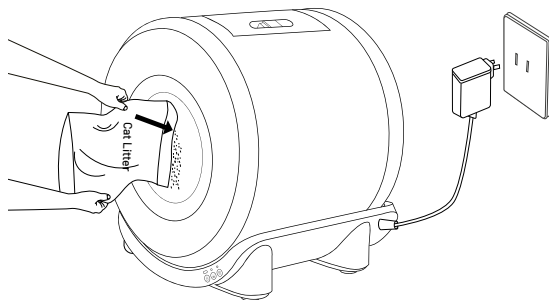

## • Fixarea pungii de gunoi

A. Apăsăți butonul ușii recipientului de colectare pentru a debloca și a deschide capacul acestuia.

B. Ridicați rama recipientului de colectare.

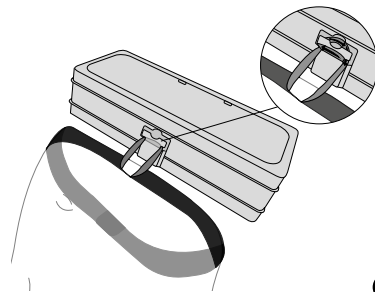
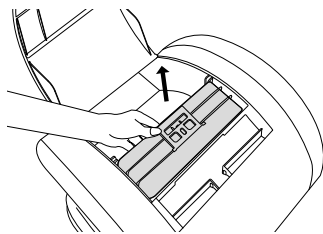
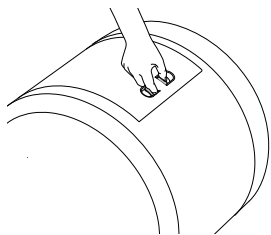

C. Scoateți șnurul pungii de gunoi și agățați-l de suportul pentru frânghie. Se recomandă să-l înfășurați o dată pentru a-l strânge.

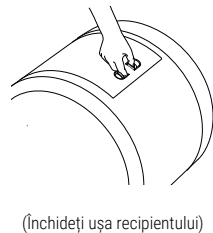
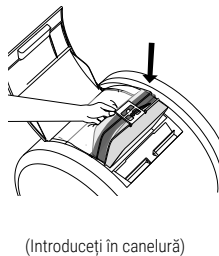
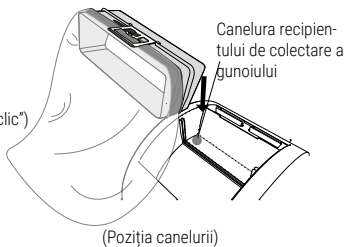
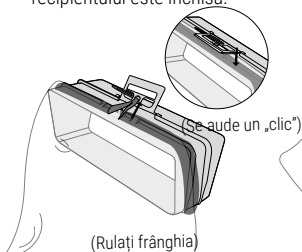

4. Ridicați catarama, introduceți frânghia pungii de gunoi prin orificiu și strângeți-o în jurul ramei pentru colectarea reziduurilor. Apăsăți catarama în jos pentru a fixa punga, apoi introduceți rama în canelură, apăsând ferm până când auziți un „clic”. Asigurați-vă că ușa recipientului este închisă.



## • Golirea și înlocuirea nisipului pentru pisici

1. Înainte de a goli sau înlocui așternutul, asigurați-vă că punga din interiorul recipientului de colectare este instalată corect și are suficient spațiu pentru golirea gunoiului. ( Se recomandă golirea completă a pungii de gunoi în avans, pentru a preveni blocarea ei).
2. Apăsăți și țineți apăsat **„butonul de golire”**  timp de 3 secunde, sau apăsați pe pictograma **Golește litiera**  din aplicație, pentru a se efectua funcția de golire a litierii.
3. Vă rugăm așteptați ca dispozitivul să golească litiera pentru pisici. După ce auziți un „bip” și dispozitivul se oprește, goliți litiera pentru pisici din coșul de colectare a gunoiului, înlocuiți punga și adăugați nisip nou pentru pisici în rolă.
4. După adăugarea de nisip proaspăt, apăsați **„butonul de netezire”**  pe dispozitiv sau pe **Confirmare** în the aplicație, pentru a încheia golirea litierii iar dispozitivul își va relua funcționarea.

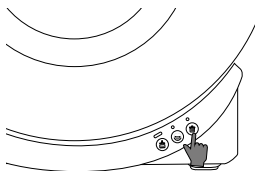

(Apăsăți și țineți apăsat timp de 3 secunde până când auziți un „bip”)

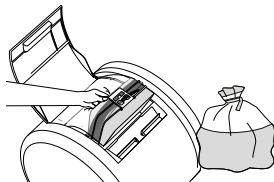

(Înlocuiți punga de gunoi)

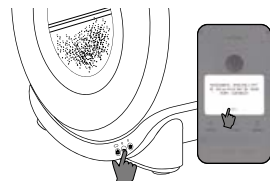

(Netezirea nisipului pentru pisici și reluarea funcționării)

# AJUTAȚI PISICILE SĂ SE OBIȘNUIASCĂ UȘOR CU DISPOZITIVUL

Pentru a ajuta pisicile să se obișnuiască mai repede cu folosirea acestui dispozitiv, iată câteva sugestii pentru cele care s-ar putea confrunta inițial cu dificultăți:

1. Așezați acest dispozitiv lângă litiera veche a pisicii (fără a o muta) și presărați puțin nisip vechi din ea în noua literă din acest dispozitiv. Pisicile curioase pot explora noul dispozitiv în câteva zile.
2. Dacă pisica continuă să nu fie interesată, folosiți iarba pisicii sau mâncărurile și obiectele ei preferate pentru a o ghida către noul dispozitiv.
3. Încercați să adăugați nisip special conceput pentru dresarea pisicilor pentru a folosi litiera din interiorul acestui dispozitiv.
4. Când treceți la acest dispozitiv, se recomandă să nu schimbați marca/tipul de nisip folosit anterior, deoarece acest lucru poate provoca rezistență și anxietate la pisici.
5. Pentru pisicile timide, când introduceți acest dispozitiv, opriți alimentarea electrică și reintroduceți-o treptat, odată ce pisica s-a adaptat.
6. Nu curățați litiera veche, deoarece pisicile o preferă în mod natural pe cea curată. Litiera din ce în ce mai murdară le semnalează pisicilor că ar trebui să caute un loc mai curat.
7. Când pisica începe să folosească acest dispozitiv, înlăturați imediat litiera veche.

## CURĂȚAREA PRODUSULUI

Etape de curățare periodică

### 1. Un singur click pentru golirea litierei pentru pisici

Consultați pașii pentru „\* Golirea și înlocuirea nisipului pentru pisici” pentru a goli nisipul, apoi deconectați alimentarea cu electricitate.

### 2. Scoateți capacul din spate și rola în această ordine

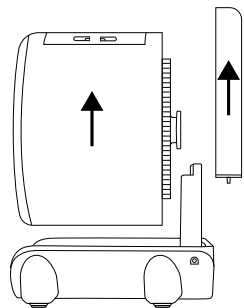

### 3. Curățați părțile componente

(1) După curățarea plăcii filtrului de nisip, a capacului din spate și a rolei, asigurați-vă că toate sunt complet uscate înainte de remontarea lor pentru utilizare (capacul din spate, rola și placa filtrului de nisip se pot spăla direct).

(2) Suprafața exterioară a bazei se poate șterge cu o cârpă umedă (baza conține componente electronice și nu poate fi spălată direct cu apă).

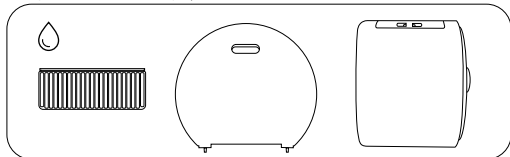

Aceste articole se pot spăla. Asigurați-vă că toate părțile componente sunt complet uscate înainte de a le remonta pentru utilizare.

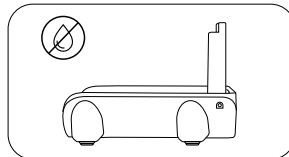

(Netezirea nisipului pentru pisici și reluarea funcționării)

### Scoateți placa filtrului:

(1) Țineți partea superioară a plăcii filtrului de nisip și ridicați-o ușor în față, pentru a o îndoi, folosind cealaltă mână pentru a o scoate din fantă.

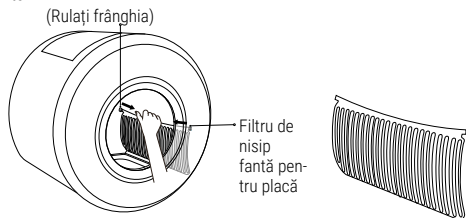

(Desprindeți din fantă)

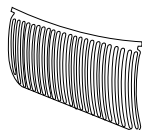

(Îndoii ușor placa filtrului de nisip)

### Montați placa filtrului:

(1) Introduceți un capăt al plăcii filtrului de nisip în fantă, îndoiți placa și apoi introduceți celălalt capăt în fantă.

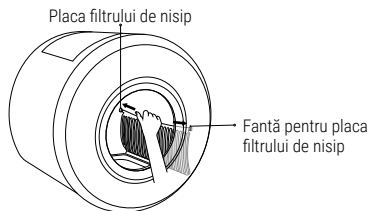

(Fixați în fantă)

### 4. După curățare și uscare

Urmați instrucțiunile pentru „Instalarea și demontarea dispozitivului principal”, „Fixarea pungii de gunoi” și „Golirea și înlocuirea nisipului pentru pisici” pentru a reasambla dispozitivul și a reconecta alimentarea.

# STAREA INDICATORULUI LUMINOS ȘI FUNCȚIILE BUTOANELOR

## Indicator luminos:

Indicator luminos de alimentare electrică

Indicator luminos de sistem

Indicator luminos de WiFi









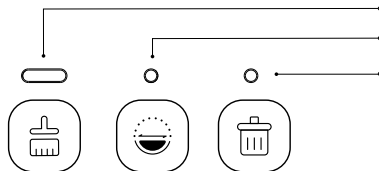



## Butoanele dispozitivului:









Butonul de curățare

Butonul de netezire

Butonul de golire









 Alimentare electrică indicator luminos	<b>Lumină albă</b> clipește rapid de 3 ori:  Dispozitivul este blocat (sub protecția de blocare pentru copii).	
	<b>Lumină albă</b> continuă:  Dispozitivul funcționează normal.	
	<b>Lumină albă</b> clipește:  Dispozitivul este în proces de repornire.	
 Sistem indicator luminos	<b>Lumină verde</b> clipește:  Dispozitivul curăță litierea pentru pisici.	
	<b>Lumină verde</b> continuă:  Procesul de curățare a litierei este întrerupt.	
	<b>Lumină albastră</b> clipește:  Dispozitivul netezește nisipul pentru pisici.	<b>Lumină roșie</b> clipește:  1. Presiune externă detectată în timp ce dispozitivul este în funcțiune 2. Animale care se apropie de dispozitiv în timpul funcționării 3. Capacul din spate sau rola nu sunt montate corect
	<b>Lumină albastră</b> continuă:  Procesul de netezire a nisipului este întrerupt.	
	<b>Lumină albă</b> clipește:  Dispozitivul golește litierea pentru pisici.	
<b>Lumină albă</b> continuă:  Procesul de golire a litierei este întrerupt.		<b>⚠️ Luminile roșie + verde clipeesc alternativ:</b> Funcționarea rolei este blocată. Vă rugăm să verificați!

 WiFi indicator luminos	<b>Lumină albastră</b> Clipește rapid :  Modul de împerechere prin bluetooth este activat.
 Alimentare electrică indicator luminos  Sistem indicator luminos	<b>Lumină albastră</b> Clipește rar:  Modul de împerechere AP (Punct de acces) este activat. <b>Lumină albastră</b> Oprită:  Dispozitivul s-a conectat la WIFI. <b>Lumini albe</b> ambele clipec:  Litierea a fost golită. Înlocuiți pungă de gunoi și adăugați nisip proaspăt pentru pisici. Apoi, apăsați butonul de „Netezire”  pentru a continua funcționarea.

Când folosiți prima dată dispozitivul, în primele 3 minute înainte de pornire, acesta va intra automat în modul de împerechere prin bluetooth. • În 3 minute, după ce dispozitivul se conectează cu succes la rețea, indicatorul luminos WIFI se va stinge. • Dacă dispozitivul pierde brusc conexiunea la rețea sau nu reușește să se conecteze la WIFI, indicatorul luminos WIFI va continua să clipească albastru.

## • Funcțiile butoanelor

 Butonul de curățare	<b>Apăsați</b> pe butonul de curățare: Începeți procesul de curățare a litierei pentru pisici. <b>Apăsați-l</b> din nou pentru a întrerupe/relua procesul de curățare. <b>Apăsați și țineți apăsat</b> butonul de curățare 3 secunde în timpul procesului de curățare: Anulează curățarea, iar dispozitivul repornește automat.	
 Butonul de netezire	<b>Apăsați</b> pe butonul de netezire: Începe procesul de netezire a nisipului pentru pisici. <b>Apăsați-l</b> din nou pentru a întrerupe/relua procesul de netezire. <b>Apăsați și țineți apăsat</b> butonul de netezire 3 secunde în timpul procesului de netezire: Anulează netezirea, iar dispozitivul repornește automat.	
 Butonul de golire	<b>Apăsați și țineți apăsat</b> butonul de golire 3 secunde: Începe procesul de golire a litierei. Apăsați-l din nou pentru a întrerupe/relua procesul de golire. <b>Apăsați și țineți apăsat</b> butonul de golire 3 secunde în timpul procesului de golire: Anulează golirea, iar dispozitivul repornește automat.	
 Butonul de curățare	 Butonul de golire	Simultan <b>apăsați și țineți apăsați</b> butoanele <b>de curățare + de golire</b> 8 secunde: Resetează dispozitivul și funcția WIFI la setările din fabrică.
 Butonul de curățare	 Butonul de netezire	Simultan <b>apăsați și țineți apăsați</b> butoanele <b>de curățare + de netezire</b> 3 secunde: Blochează/deblochează dispozitivul. (Comutatorul de blocare pentru copii trebuie activat în aplicație)

# CONFIGURAREA APLICAȚIEI

## • Descărcați aplicația

### • Pentru utilizatorii de Android

1. Scanați codul QR pentru a descărca și instala aplicația
2. Folosiți „Google Play Store” pentru a căuta și descărca aplicația.

### • Pentru utilizatorii de Apple

1. Scanați codul QR pentru a descărca și instala aplicația.
2. Folosiți „App Store” pentru a căuta și descărca aplicația.



Descărcați aplicația

## • Înregistrați-vă și conectați-vă

## • Conexiune la rețea:

### 1. Configurarea rețelei bluetooth (indicatorul luminos de WIFI albastru clipește rapid)

- După pornirea dispozitivului, apăsați și țineți apăsată simultan butoanele **de curățare** (🧼) și **de golire** (🗑️) 8 secunde. Indicatorul luminos **de WIFI albastru clipește rapid**, semnalând că dispozitivul a intrat în modul de împerechere prin bluetooth. Vă rugăm să rulați aplicația și să activați opțiunea **Bluetooth** (🔌) pe telefon pentru conectare.

- Rulați aplicația și apăsați pe „Adaugă dispozitiv” pe pagina principală. Așteptați ca dispozitivul să fie descoperit până apare mesajul „Dispozitiv găsit...” și apoi apăsați pe adăugare. Alternativ, atingeți pictograma „Litieră pentru pisici” și urmați instrucțiunile de conectare a dispozitivului.

## 2. Configurarea împerecherii hotspot

(indicatorul luminos de WIFI albastru clipește rar)

- Lansați aplicația și apăsați pe **Adaugă dispozitiv** (➕). Pe pagina de adăugare a dispozitivului, atingeți pictograma „Litieră pentru pisici”, apoi treceți la modul „**Împerechere hotspot**” și urmați instrucțiunile de pe ecran.
- Alegeți rețeaua WIFI a dispozitivului (este compatibil numai

cu rețeaua 2.4G).

- Indicatorul luminos trebuie **să clipească rar albastru** în timpul împerecherii hotspot.
- Accesați pagina de adăugare a dispozitivului, apăsați pe pictograma „Litieră pentru pisici”.
- Urmăriți instrucțiunile de pe ecran pentru a conecta dispozitivul.

# ATENȚIE

- Respectați cu strictețe manualul pentru instalarea și utilizarea acestui dispozitiv.
- Acest dispozitiv nu este destinat utilizării de către copii, cu excepția cazului în care sunt supravegheați sau îndrumați de o persoană care răspunde de siguranța lor.
- Copiii trebuie monitorizați pentru a vă asigura că nu folosesc acest dispozitiv pe post de jucărie.
- Curățarea și operațiunile de întreținere nu trebuie efectuate de copii fără a fi supravegheați.
- Acest dispozitiv este potrivit numai pentru pisici cu vârsta de minimum 6 luni, care cântăresc peste 1,5 kg.
- Este interzisă utilizarea dispozitivului pentru pisicile gestante, cele care nasc și cele care alăptează, pentru a evita pericolul potențial pentru puii care se nasc sau sunt lăsați în litieră.
- Dispozitivul are în interior un senzor de greutate. Când mutați dispozitivul, ridicați-l și așezați-l cu grijă. Dacă dispozitivul nu mai funcționează după mutare, folosiți aplicația mobilă pentru a opri comutatorul inteligent pentru litieră, apoi porniți-l din nou pentru a se reseta. Ca alternativă, deconectați și reconectați alimentarea electrică pentru resetare.
- Dispozitivul trebuie așezat pe o suprafață curată, plată și tare. Nu așezați niciun obiect pe rolă.
- Este interzisă scufundarea sau înmuierea în apă a bazei acestui dispozitiv.
- Vă rugăm să folosiți acest dispozitiv în interior, într-o zonă răcoroasă și uscată, departe de sursele de căldură, și să evitați lumina directă a soarelui.
- Nu instalați dispozitivul într-un mediu cu temperatură sau umiditate ridicate.
- Utilizați doar adaptorul original, pentru a evita deteriorarea dispozitivului sau expunerea la pericole.
- Nu așezați alte obiecte în partea de jos și în zona din jurul litierei.
- Deși acest dispozitiv funcționează la tensiune joasă, există riscul de electrocutare în cazul în care cablul de alimentare se deteriorează prin mușcare. Contactați imediat serviciul pentru clienți dacă se deteriorează cablul.
- Nu demontați și nu reparați singur dispozitivul. Dacă apar probleme în timpul utilizării, vă rugăm să contactați imediat serviciul pentru clienți.

## DEPANARE

Situații anormale	Metode corespondente
Indicatorul luminos nu este aprins	<ul style="list-style-type: none"><li>• Verificați dacă litiera pentru pisici este conectată corect la adaptor, dacă sursa de alimentare electrică funcționează normal și dacă dispozitivul este pornit.</li><li>• Comutatorul luminii indicatoare din aplicație este activat; iar comutatorul litierei inteligente din aplicație este pornit.</li></ul>

<p>Indicatorul luminos de sistem: clipește roșu</p>	<ul style="list-style-type: none"> <li>• Verificați dacă este instalat corect capacul din spate al dispozitivului.</li> <li>• Animalele se apropie de dispozitiv și acesta nu mai funcționează temporar.</li> <li>• Rola nu este instalată corect; deconectați alimentarea și asigurați-vă că rola este corect instalată.</li> </ul>
<p>Indicatorul luminos de sistem: clipește alternativ roșu și verde</p>	<p>Funcționarea dispozitivului este blocată</p> <ul style="list-style-type: none"> <li>• verificați dacă rola și ușa recipientului de colectare a gunoiului sunt montate corect.</li> <li>• Asigurați-vă că mecanismul de transmisie nu este blocat.</li> <li>• Capacul din spate trebuie să fie corect montat și să nu existe obstacole deasupra bazei sau pe roți, oprind funcționarea rolei.</li> </ul>
<p>Indicatorul luminos alb de alimentare clipește rapid de 3 ori, dar rola nu funcționează</p>	<ul style="list-style-type: none"> <li>• Este activată protecția de blocare pentru copii a dispozitivului. Apăsăți și mențineți apăsată simultan butoanele <b>de curățare</b>  și <b>de netezire</b>  3 secunde pentru deblocare.</li> </ul>
<p>Butoane fără reacție</p>	<ul style="list-style-type: none"> <li>• Dispozitivul este blocat pentru protecția copiilor. Apăsăți și mențineți apăsată simultan butoanele <b>de curățare</b>  și <b>de netezire</b>  3 secunde pentru deblocare.</li> <li>• Deconectați alimentarea, asigurați-vă că cele patru picioare de susținere sunt la același nivel și apoi reconectați-o.</li> </ul>
<p>Defecțiune a dispozitivului după mutarea bazei litierei</p>	<ul style="list-style-type: none"> <li>• Folosiți aplicația pentru a dezactiva comutatorul de literă inteligentă din interfața de setări și apoi reporniți-o.</li> <li>• Deconectați alimentarea, asigurați-vă că cele patru picioare de susținere sunt la același nivel și apoi reconectați-o.</li> </ul>
<p>Afișare continuă a litierii</p>	<ul style="list-style-type: none"> <li>• Deconectați alimentarea, asigurați-vă că cele patru picioare de susținere sunt la același nivel și apoi reconectați-o.</li> </ul>
<p>Dispozitivul nu a fost găsit în timpul căutării</p>	<ul style="list-style-type: none"> <li>• Verificați dacă funcțiile WI-FI, Bluetooth și de localizare ale telefonului sunt activate. Asigurați-vă că folosește o rețea <b>2.4G</b> și că funcționează corect. Stați aproape de dispozitiv și de router și asigurați-vă că dispozitivul este alimentat de adaptorul original.</li> </ul>
<p>Dispozitivul este găsit dar conexiunea eșuează</p>	<ul style="list-style-type: none"> <li>• Verificați dacă funcțiile WI-FI, Bluetooth și de localizare ale telefonului sunt activate. Asigurați-vă că folosește o rețea <b>2.4G</b> și că funcționează corect. Stați aproape de dispozitiv și de router și asigurați-vă că dispozitivul este alimentat de adaptorul original.</li> </ul>
<p>Alte defecțiuni electrice</p>	<ul style="list-style-type: none"> <li>• Vă rugăm să contactați serviciul clienți pentru asistență.</li> </ul>

# GARANȚIE

Numele clientului		Numărul de telefon	
Adresa			
Nr. produsului		Data de achiziție	
Nr. comenzii			
Motivul returnării sau schimbului			

„Atlas” are o garanție de 2 ani de la data achiziției. Dacă apar probleme de calitate în termen de 24 luni și sunt verificate de compania noastră, produsul se califică pentru serviciul de garanție. Următoarele motive nu sunt acoperite de garanție:

1. Deteriorări cauzate de nerespectarea cerințelor din manualul de utilizare în ceea ce privește folosirea, întreținerea și depozitarea dispozitivului.
2. Deteriorarea cauzată de repararea necorespunzătoare de către o persoană neautorizată.
3. Pagubele cauzate de forță majoră, factori naturali sau factori umani.
4. Daune cauzate de tensiunea de alimentare care nu corespunde specificațiilor de pe plăcuța de identificare a produsului.
5. Decolorarea, uzura și degradarea normală a produsului pe durata utilizării nu sunt acoperite de garanție.

# UVOD

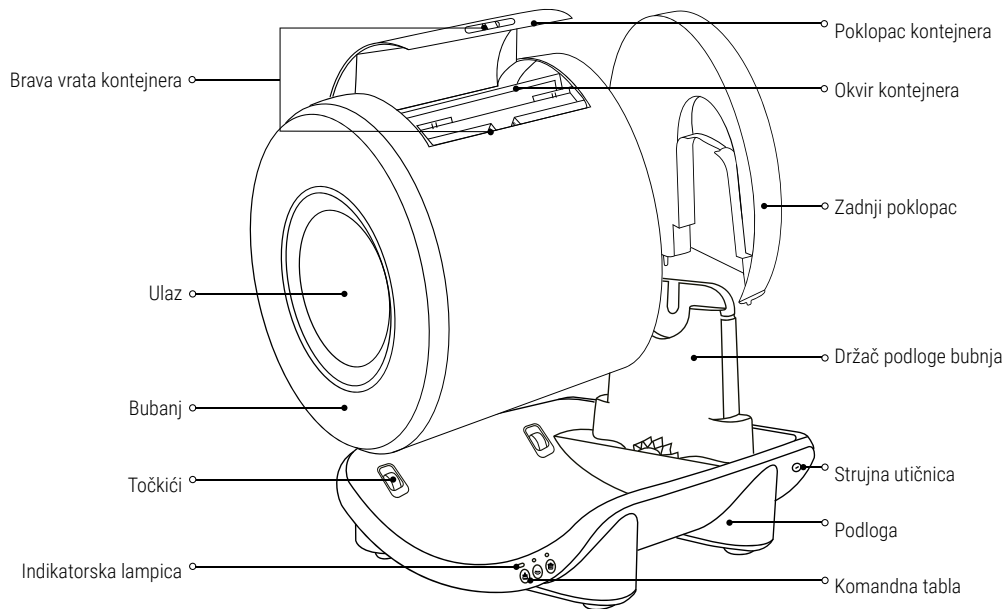

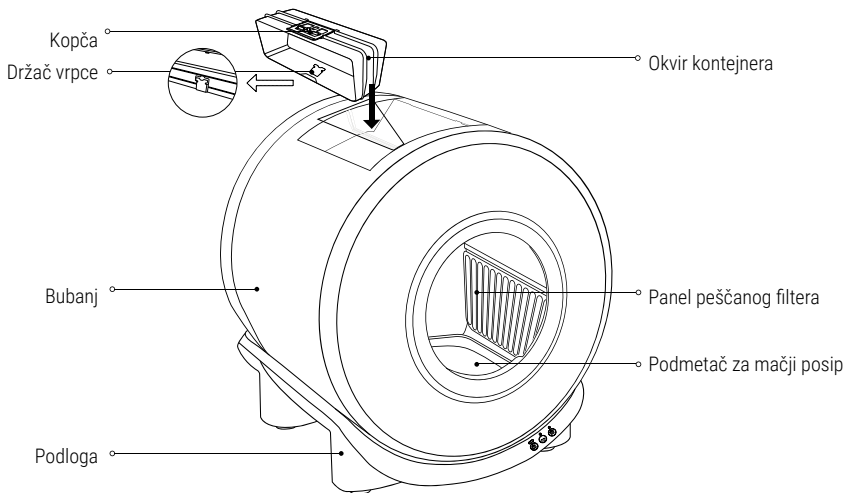

Model	561962 - Atlas	Maksimalan kapacitet nosivosti	15kg
Dimenzije	52x49x56cm	Maksimalan kapacitet posipa	4L
Nazivni napon	12V --- 1A	Nazivna snaga	12W
<b>CE</b>	RED 2024/53/EU	Pogodno za mačji posip koji se zgrudnjava	

# SPISAK PROIZVODA

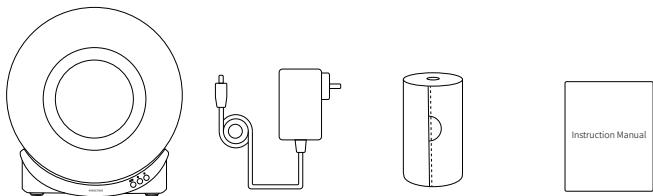

Glavni uređaj    Adapter za napajanje    1 rolna kesha za otpad    Uputstvo za upotrebu

## Napomena:

- Adapter za napajanje je upakovan u malu kutiju.
- Ne bacajte ambalažu pre kompletno završene postavke uređaja.

## MONTAŽA

### • Montaža i demontaža glavnog uređaja

1. Otpakujte i izvadite uređaj.

2. Molimo postavite uređaj na ravnu i tvrdnu površinu, a zatim postavite bubanj horizontalno na podlogu glavnog uređaja. Ubacite zadnji poklopac u prorez podloge na kraju.

Napomena: Prilikom demontaže, molimo prvo podignite zadnji poklopac, kao što je prikazano na (1) i (2), zatim podignite bubanj.

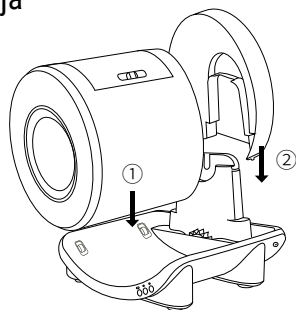

(Uputstvo za montažu)

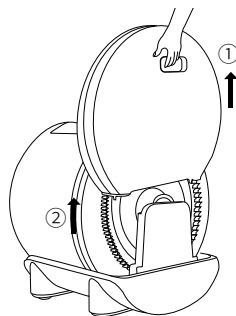

(Uputstvo za demontažu)

3. Molimo dodajte posip pre uključivanja u struju, a zatim sačekajte da se uređaj automatski postavi.

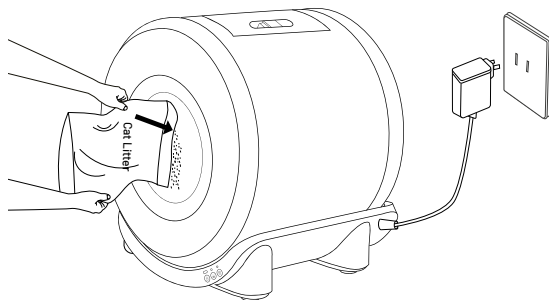

## • Montaža kесе za otpad

A. Pritisnite dugme za otključavanje vrata kontejnera i otvorite poklopac kontejnera.

B. Podignite okvir kontejnera.

C. Izvucite vrpцу kесе za otpad i okačite je za držač vrpce. Preporučuje se da je namotate kako bi bila zategnutija.

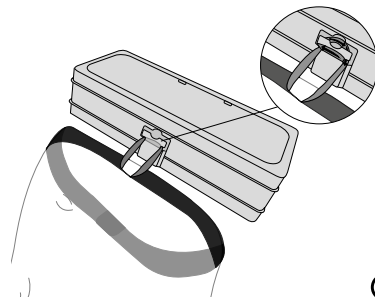
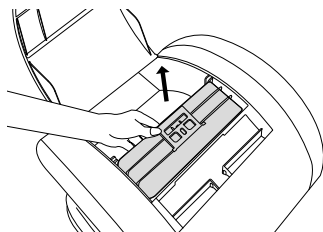
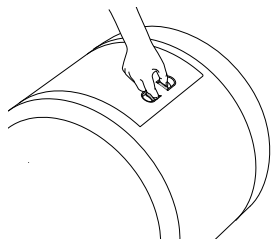

4. Podignite kopču, uvucite vrpcu kese za otpad kroz rupu i stegnite kesu oko okvira za prikupljanje otpada. Pritisnite kopču da biste osigurali kesu, zatim ubacite okvir u žleb i pritisnite čvrsto dok ne klikne. Pobrinite se da su vrata kontejnera zatvorena.

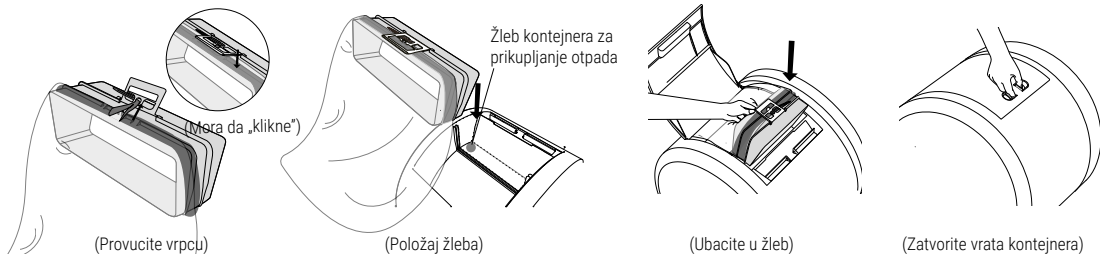

## • Pražnjenje i zamena mačjeg posipa

1. Pre pražnjenja ili menjanja posipa, molimo pobrinite se da kese za otpad u unutrašnjosti kontejnera budu pravilno postavljene i da ima dovoljno prostora za pražnjenje posipa. (preporučuje se čišćenje svog otpada iz kese kako bi se sprečilo začepljenje.)
2. Pritisnite i zadržite „Dugme **Isprazni**“ (🗑️) na 3 sekunde, ili kliknite na ikonicu (Isprazni posip 🗑️) na aplikaciji kako biste sproveli funkciju pražnjenja posipa.
3. Molimo sačekajte da uređaj isprazni mačji posip. Nakon zvučnog signala i pauziranja uređaja, ispraznite mačji posip iz konejntera za prikupljanje otpada, zamenite kesu i dodajte novi posip u bubanj.
4. Nakon dodavanja mačjeg posipa, kliknite na „Dugme **Rastresi**“ (👉) na uređaju, ili kliknite (Potvrdi) u aplikaciji kako biste završili operaciju pražnjenja, i uređaj će nastaviti operaciju.

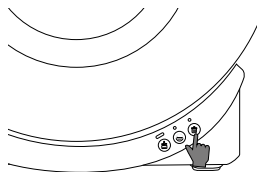

(Pritisnite i zadržite na 3 sekunde dok ne čujete zvučni signal)

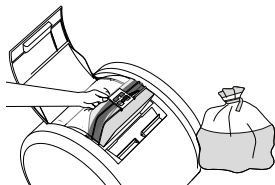

(Zamenite kesu za otpad)

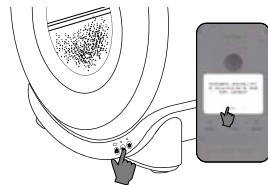

(Rastresite mačji posip i nastavite operaciju)

# POMOŽITE MAČKAMA DA SE NAVIKNU NA NOVI UREĐAJ.

Kako biste pomogli mačkama da se brže naviknu na uređaj, evo predloga za one mačke kojima u početku može biti teško:

1. Postavite ovaj uređaj pored mačkine prethodne kutije za posip (bez pomeranja stare kutije za posip) i prebacite malo starog posipa iz prethodne kutije u ovaj novi uređaj. Znatiželjne mačke će možda istraživati novi uređaj par dana.
2. Ako mačka ostane nezainteresovana, koristite mačju travu ili mačkinu omiljenu poslasticu kako biste je naveli da uđe u novi uređaj.
3. Razmislite o dodavanju posebno dizajniranog posipa za dresuru mačaka u kutiju za posip koja se nalazi u uređaju.
4. Tokom prelaska na novi uređaj, ne preporučuje se promena brenda/vrste prethodno korišćenog posipa, jer to može izazvati otpor ili anksioznost kod mačaka.
5. Za plašljive mačke, prilikom pokazivanja ovog uređaja, isključite napajanje i na kraju ponovo priključite kada se mačka navikne.
6. Izbegavajte čišćenje stare kutije za posip, jer mačke prirodno više vole čist posip. Sve prljaviji posip će siganilizirati mačkama da potraže čistije mesto za pražnjenje.
7. Nakon što mačka počne da koristi ovaj uređaj, sklonite staru kutiju sa posipom.

## ČIŠĆENJE PROIZVODA

Koraci za redovno čišćenje

### 1. Jedan klik za čišćenje mačjeg posipa

Pogledajte korake za „\* Pražnjenje i zamenu mačjeg posipa“ za pražnjenje mačjeg posipa, a zatim isključite napajanje.

### 2. Uklonite zadnji poklopac i bubanj

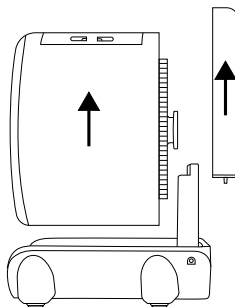

### 3. Očistite delove

(1) Nakon čišćenja panela peščanog filtera, zadnjeg poklopca i bubnja, molimo da se pobrinete da svi delovi budu suvi pre ponovne montaže za upotrebu (zadnji poklopac, bubanj i panel filtera se mogu prati direktno).

(2) Spoljašnja površina podloge se može obrisati vlažnom krpom (podloga sadrži električne delove i ne sme se direktno prati vodom).

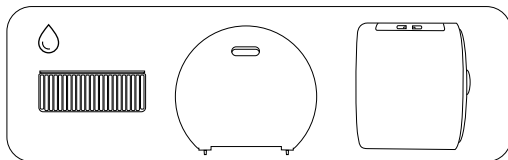

Ovi delovi se mogu oprati. Pobrinete se da svi ovi delovi budu potpuno suvi pre ponovne montaže za upotrebu.

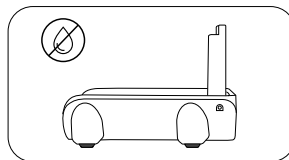

(Rastresite mačji posip i nastavite operaciju)

### Zamena panela filtera:

(1) Držite vrh panela peščanog filtera i lagano ga povucite nagore dok se panel ne savije, dok drugom rukom vadite panel peščanog filtera iz proreza.

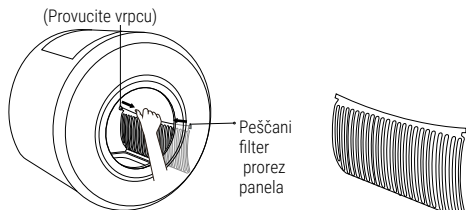

(Otkučajte iz proreza)

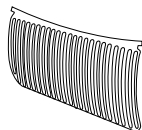

(Lagano savijte ploču peščanog filtera)

### Montaža panela filtera:

(1) Ubacite jedan deo panela peščanog filtera u prorez, savijte panel, a zatim ubacite drugi deo panela u prorez.

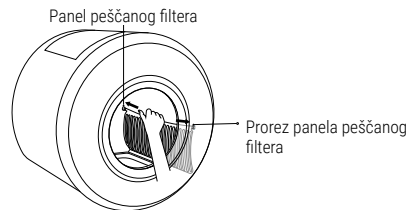

(Ubacite u prorez)

### 4. Nakon čišćenja i sušenja

Pratite uputstva „Montaža i demontaža glavnog uređaja“, „Montaža kese za otpad“ i „Pražnjenje i zamena mačjeg posipa“, kako biste demontirali uređaj u ponovo povezali napajanje.

# STATUS INDIKATORSKE LAMPICE I FUNKCIJE DUGMADI

## Indikatorska lampica

Indikatorska lampica napajanja

Indikatorska lampica sistema

Indikatorska lampica Wi-Fi-ja









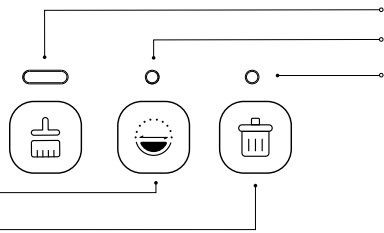



## Dugmad uređaja:









Dugme Očisti

Dugme Rastresi

Dugme Isprazni









 Napajanje Indikatorska lampica	<b>Bela lampica</b> brzo treperi 3 puta  : Uređaj je zaključan (pod zaštitom za bezbednost dece).	
	<b>Bela lampica</b> svetli  : Uređaj normalno radi.	
	<b>Bela lampica</b> treperi  : Uređaj je u procesu vraćanja.	
 Sistem Indikatorska lampica	<b>Zelena lampica</b> treperi  : Uređaj čisti mačji posip.	
	<b>Zelena lampica</b> svetli  : Proces čišćenja mačjeg peska je pauziran.	
	<b>Plava lampica</b> treperi  : Uređaj rastresa mačji posip.	<b>Crvena lampica</b> treperi  : 1. Spoljni pritisak detektovan dok uređaj sprovođi operaciju 2. Ljubimac prilazi uređaju dok uređaj sprovođi operaciju 3. Zadnji poklopac bubnja nije dobro montiran
	<b>Plava lampica</b> svetli  : Proces rastresanja mačjeg posipa je pauziran.	
	<b>Bela lampica</b> treperi  : Uređaj prazni mačji posip.	
	<b>Bela lampica</b> svetli  : Proces čišćenja mačjeg peska je pauziran.	<b>▲Crvena + zelena lampica trepere naizmenično:</b> Smetnja tokom rada bubnja. Molimo proverite!

 Wi-Fi Indikatorska lampica	<p><b>Plava lampica</b> Brzo treperi  : Uključen režim uparivanja putem Bluetooth-a.</p> <p><b>Plava lampica</b> Sporo treperi  : Uključen režim uparivanja putem pristupne tačke .</p> <p><b>Plava lampica</b> Isključena  : Uređaj je povezan sa Wi-Fi mrežom.</p>
  Napajanje Indikatorska lampica <span style="margin-left: 100px;">+</span> <span style="margin-left: 100px;">Sistem Indikatorska lampica</span>	<p><b>Bela lampica</b> obe trepere  : Posip je ispražnjen. Molimo zamenite kesu za otpad i dodajte novi posip. Zatim, pritisnite „Dugme Rastresi“  kako biste nastavili sa operacijom.</p>

Kod prve upotrebe, u prva 3 minuta pre početka, uređaj će automatski ući u režim uparivanja putem Bluetooth-a • U tri minuta nakon što se uređaj automatski poveže sa mrežom, Wi-Fi indikatorska lampica će se isključiti. • Ako uređaj iznenada izgubi vezu sa mrežom ili ne uspe da se poveže sa Wi-Fi-jem, Wi-Fi indikatorska lampica će nastaviti da treperi plavo.

## • Funkcije dugmadi

 Dugme Očisti	<p><b>Kliknite</b> Dugme Očisti: Započnite proces čišćenja mačjeg posipa.  <b>Kliknite</b> ponovo da biste pauzirali/nastavili proces čišćenja.</p> <p><b>Pritisnite i zadržite</b> Dugme čišćenja na 3 sekunde tokom procesa čišćenja: Čišćenje će biti otkazano i uređaj će se automatski vratiti u prethodno stanje.</p>
 Dugme Rastresi	<p><b>Kliknite</b> Dugme Rastresi: Započnite proces rastresanja mačjeg posipa.  <b>Kliknite</b> ponovo na njega da biste pauzirali/nastavili proces rastresanja.</p> <p><b>Pritisnite i zadržite</b> Dugme Rastresi na 3 sekunde tokom procesa rastresanja: Rastresanje će biti otkazano i uređaj će se automatski vratiti u prethodno stanje.</p>
 Dugme Isprazni	<p><b>Pritisnite i zadržite</b> Dugme Isprazni na 3 sekunde: Započnite proces pražnjenja mačjeg posipa.          Kliknite ponovo na njega da biste pauzirali/nastavili proces pražnjenja.</p> <p><b>Pritisnite i zadržite</b> Dugme Isprazni na 3 sekunde tokom procesa pražnjenja: Pražnjenje će biti otkazano i uređaj će se automatski vratiti u prethodno stanje.</p>
 Dugme Očisti <span style="margin-left: 20px;">+</span>  Dugme Isprazni	<p>Istovremeno <b>pritisnite i zadržite Dugme Očisti i Dugme Isprazni</b> na 8 sekundi: Uređaj i Wi-Fi će biti resetovani i vraćeni na fabrička podešavanja.</p>
 Dugme Očisti <span style="margin-left: 20px;">+</span>  Dugme Rastresi	<p>Istovremeno <b>pritisnite i zadržite Dugme Očisti i Dugme Isprazni</b> na 3 sekundi: Zaključava/otključava uređaj.          (Prekidač zaštite za bezbednost dete se mora aktivirati u aplikaciji)</p>

# POSTAVKA APLIKACIJE

## • Preuzmite aplikaciju

### • Za Android korisnike

1. Skenirajte QR kod da biste preuzeli i instalirali aplikaciju
2. Koristite „Google Play Store“ za pretragu i preuzimanje aplikacije.

### • Za Apple korisnike

1. Skenirajte QR kod da biste preuzeli i instalirali aplikaciju
2. Koristite „App Store“ za pretragu i preuzimanje aplikacije.



Preuzmite aplikaciju

## • Registrujte se i prijavite

## • Povezivanje na mrežu

### 1. Postavka putem Bluetooth-a. (Wi-Fi indikatorska plava lampica brzo treperi)

- Nakon uključivanja uređaja istovremeno pritisnite i zadržite „**Dugme Očisti**“ (🗑️) i „**Dugme Isprazni**“ (🚽) na 8 sekundi. Wi-Fi indikatorska plava lampica brzo treperi, ukazujući na to da je uređaj u režimu uparivanja sa Bluetooth-om. Molimo pokrenite aplikaciju i omogućite **Bluetooth** (🔌) na svom telefonu da biste se povezali.

- Pokrenite aplikaciju i tapnite na „Add Device“ (Dodaj uređaj) na početnoj strani. Sačekajte da uređaj bude otkriven dok se „Device Found...“ (Otkriven uređaj) ne pojavi i zatim kliknite „adding“ (dodavanje). Alternativno, tapnite na „Toalet za mačke“ ikonicu i pratite uputstva da biste povezali uređaj.

### 2. Postavka uparivanja putem Hotspot-a

(Wi-Fi indikatorska plava lampica sporo treperi)

- Pokrenite aplikaciju i kliknite (Add Device (Dodaj uređaj) (+)). Na stranici za dodavanje uređaja, tapnite na „Toalet za mačke“ ikonicu, zatim prebacite na režim „Hotspot Pairing“ (Uparivanje putem Hotspot-a) i pratite uputstva na ekranu.

- Odaberite Wi-Fi mrežu uređaja (podržava samo 2.4G mrežu).
- Indikatorska lampica mora **treperiti sporo u plavoj boji** tokom uparivanja putem Hotspot-a.
- Idite na stranicu za dodavanje uređaja, kliknite na „Toalet za mačke“ ikonicu.
- Pratite uputstva na ekranu da biste povezali uređaj.

# PAŽNJA

- Molimo strogo pratite uputstvo za upotrebu za montažu i upotrebu ovog uređaja.
- Ovaj uređaj nije namenjen za upotrebu od strane dece, osim uz nadzor osobe odgovorne za njihovu bezbednost.
- Deca bi trebala da budu pod nadzorom kako ovaj uređaj ne bi koristila kao igračku.
- Čišćenje i održavanje ne smeju da vrše deca bez nadzora.
- Ovaj uređaj je pogodan samo za mačke od 6 meseci i starije, težine veće od 1.5 kg.
- Skotne, okoćene, ili mačke koje doje, ne smeju koristiti ovaj uređaj kako bi se sprečila potencijalna opasnost ostavljanja tek rođenih mačića u kutiji za posip.
- Uređaj sadrži senzor težine. Prilikom pomeranja uređaja, molimo da ga podižete i spuštate pažljivo. Ako uređaj prekine sa radom nakon pomeranja, molimo koristite mobilnu aplikaciju za isključivanje pametne kutije za posip, a zatim uključivanje za resetovanje. Alternativno, isključite napajanje i ponovo uključite za reset.
- Ovaj uređaj bi trebalo da bude smešten na čistu, ravnu i tvrdnu površinu. Ne spuštajte ništa na bubanj.
- Podloga ovog uređaja se ne sme uranjati ili kvasiti vodom.
- Molimo koristite ovaj uređaj na hladnom i suvom mestu u zatvorenom prostoru, podalje od izvora toplote i direktne sunčeve svetlosti.
- Ne ostavljajte uređaj u okruženju sa visokom temperaturom ili visokim nivoom vlage.
- Molimo koristite originalni adapter kako biste izbegli oštećenje uređaja ili izazvali opasnost.
- Ne ostavljajte ništa na dnu ili oko kutije za posip.  
Iako ovaj uređaj radi na malom naponu, postoji rizik od električnog udara ako je kabal pregrizen. Kontaktirajte korisnički servis ako je kabl oštećen.
- Ne rasklapajte i ne popravljajte uređaj sami. Ako postoje bilo kakvi problemi tokom upotrebe, molimo odmah kontaktirajte korisnički servis.

## REŠAVANJE PROBLEMA

Abnormalne situacije	Odgovarajući načini
Indikatorska lampica ne radi	<ul style="list-style-type: none"><li>• Molimo pobrinite se da je kutija za mačiji posip povezana sa adapterom, da napajanje radi normalno i da je uređaj spreman za početak rada.</li><li>• Prekidač za indikatorsku lampicu uključen na aktivnoj aplikaciji; a prekidač za pametnu kutiju za posip uključen na aktivnoj aplikaciji.</li></ul>

Indikatorska lampica sistema treperi crveno	<ul style="list-style-type: none"> <li>• Molimo proverite da li je zadnji poklopac uređaja pravilno postavljen.</li> <li>• Ljubimci su prišli uređaju i on je trajno prestao da radi.</li> <li>• Bubanj nije dobro montiran, molimo isključite napajanje i pobrinite se da bubanj bude montiran ispravno.</li> </ul>
Indikatorska lampica sistema naizmenično treperi crveno i zeleno	<p>Smetnja tokom rada uređaja</p> <ul style="list-style-type: none"> <li>• molimo proverite da li su vrata bubnja i kontejnera za prikupljanje otpada pravilno montirana.</li> <li>• Molimo pobrinite se da nema smetnji na prenosniku.</li> <li>• Molimo pobrinite se da zadnji poklopac bude pravilno montiran i da ne postoje prepreke iznad podloge ili na točkićima, koje sprečavaju okretanje bubnja.</li> </ul>
Indikator napajanja bela lampica brzo treperi 3 puta ali bubanj ne radi	<ul style="list-style-type: none"> <li>• Zaštita za bezbednost dece je aktivirana na uređaju. Molimo istovremeno pritisnite i zadržite „Dugme Očisti“ (🧹) i „Dugme Rastresi“ (🌀) na 3 sekunde za otključavanje.</li> </ul>
Dugmad ne reaguju	<ul style="list-style-type: none"> <li>• Zaštita za bezbednost dece je aktivirana na uređaju. Molimo istovremeno prisitsnite i zadržite „Dugme Očisti“ (🧹) i „Dugme Rastresi“ (🌀) na 3 sekunde za otključavanje.</li> <li>• Molimo isključite napajanje, pobrinite se da su četiri stope izjednačene i ponovo uključite napajanje.</li> </ul>
Kvar uređaja nakon pomeranja podloge kutije za posip	<ul style="list-style-type: none"> <li>• Molimo koristite aplikaciju za isključivanje prekidača pametne kutije za posip na interfejsu podešavanja, a zatim ga ponovo uključite.</li> <li>• Molimo isključite napajanje, pobrinite se da su četiri stope izjednačene i ponovo uključite napajanje.</li> </ul>
Istovetan ekran na kutiji za posip	<ul style="list-style-type: none"> <li>• Molimo isključite napajanje, pobrinite se da su četiri stope izjednačene i ponovo uključite napajanje.</li> </ul>
Uređaj nije pronađen tokom pretrage	<ul style="list-style-type: none"> <li>• Molimo potvrdite da su na telefonu omogućeni Wi-Fi, Bluetooth i funkcije lokacije. Pobrinite se da u upotrebi bude 2.4G mreža i da radi ispravno. Ostanite blizu uređaja i rutera i pobrinite se da je uređaj priključen na originalni adapter.</li> </ul>
Uređaj je pronađen ali povezivanje nije uspeo	<ul style="list-style-type: none"> <li>• Molimo potvrdite da su na telefonu omogućeni Wi-Fi, Bluetooth i funkcije lokacije. Pobrinite se da u upotrebi bude 2.4G mreža i da radi ispravno. Ostanite blizu uređaja i rutera i pobrinite se da je uređaj priključen na originalni adapter.</li> </ul>
Drugi električni kvarovi	<ul style="list-style-type: none"> <li>• Molimo kontaktirajte korisnički servis za pomoć</li> </ul>

# GARANCIJA

Ime klijenta		Broj telefona	
Adresa			
Broj proizvoda		Datum kupovine	
Broj porudžbine			
Razlog povrata ili zamene			

**Flamingo Pet Products ima 2 godine garancije od datuma kupovine.** Ako se problemi sa kvalitetom jave u okviru 24 meseci i potvrđeni su od strane naše kompanije, proizvod podleže garantnom servisu. Garancija ne pokriva sledeće razloge:

1. Kvar izazvan upotrebom, održavanjem i čuvanjem koji nisu u skladu sa našim korisničkim uputstvom.
2. Oštećenje izazvano nepravilnom popravkom od strane neovlašćenog servisera.
3. Oštećenje izazvano višom silom, prirodnim ili ljudskim faktorima. Oštećenje izazvano usled voltaže koja nije u skladu sa specifikacijama sa natpisne ploče proizvoda. Uobičajeno bleđenje i istrošenost proizvoda od upotrebe nisu pokriveni garancijom.





**Flamingo  
Pet Products nv**  
Lammerdries - Winkelstraat 25  
2250 Olen, Belgium

Everything  
your pet needs  
flamingo.be

Made in PRC

